



notitie

Besluit Positionering BZS-K

1. Er komt één landelijke bron met per gemeente opgeslagen de gegevens van de basisregistratie personen. De basisregistratie wordt ontsloten ten behoeve van de bijhouding door de gemeenten (BZS-K) en ten behoeve van de verstrekking (GBA-V).
2. De voorzieningen BZS-K en GBA-V worden door het ministerie van BZK – met inachtneming van punt 4 – centraal gepositioneerd en worden zodanig ingericht dat gemeenten in staat zijn om goed uitvoering te geven aan hun taken inzake het bijhouden van, het verstrekken uit en het gebruiken van de basisregistratie personen.
3. Gemeenten of samenwerkingsverbanden sluiten met lokaal gepositioneerde aanvullende modules aan op de centrale BZS-K. Voor burgerzaken-werkzaamheden en binnengemeentelijk gebruik wordt verplicht gebruik gemaakt van gegevens afkomstig uit de landelijke bron, de basisregistratie personen.
4. Gemeenten en het ministerie hebben behoefte aan een ordelijke migratie naar het doel van een centraal BZS-K. Om deze overgang soepel te laten verlopen, stelt het ministerie aan gemeenten, naast de centrale BZS-K, ook een lokale BZS-K ter beschikking. Gemeenten sluiten aan op de centrale BZS-K en maken zo nodig ook gebruik van de lokale BZS-K. Het systeem faciliteert dit lokale gebruik en de synchronisatie van lokaal met centraal.
5. De toedeling van verantwoordelijkheden, de samenwerking met wederzijdse afhankelijkheden, voorwaarden en eisen aan kwaliteit van GBA gegevens, aan dienstverlening, aan performance van de GBA-voorzieningen, aan autorisaties, controle- en beveiligingsmechanismen worden – voor zover dat niet in de wet is vastgelegd – bepaald in lagere regelgeving. Over de invulling van die regels (met inbegrip van te behalen service-levels) zal bestuurlijk overleg worden gevoerd.
6. Er wordt een specifiek communicatieplan opgezet om alle betrokkenen te informeren over de oplossingsrichting en de wijze waarop er in nauwe samenwerking uitvoering aan wordt gegeven.

7. De kosten van het Rijk, die voortkomen uit het besluit om BZS-K centraal te positioneren met de mogelijkheid van een lokaal BZS-K, met een minimum van € 2,3 miljoen en tot een maximum van € 7,1 miljoen worden gelijkmatig verdeeld over de gemeenten enerzijds en het ministerie van BZK anderzijds.

Toelichting

Atos Consulting geeft in het rapport Onderzoek Positionering BZS-K van 1 december 2009 het advies te kiezen voor centrale positionering van BZS-K, met de mogelijkheid om gemeenten te voorzien van een BZS-duplex; een module die bij de gemeente draait. De software van BZS-duplex is in principe gelijk aan BZS-K.

Op basis hiervan adviseert de stuurgroep aan het Bestuurlijk Overleg om te kiezen voor een lokale BZS-K die functioneel gelijk is aan en een afgeleide van de centrale BZS-K. Daarmee wordt voorkomen dat onnodig dubbele investeringen door gemeenten en rijk zullen worden gedaan.

De lokaal gepositioneerde BZS-K zal bestaan uit de database en software. Ingeval de centrale BZS-K wordt aangepast, zal ook de lokale BZS-K worden aangepast. Hiervoor zal het ministerie van BZK aan de betreffende gemeenten tijdig een update van de lokale BZS-K beschikbaar stellen.

De lokale BZS-K bevat alleen gegevens van de eigen ingezetenen. Deze gegevens worden opgeslagen in zowel de centrale als de lokale BZS-K. Zowel de centrale als lokale BZS-K bevat functionaliteiten die zorg dragen voor synchronisatie, integriteitcontroles en goede afhandeling van processen bij uitval van een van beide.

Voorwaarden voor gebruik van lokaal BZS-K

Gemeenten die gebruik maken van de lokale BZS-K, dragen zorg voor:

- het technisch beheer van de lokale BZS-K;
- het garanderen van dezelfde beschikbaarheid van de lokale BZS-K als geldt voor de centrale BZS-K;
- het onderhouden van een verbinding tussen de lokale en centrale BZS-K met inachtneming van de bovenstaande beschikbaarheids-eis.

Gemeenten kunnen géén eigen aanpassingen doorvoeren in de software en database van de lokale BZS-K.

Binnengemeentelijk gebruik van GBA gegevens

Voor het binnengemeentelijk gebruik van GBA gegevens, bijvoorbeeld ten behoeve van selecties, de actualisering van kernregistraties of het gebruik van persoonsgegevens in gemeentelijke applicaties, zullen gemeenten gebruik maken van een aanvullende module. Deze module legt de verbinding met de centrale of lokale BZS-K en biedt hiermee vervolgens toegang tot de gegevens uit de centrale bron. Aanvullende modules worden binnen het programma mGBA gespecificeerd waarna de gemeenten de modules zelf aanschaffen en eventueel op maat laten maken.

Afspraken

In deze oplossingsrichting blijven de verantwoordelijkheden van de gemeenten als bronhouder gelijk. Het is echter nuttig en noodzakelijk om de toedeling van verantwoordelijkheden en de wederzijdse voorwaarden en eisen precies te beschrijven. In alle gevallen zal duidelijk moeten zijn op welke wijze gemeenten in een landelijk systeem hun verantwoordelijkheid voor de kwaliteit van GBA gegevens kunnen waarmaken, hoe de continuïteit van de dienstverlening is gewaarborgd, welke eisen aan de prestaties van het systeem, de beschikbaarheid, performance en snelheid van de voorzieningen worden gesteld, op welke wijze autorisaties, controle- en beveiligingsmechanismen en de afspraken over de wederzijdse afhankelijkheid en samenwerking zijn ingevuld.

Deze voorwaarden zullen in een bestuurlijke afspraak en onderliggende overeenkomsten (SLA's) tussen gemeenten en rijk worden vastgelegd.

Nadere technische uitwerking

Het spreekt voor zich dat op basis van de bovenstaande bestuurlijke uitgangspunten nadere technische uitwerking van de inrichting van het Burgerzakensysteem-kern met aanvullende modules noodzakelijk is. Dit zal zijn weerslag vinden in de architectuur van het programma mGBA.

Groeiscenario

De uitrol en implementatie van GBA-V en Burgerzakensystemen zal stap voor stap plaatsvinden tijdens de migratieperiode. De voorzieningen van het nieuwe GBA-stelsel hoeven niet vanaf de eerste dag alle gemeenten te bedienen. Gefaseerd gaan gemeenten over van het huidige Burgerzakensysteem naar de combinatie BZS-K Centraal (met al dan niet een lokale BZS-K) en aanvullende modules. De centrale voorzieningen GBA-V en BZS-K kunnen dan langzaam 'in hun rol groeien' en bewijzen goed te functioneren.

In de periode van 2012 tot 2015 zullen gemeenten successievelijk worden aangesloten op het systeem. Dan kan in nauwe samenwerking met de gemeenten op een geleidelijke en beheersbare wijze de werking en performance van het nieuwe systeem in technische zin worden ontwikkeld en uitgebreid. Hiervoor wordt een afzonderlijk migratie- en implementatieplan uitgewerkt. Hierin wordt opgenomen dat bij de afsluiting van de implementatie- en migratieperiode (medio 2015) besloten wordt hoe lang nog gebruik gemaakt kan blijven worden van een lokaal BZS-K.

Communicatie

Het onderzoek heeft aangetoond dat voor veel betrokkenen onvoldoende duidelijk is wat de impact van de verschillende oplossingsrichtingen is. Daarnaast is het totaalbeeld van het toekomstige applicatielandschap binnen gemeenten met de centrale voorzieningen niet helder.

Zodoende zal extra veel aandacht besteed moeten worden aan uitleg aan – en betrokkenheid van – belanghebbenden bij de invulling van de gekozen oplossingsrichting.

Kostenverdeling

Zowel Rijk als gemeenten maken kosten voor de uitvoering van het besluit over de positionering van BZS-K.

Het Rijk heeft kosten maar geen baten. Deze kosten zijn opgebouwd uit een vast en een variabel deel. De vaste kosten worden geraamd op € 2,7 miljoen. De variabele kosten, die zijn gemaximeerd op € 4,4 miljoen, worden bepaald door aantal gemeenten dat gebruik maakt van een lokaal BZS-K.

Voor gemeenten geldt dat deze naast kosten ook baten hebben. Het resultaat daarvan zijn baten die variëren van € 8,4 tot € 28,9 miljoen, afhankelijk van het aantal gemeenten dat gebruik maakt van een lokale BZS-K.

Voor beide partijen geldt dat hoe minder gebruik gemaakt wordt van een lokale BZS-K, hoe hoger de kostenbesparing is. Met dit voorstel wordt voor beide partijen een stimulans ingebouwd tot kostenbesparing.

RAPPORTAGEMODEL 31-12-2009				
1. Projectnaam en projectomschrijving	Programma Modernisering GBA			
2. Projectplan	Datum	Versie	Conform eisen (i/n)	Toelichting
	27-okt-09	1.0	ja	zie aparte notitie
3. Externe Kwaliteitstoetsen	Datum	Uitvoerende partij	Type	Object (scope en onderzochte periode)
	nov-08	HEC	Gatewayreview 0	gehele programma; startreview.
4. Kosten onderverdeeld naar:		Initieel geschatte meerjarige projectkosten	Actueel geschatte meerjarige projectkosten	Cumulatief gerealiseerde meerjarige projectkosten
	hardware en software	1,78	1,93	0
	ingehuurd extern personeel	6,68	7,25	0,98
	intern personeel	3,81	4,14	0,48
	uitbesteed werk	8,56	9,29	0,19
	implementatiekosten	4,76	5,17	0
	overige projectkosten	4	4,35	0,14
	TOTALEN	29,59	32,13	0
Toelichting algemene systematiek van kostentoe rekening aan projecten	N.B.: de cel voor het totaal van de gerealiseerde kosten is beveiligd tegen schrijven. Het bedrag dat hier moet staan is 1,79. Alle			
Toelichting verschillen tussen initeel en actueel geschatte kosten	In december 2009 zijn aanvullende bestuurlijke afspraken gemaakt over de positionering van de Burgerzakensysteem-Kern. Hierr			
5. Doorlooptijd	Startdatum	Initieel geschatte einddatum	Actueel geschatte einddatum	
	mrt-09	2015	apr-15	
Toelichting op verschillen tussen initieel en actueel geschatte einddatum				
6. Overzicht herijkingen	Datum herijking	Meerjarige projectkosten	Einddatum project	
Toelichting op herijkingen				
7. Geschatte levensduur na oplevering	15 jaar			
Toelichting gehanteerde systematiek bij bepaling levensduur indien afwijkend van in business case gecalculerde levensduur				
8. Tweede Kamer Brieven	Datum	Nummer	Titel	
	9-mrt-09	kamerstuk 27859, nr. 17	brief stas BZK over herstart prog	
	12-mei-09	kamerstuk 27859, nr 22	idem: aanbidding Definitiestudie	
	24-jun-09	kamerstuk 27859, nr 24	idem: brief over voortgang actie	
	22-jan-10	kamerstuk 27859, nr 31	idem: aanbidding onderzoek Pos	

Zie ook aparte notitie



BIJLAGE 3: REGLEMENT EXPERTPLATFORM

Programma mGBA

Auteur: Programma mGBA

Versie: concept

Datum: 22 maart 2010

Omvang: 5

INHOUDSOPGAVE

Artikel	Titel	Pagina
1.	DOELSTELLING EXPERTPLATFORM	2
2.	WERKWIJZE	3
3.	DEELNAME IN HET EXPERTPLATFORM MGBA	3
4.	WHITE BOX.....	4
5.	BEVOEGDHEDEN OPDRACHTGEVER	5

1. DOELSTELLING EXPERTPLATFORM

1.1. Het Programma modernisering GBA (mGBA) kent als onderdeel van de Raamovereenkomst een Expertplatform mGBA, dat als doel heeft:

- (a) Dienstverleners in staat te stellen het Programma Modernisering GBA te informeren over al hetgeen nodig of wenselijk is, de ontwikkeling van de daarvoor benodigde systemen en het doen plaatsvinden van de procedures van Nadere Offerteaanvragen;
- (b) Programma mGBA in staat te stellen Dienstverleners te informeren over alle ontwikkelingen binnen en rond het Programma mGBA en de ontwikkeling van de daarvoor benodigde systemen. Hiermee wordt tevens bedoeld het Programma Registratie Niet-Ingezetenen;
- (c) de technische samenhang van de verschillende bouwstenen van het Programma mGBA te bewaken;
- (d) te bevorderen dat alle Dienstverleners, en voor zover van toepassing ook derden, over een gelijkwaardige hoeveelheid informatie beschikken, zodat bij het mededingen naar Nadere Opdrachten en de ontwikkeling van met het Programma mGBA verbandhoudende producten en diensten, sprake is van een level playing field.

1.2. Dienstverleners verstrekken het Programma mGBA, alsmede elkaar, daarom door middel van het Expertplatform mGBA, gevraagd en ongevraagd, informatie. Zij dragen er zorg voor dat die informatie:

- (a) van goede kwaliteit is;
- (b) tijdig wordt verstrekt;
- (c) voldoende is of wordt gedocumenteerd;
- (d) wordt gecorrigeerd indien deze informatie niet langer correct of actueel is.

1.4 De Experts hebben in ieder geval de volgende taken:

- a) ervoor zorg te dragen dat zij en de Dienstverlener die zij vertegenwoordigen inhoudelijk op de hoogte is en blijft van de ontwikkelingen in het Programma mGBA en daar buiten;
- b) het delen van relevante kennis met Programma mGBA en overige leden van het Expertplatform;
- c) het geven van advies ten aanzien van Nadere Offerteaanvragen;

- d) de toetsing op toekomstvastheid van gerealiseerde bouwstenen;
- e) het gevraagd en ongevraagd geven van advies.

2. WERKWIJZE

- 2.1. Het Expertplatform mGBA komt met de door Programma mGBA te bepalen frequentie bijeen.
- 2.2. Het Expertplatform mGBA wordt voorgezeten door de Programmamanager mGBA.
- 2.3. De voorzitter van het Expertplatform mGBA kan zich laten bijstaan door één of meerdere door hem aan te wijzen onafhankelijke personen. De voorzitter kan, na voorafgaande kennisgeving aan de Experts, andere derden incidenteel aan het Expertplatform laten deelnemen indien hij dit voor de uitvoering van het Programma mGBA noodzakelijk acht.
- 2.4. Van hetgeen in het Expertplatform mGBA wordt verhandeld, worden door Programma Modernisering GBA notulen opgesteld. Deze worden tijdig aan de Experts beschikbaar gesteld.
- 2.5. Programmamanager mGBA bepaalt, gehoord hebbende de Deelnemers, de orde van de vergaderingen en de agenda. Hij heeft tevens de bevoegdheid de werkwijze van het Expertplatform mGBA te veranderen, dan **wel de Opdrachtgever te adviseren het Expertplatform mGBA te beëindigen**.

3. DEELNAME IN HET EXPERTPLATFORM MGBA

- 3.1. Namens iedere Dienstverlener neemt de door hem bij zijn Inschrijving voorgestelde Expert deel aan het Expertplatform mGBA, mits deze door Opdrachtgever is geaccepteerd. Een Expert kan ten hoogste één Dienstverlener vertegenwoordigen en niet bij de uitvoering van Nadere Overeenkomsten zijn betrokken.
- 3.2. De Expert zal in voldoende mate beschikbaar zijn voor deelname aan het Expertplatform mGBA, waarbij een minimum geldt van vier uur per week. De Experts zorgen ervoor dat aan het Expertplatform voldoende documentatie in de vorm van notities of verslagen, agendavoorstellen, (onderzoeks-) rapporten en wat dies meer zij, wordt verstrekt.
- 3.3. Een Expert kan het verzoek doen zich tijdens een bijeenkomst van de Experts door één of meerdere derden te laten vergezellen. Een dergelijk verzoek dient uiterlijk drie werkdagen voor de desbetreffende vergadering aan de voorzitter van het Expertplatform te worden gedaan. Ieder verzoek is eenmalig.
- 3.4. Experts verstrekken Opdrachtgever en elkaar informatie die niet wordt beperkt door de uitoefening van intellectuele eigendomsrechten of geheimhoudingseisen of –bedingen. Experts verplichten zich voor het overige tot geheimhouding van informatie, die op grond van de Raamovereenkomst geheim dient te worden gehouden dan wel andere informatie waarvan zij weten of redelijkerwijs moeten weten dat deze vertrouwelijk is.
- 3.5. Experts staan er voor in dat door hen en/of door de Opdrachtnemer die zij vertegenwoordigen, geen handelingen worden verricht die tot verstoring van vrije mededinging leiden of zullen leiden. Bij overtreding van deze bepaling verbeurt de

desbetreffende Opdrachtnemer van rechtswege een onmiddellijk opeisbare boete van € 50.000 per overtreding, onverminderd het recht van Opdrachtgever op volledige schadevergoeding en/of ontbinding van de Raamovereenkomst, dan wel één of meerdere Nadere Overeenkomsten.

- 3.6. Voor de inzet van de Expert ontvangt iedere Dienstverlener een door Opdrachtgever vast te stellen vergoeding. Opdrachtgever heeft de bevoegdheid deze vergoeding met inachtneming van een termijn van twee maanden te verhogen of te verlagen. De vergoeding vervalt indien het Expertplatform mGBA wordt opgeheven.
- 3.7. Een Expert kan uitsluitend worden vervangen met goedkeuring van Opdrachtgever. Bij vervanging is het bepaalde in de vorige volzinnen wederom van toepassing. Indien een Expert echter in verband met ziekte, zwangerschap of vakantie voor een periode van twee of meer weken niet in staat zal zijn, zijn werkzaamheden te verrichten, dient de desbetreffende Dienstverlener zorg te dragen voor tijdige vervanging door een andere persoon. Deze persoon dient vooraf te worden goedgekeurd door de voorzitter van het Expertplatform. De desbetreffende Dienstverlener staat er tevens voor in dat de taken van de te vervangen Expert op adequate wijze en zonder verdere kosten worden overgedragen.

4. WHITE BOX

- 4.1. Resultaten van Dienstverlening die in aanmerking komen voor toevoeging aan de White Box worden op de in het White Box Reglement vermelde wijze daarin opgenomen. Experts nemen in verband hiermee een proactieve houding aan, zodat de inhoud en kwaliteit van de White Box accuraat en actueel is.
- 4.2. Indien Opdrachtgever dit in verband met de uitvoering van het Programma mGBA noodzakelijk acht, kan hij resultaten van Diensten van Dienstverleners die in de White Box zijn opgenomen, (nader) bekendmaken aan derden, bijvoorbeeld door plaatsing van die resultaten op een website. Opdrachtgever neemt bij besluitvorming hierover de belangen van Dienstverleners, met betrekking tot bescherming van vertrouwelijke informatie, zoveel mogelijk in acht. Het bepaalde in de vorige volzin prevaleert boven het bepaalde in de tweede volzin van de eerste alinea van artikel 2.4 van het White box Reglement.
- 4.3. Resultaten van Dienstverlening die nog niet in de White Box kunnen worden opgenomen, maar die voor andere Dienstverleners van belang (kunnen) zijn, worden aan de Dienstverleners openbaar gemaakt door middel van een door Opdrachtgever aan te wijzen voorziening. Experts nemen ook in dit verband een proactieve houding aan, maar zij kunnen de Programmamanager mGBA verzoeken resultaten van Dienstverlening die als 'work in progress' moeten worden aangeduid, nog niet aan deze voorziening toe te voegen. De Programmamanager mGBA zal met een dergelijk verzoek instemmen indien die resultaten uiteindelijk niet tot stand komen, bijvoorbeeld omdat de opdracht wordt geannuleerd, dan wel kort nadien wel aan de andere Dienstverleners beschikbaar worden gesteld.
- 4.4. Experts kunnen de Programmamanager mGBA schriftelijk verzoeken kennis te nemen van informatie waarvan zij menen dat deze (nog) vertrouwelijk is en (nog) niet aan andere Experts kan worden geopenbaard. Een dergelijk verzoek wordt onderbouwd en – indien van toepassing – voorzien van onderliggende documenten aan Programmamanager mGBA gedaan. Van deze bevoegdheid tot uitzondering zal op terughoudende wijze gebruik worden gemaakt. De Programmamanager mGBA staat een dergelijk verzoek bovendien

alleen toe indien bedoelde informatie, hetzij door een Deelnemer niet voor de uitvoering van Projectopdrachten wordt gebruikt, hetzij voor andere Experts redelijkerwijs niet van belang is, hetzij op korte termijn aan de andere Experts wordt geopenbaard.

5. BEVOEGDHEDEN OPDRACHTGEVER

- 5.1. Opdrachtgever is bevoegd vervanging van een Expert te verlangen indien deze niet langer over de vereiste kwaliteiten beschikt, onvoldoende mandaat heeft, onvoldoende participeert in het overleg, onvoldoende, onjuiste of onvolledige informatie verstrekt of er sprake is van onverenigbare inzichten. Aan deze vervanging zijn voor Opdrachtgever geen kosten verbonden.
- 5.2. Opdrachtgever is bevoegd de deelname van één of meerdere Dienstverleners aan het Expertplatform mGBA te beëindigen, indien de inschrijvingen van deze Dienstverlener(s) in het kader van de procedure van Nadere Offerteaanvragen van onvoldoende kwaliteit zijn of niet (voldoende) worden gedaan. Door beëindiging van de deelname vervalt de in § 3.6 genoemde vergoeding.
- 5.3. Indien de Raamovereenkomst wordt beëindigd, wordt de deelname aan het Expertplatform gestaakt vanaf het tijdstip waarop de beëindiging is aangezegd.
- 5.4. Opdrachtgever is bevoegd betalingen op te schorten of niet te verrichten indien de werkzaamheden van een Expert redelijkerwijs niet voldoen aan de verwachtingen die Opdrachtgever daarvan mag hebben.



BESCHRIJVEND DOCUMENT

Openbare Procedure

Modernisering GBA

versie 1.0

DOCUMENTINFORMATIE

Documenttitel	Beschrijvend document Modernisering GBA
Documentdatum	23 maart 2010
Versienummer	1.0
Versiestatus	Definitief

Colofon

Uitgegeven door: Stichting ICTU

Informatie: Programma Modernisering GBA

E-mail: aanbestedingmgba@ictu.nl

Datum: 23 maart 2010

Versie: 1.0

Afleveradres:
Lange Vijverberg 11
2513 AC Den Haag

INHOUD

DOCUMENTINFORMATIE	2
Colofon	2
0. INLEIDING	5
0.1 Opbouw van dit document	5
0.1.1 Fasering in de aanbestedingsprocedure	5
0.1.2 Begrippenlijst	6
0.1.3 Hoofdstukindeling	8
0.2 Scope van de aanbesteding	10
Achtergrond	10
Doelstellingen	10
Scope	11
<i>Relaties met andere ontwikkelingen</i>	14
Out of scope	15
Raamovereenkomsten ICTU	15
0.3 Raamovereenkomst	15
0.4 Organisatie van de Aanbestedende dienst	16
0.4.1 Contracteigenaar	16
0.4.2 Contractbeheerder	16
0.4.3 Begeleiding van de aanbestedingsprocedure	17
0.4.4 Planning	17
1. FORMULEREN VAN DE VRAAG	18
1.1 Gevraagde Diensten	18
1.2 Volume indicatie	25
1.3 Eisen aan de Inschrijver	25
1.3.1 Algemene gegevens Inschrijver	25
1.3.2 Bewijsstukken inzake uitsluitingsgronden	25
1.3.3 Bewijs van inschrijving nationale beroeps- / handelsregister	26
1.3.4 Activiteiten onderneming	26
1.3.5 Referentiegegevens	26
1.3.6 Financieel en economische draagkracht	27
1.3.7 Taal	27
1.3.8 Combinatie en onderaanneming	27
1.3.9 Verzekeringen	28
1.3.10 Personeel	28
1.4 Eisen aan de Dienstverlening	29
1.5 Subgunningscriteria	39
2. STELLEN VAN DE VRAAG	43
3. TOELICHTEN VAN DE VRAAG	48
3.1 Bij wie te verkrijgen	48
3.2 Termijnen van vraagstelling	48
4. ONTVANGST VAN DE ANTWOORDEN	49
4.1 Tijdstip en plaats Inschrijving	49
4.2 Opening van de Inschrijvingen	49
4.3 Overlegging gegevens bij Inschrijving	49
5. BEOORDELING VAN DE ANTWOORDEN	51

5.1	De inhoudelijke beoordeling van de Inschrijvingen.....	51
5.2	Procesverloop	51
5.2.1.	Uitsluitingsgronden en geschiktheidseisen.....	51
5.2.2.	Minimumeisen.....	51
5.2.3.	Beoordeling subgunningscriteria	51
5.3.	Beoordelingsmatrix	52
6.	<i>INGAAN OP HET GEKOZEN ANTWOORD</i>	56
6.1	Voorbehoud	56
6.2	Afwijzing.....	56

0. INLEIDING

Dit document is het Beschrijvend Document, behorende bij Europese aanbesteding modernisering GBA betreffende het afsluiten van een Raamovereenkomst met acht (8) ondernemingen ten behoeve van systeemontwikkeling met inbegrip van architectuur, ontwerp, ontwikkeling, testen, tijdelijk beheer, documentatie en overdracht naar beheer ten behoeve van de modernisering van de Gemeentelijke Basisadministratie (Modernisering GBA) en de Registratie Niet Ingezetenen (RNI).

0.1 Opbouw van dit document

0.1.1. Fasering in de aanbestedingsprocedure

Onderstaand een chronologisch overzicht van te onderscheiden fasen in de onderhavige aanbestedingsprocedure:

1. Formuleren van de Vraag	In deze fase worden de minimeisen en subgunningscriteria geformuleerd, alsmede het Beschrijvend document opgesteld.
2. Stellen van de Vraag	In deze fase wordt de voorgenomen Opdracht aangekondigd en alle gegadigden uitgenodigd in te schrijven. In het geval van een Europese Aanbesteding vindt aankondiging plaats op Tenders Europe Daily via www.aanbestedingskalender.nl . Dit is de start van de formele procedure.
3. Toelichten van de Vraag	In deze fase worden op basis van door gegadigden gestelde vragen door middel van een Nota van Inlichtingen nadere inlichtingen of toelichtingen gegeven.
4. Ontvangen van de Antwoorden	In deze fase ontvangt de Aanbestedende dienst van gegadigden de Inschrijvingen. Gegadigden zijn daarmee Inschrijvers geworden.
5. Beoordelen van de ontvangen Antwoorden	In deze fase worden de Inschrijvingen door het beoordelingsteam beoordeeld. Deze fase eindigt met het kwalificeren van de Economisch meest voordelige Inschrijvingen.
6. Ingaan op het gekozen Antwoord	In deze fase wordt het beoordelingsresultaat aan de Inschrijvers meegedeeld ('voorlopige gunning'), vindt de standstill periode van 15 dagen plaats, wordt de definitieve overeenkomst opgesteld en de Opdracht definitief gegund. Na voltooiing de Europese aanbesteding wordt een bericht van de gunning geplaatst op Tenders Europe Daily via www.aanbestedingskalender.nl .

0.1.2. Begrippenlijst

In dit Beschrijvend document worden de onderstaande begrippen toegepast in de betekenis van onderstaande definities:

Aanbestedende dienst
Stichting ICTU.

Aanbesteder
De Aanbestedende dienst.

Aanvullende modules
Het geheel van de gebruikersinterface, workflow- en verdere burgerzaken functionaliteiten die worden gebruikt om de gemeentelijke dienstverlening voor burgerzaken vorm te geven.

Bao
Besluit aanbestedingsregels voor overheidsopdrachten. Dit besluit van 16 juli 2005, gepubliceerd in Staatsblad 408, laatstelijk gewijzigd bij besluit van 10 februari 2010, Staatsblad 2010, 67, houdende regels betreffende procedures voor het gunnen van overheidsopdrachten voor werken, leveringen en diensten, strekt ter implementatie van Richtlijn nr. 2004/18/EG van het Europees Parlement en de Raad van de Europese Unie van 31 maart 2004.

Basisregistratie Personen
In het wetsvoorstel Basisregistratie Personen (Wet BRP) waaraan het ministerie van Binnenlandse Zaken en Koninkrijksrelaties op dit moment werkt introduceert de wetgever één Basisregistratie Personen (BRP) waarin persoonsgegevens van ingezetenen en niet-ingezetenen zijn vastgelegd. Het Programma Modernisering GBA gaat in haar plannen uit van deze Basisregistratie Personen en van de komst van een 'BRP-stelsel'.

Bedrijfskritisch systeem
Een systeem waarvan de werking van essentieel belang is voor de operatie van een bedrijf/organisatie. Bij uitval van dit systeem zal de organisatie schade lijden op financieel, juridisch en/of reputatievlak.

Beschrijvend document
Dit document inclusief bijlagen, waarin beschreven is aan welke voorwaarden Inschrijvingen dienen te voldoen en op welke wijze de Inschrijvers gekozen worden die in aanmerking komt voor de opdracht. Onderdeel van het Beschrijvend document vormen Nota's van Inlichtingen.

Bouwsteen
Een – in principe – op zichzelf staand en zelfstandig functionerend onderdeel van het grotere geheel. De vorm en de omvang van deze Bouwstenen varieert, afhankelijk van de samenhang van inhoudelijke componenten. Indien Bouwstenen iteratief tot stand kunnen komen, is het leidende uitgangspunt dat elke volgende iteratie in principe door alle Dienstverleners gerealiseerd kan worden. Is dat aantoonbaar niet het geval dan zullen alle iteraties als één Projectopdracht in samenhang worden geplaatst. Van een Bouwsteen kunnen meerdere versies bestaan.

BZS-K
BZS-K (Burgerzakensysteem-Kern) zorgt voor de bijhouding van BRP-gegevens over ingezetenen en niet-ingezetenen (BRP-Bijhouding) en zorgt ervoor dat ingevoerde gegevens worden gecontroleerd op consistentie en plausibiliteit.

Combinatie
Een samenwerkingsverband van ondernemers die zich gezamenlijk als Inschrijver aanmelden.

Diensten of Dienstverlening
Alle activiteiten en werkzaamheden die een Opdrachtnemer op basis van een Projectopdracht verricht.

Dienstverleners

De acht ondernemingen (of Combinatie van ondernemingen) aan wie op basis van het Beschrijvend document een Raamovereenkomst wordt gegund.

Expert

Deskundige die namens Opdrachtnemer deelneemt aan het Expertplatform.

Expertplatform

Het overleg- en adviesorgaan dat door Opdrachtgever met inachtneming van het Reglement Expertplatform Modernisering GBA wordt ingesteld.

GBA-V

De voorziening GBA-V (GBA-Verstrekkings) die alle functionaliteit implementeert welke te maken heeft met de ontsluiting van BRP-gegevens, nodig om verstrekkingen over ingezetenen en niet-ingezetenen te kunnen doen (BRP-Verstrekkings) en raadpleging mogelijk te maken (BRP-Raadpleging).

Inschrijver

De onderneming (of Combinatie van ondernemingen) die op basis van dit Beschrijvend document een Inschrijving heeft uitgebracht aan Opdrachtgever.

Inschrijving

Een door Inschrijver uitgebrachte inschrijving op basis van het Beschrijvend document.

Kernteam

Het vaste team dat Inschrijver in zijn Inschrijving oormerkt ten behoeve van de uitvoering van Projectopdrachten.

Modernodam

Centrale ontwikkel-, test- en acceptatieomgeving van het Programma Modernisering GBA dat bestaat uit systeemontwikkelingscomponenten (bijv. test tooling, daily build scripts) en ondersteuningssoftware (bijv. issue tracking, documentmanagement).

Nadere overeenkomst

Een afzonderlijke overeenkomst voor het verrichten van de Projectopdracht, die krachtens de Raamovereenkomst tussen Opdrachtgever enerzijds en één of meerdere Dienstverleners anderzijds wordt gesloten.

Nota van inlichtingen

Een document met daarin vragen, antwoorden en toelichting uit eigener beweging op het Beschrijvend document. De Nota van inlichtingen dienen als aanvulling op of wijziging van het Beschrijvend document. De verstrekte Nota van inlichtingen maakt deel uit van het betreffende Beschrijvend document.

NUP

Nationaal Uitvoeringsprogramma Dienstverlening en e-overheid (zie ook <http://www.e-overheid.nl/sites/nup>).

Offerteaanvraag

Het document waarin de voorwaarden met betrekking tot een Projectopdracht worden geformuleerd.

Offerte

De aanbieding die Opdrachtnemer met inachtneming van het bepaalde van de Raamovereenkomst op basis van een Offerteaanvraag aan Opdrachtgever uitbrengt.

Opdracht

De Raamovereenkomst die onderdeel vormt van deze Aanbesteding en de daaruit voortvloeiende Projectopdrachten.

Opdrachtgever

De stichting ICTU die in het kader van het Programma Modernisering GBA is belast met een aantal uitvoerende taken en handelt in opdracht van het ministerie van Binnenlandse Zaken en Koninkrijksrelaties.

Opdrachtnemer

De onderneming of groep van ondernemingen die als wederpartij van Opdrachtgever de Raamovereenkomst en de daarbij behorende Nader Overeenkomsten aan zijn gegaan.

Openbare procedure

De procedure voor een aanbesteding volgens het besluit aanbestedingsregels voor overheidsopdrachten (Bao), waarbij de rechtspersoon (of Combinatie van rechtspersonen) direct kunnen inschrijven naar aanleiding van de publicatie van de aanbesteding.

Programma Modernisering GBA

Een programma van het ministerie van Binnenlandse Zaken en Koninkrijksrelaties, waarin nauw wordt samengewerkt met de VNG, de NVVB, het Agentschap BPR en de Stichting ICTU. Hiermee wordt in de onderhavige aanbesteding tevens bedoeld het programma Registratie Niet-Ingezetenen.

Projectopdracht

Een opdracht voor het verrichten van Diensten die door middel van een Offerteaanvraag aan één of meerdere Dienstverleners wordt verstrekt en via een Nadere Overeenkomst wordt vastgelegd.

Raamovereenkomst

De tussen Opdrachtgever en Dienstverleners af te sluiten Raamovereenkomst voor het verrichten van Diensten op basis van het Beschrijvend document.

Registratie Niet-Ingezetenen (RNI)

Het deel van Basisregistratie Personen dat zich specifiek richt op de inschrijving en bijhouding van gegevens van niet-ingezetenen.

0.1.3 Hoofdstukindeling

In hoofdstuk 0 worden de algemene achtergrondgegevens bij deze aanbesteding gegeven.

In hoofdstuk 1 zijn de geschiktheidseisen, eisen aan de Dienstverlening en de subgunningscriteria geformuleerd.

In hoofdstuk 2 staat informatie vermeld ten aanzien van (de wijze van) publicatie c.q. bekendmaking na/oproep aan de markt. Een afschrift van de geplaatste aankondiging is daarin opgenomen.

In hoofdstuk 3 staan randvoorwaarden vermeld ten aanzien van verzoeken om nadere inlichtingen tijdens de aanbestedingsprocedure.

In hoofdstuk 4 staan randvoorwaarden vermeld ten aanzien van het indienen van de Inschrijving, alsmede eisen die aan de Inschrijving zelf worden gesteld en waaraan moet worden voldaan.

In hoofdstuk 5 staat de wijze van beoordeling, alsmede de beoordelingsmatrix en -procedure beschreven.

In hoofdstuk 6 staan zaken omschreven die van belang zijn met betrekking tot de gunning.

Onderstaande bijlagen zijn onlosmakelijk verbonden met het Beschrijvend document. Bijlagen 1 tot en met 5 bieden inzicht in de juridische en procedurele werking van de Opdracht. Bijlage 6 en 7 zijn bedoeld om uw Inschrijving vorm te geven. De bijlagen 8 tot met 20 zijn bedoeld als achtergrond informatie bij het opstellen van de Inschrijving tenzij in dit document elders expliciet vermeld. Daar waar de bijlagen met elkaar in tegenspraak zijn geldt, nieuw gaat boven oud en gedetailleerd gaat boven algemeen.

- Bijlage 1. Raamovereenkomst
- Bijlage 2. Nadere overeenkomst
- Bijlage 3. Reglement Expertplatform
- Bijlage 4. Whitebox Reglement
- Bijlage 5. Procedure beschrijving Offerteaanvraag
- Bijlage 6. Formulieren
- Bijlage 7. Prijsmodel
- Bijlage 8. Programma startarchitectuur
- Bijlage 9. Projectinitiatiedocument GBA-V
- Bijlage 10. Projectinitiatiedocument Burgerzakensysteem
- Bijlage 11. Projectinitiatiedocument Logisch Ontwerp BRP
- Bijlage 12. Besluit Positionering BZS-K
- Bijlage 13. Definitiestudie
- Bijlage 14. Programmaplan Modernisering GBA
- Bijlage 15. Bestuurlijk Akkoord maart 2009
- Bijlage 16. Algemene acceptatiecriteria
- Bijlage 17. Functieprofielen
- Bijlage 18. Aanvraagformulier documenten GBA-V incl broncode
- Bijlage 19. Format vragenformulier
- Bijlage 20. Afwegingen bij realisatie van een Bouwsteen

0.2 Scope van de aanbesteding

In dit hoofdstuk wordt het voorwerp van de aanbesteding op hoofdlijnen uiteengezet. Allereerst zal ingegaan worden op de achtergrond van het Programma Modernisering GBA (Modernisering GBA). Vervolgens komen de doelstellingen van Opdrachtgever in deze aanbesteding aan de orde, waarna de scope van de onderhavige aanbesteding zal worden beschreven. Om de Inschrijver een beeld te geven van ontwikkelingen die betrekking hebben op deze aanbesteding, wordt daarna achtereenvolgens ingegaan op de relatie met overige ontwikkelingen. Tenslotte worden de onderdelen van het Programma Modernisering GBA opgesomd die geen onderdeel uitmaken van deze aanbesteding.

Achtergrond

De Gemeentelijke Basisadministratie persoonsgegevens (GBA) is een essentieel onderdeel van het stelsel van basisregistraties waarover in het NUP afspraken zijn gemaakt. Het Programma Modernisering GBA is ingezet om de GBA te moderniseren en goed te integreren in het geheel van de e-overheid en de daartoe noodzakelijke vernieuwingen in het GBA-stelsel door te voeren.

In 2001 heeft de commissie Snellen de basis gelegd voor het Programma Modernisering GBA. Snellen noemt de toegenomen mobiliteit, de grotere anonimiteit in de diverse vormen van elektronische communicatie, de schaalvergroting in de ICT en webtechnologie als belangrijke invloeden die vragen om modernisering van de GBA. Op basis van deze invloeden zijn doelstellingen voor het Programma Modernisering GBA geformuleerd. In 2008 is het programma tijdelijk stopgezet en heeft een herijking plaatsgevonden van de uitgangspunten en doelstellingen voor het programma.

Op basis van de herijking is op 5 maart 2009 een Bestuurlijk Akkoord tussen BZK en VNG gesloten over het vervolg van het programma (bijlage 15). Dit Bestuurlijk Akkoord stelt dat “de modernisering van de GBA past in de visie van de overheid op de doelstellingen van de GBA als kwalitatief goede en volledige basisregistratie personen” en formuleert doelstellingen voor het Programma Modernisering GBA.

In aanvulling op het bestuurlijk akkoord van 5 maart 2009 is op 17 december 2009 - naar aanleiding van de uitkomst van het onderzoek naar de positionering van BZS-K - door VNG en BZK besloten dat BZS-K centraal zal worden gepositioneerd. Om de overgang naar een centraal BZS-K soepel te laten verlopen, stelt het ministerie aan gemeenten, naast de centrale BZS-K, ook een lokale BZS-K ter beschikking.

Doelstellingen

De GBA is een essentieel onderdeel van het stelsel van basisregistraties en de modernisering van de GBA past in de visie van de overheid op de doelstellingen van de GBA als een kwalitatief goede basisregistratie.

In de adviezen van de commissie Snellen, kabinetsbesluiten en bestuurlijke akkoorden zijn de doelstellingen voor het Programma Modernisering GBA gedefinieerd. Tezamen moeten deze doelstellingen waarborgen dat het gemoderniseerde BRP-stelsel niet alleen technisch past in het geheel van overheidsvoorzieningen, maar ook een basis legt voor een geïntegreerde dienstverlening aan afnemers en burgers in het kader van e-overheid. Het gemoderniseerde BRP-stelsel moet daartoe ook ontwikkelingen bij gemeenten die hieraan kunnen bijdragen (gemeentelijke samenwerking, plaatsonafhankelijke dienstverlening) ondersteunen en tevens beperkingen in het huidige stelsel wegnemen. Zie voor een overzicht van – en achtergrond bij – de doelstellingen de definitiestudie (bijlage 13).

De doelstellingen zijn als volgt te groeperen en samen te vatten:

- *Gebruikers van GBA-gegevens kunnen altijd beschikken over actuele en betrouwbare gegevens* – Dit valt uiteen in drie aspecten: snelheid, toegankelijkheid en kwaliteit.
 - Snelheid – De moderne GBA zorgt voor het direct beschikbaar stellen van gegevens;
 - Toegankelijkheid – GBA-gegevens, waartoe afnemers geautoriseerd zijn, zullen beschikbaar (toegankelijk) zijn op elk moment dat afnemers daar behoefte aan hebben. Gecombineerd met het vorige punt hebben afnemers dan altijd toegang tot actuele gegevens;
 - Kwaliteit – De voorzieningen binnen het GBA-stelsel beschikken over ingebouwde

kwaliteitscontroles op consistentie, terugmelding en verstrekking;

- *Het beheer en onderhoud van het GBA-stelsel moeten goedkoper worden* – Deze doelstelling valt uiteen in de volgende onderdelen:
 - Flexibele systeemopzet – Veranderingen aan systemen binnen het GBA-stelsel moeten goedkoper doorgevoerd kunnen worden. Door systemen modulair op te zetten, zodanig dat een module slechts één specifieke, vastomlijnde taak uitvoert, en door heldere en open koppelvlakken te definiëren, zullen benodigde aanpassingen minder impact op de programmatuur hebben en daardoor voordeliger worden. Meer indirect kunnen open koppelvlakken mogelijkheden bieden aan toetredende IT-leveranciers bieden om concurrerende producten te leveren;
 - Eenvoudiger bijhouding – Vereenvoudiging van de bijhoudingsprocedures, leidt tot minder werk en betere kwaliteit; uit beide consequenties volgen lagere kosten. Hierbij dient vermeld te worden dat de bijhoudingsprocedures beïnvloed worden door andere wetten, zoals de Burgerlijke Stand;
 - Aansluiting bij e-overheidsvoorzieningen – Door gebruik te maken van bestaande of nog te ontwikkelen generieke e-overheidsvoorzieningen krijgt het GBA-stelsel geen systeemonderdelen die functioneel gezien meervoudig voorkomen binnen de e-overheid;
- *De GBA ondersteunt gemeentelijke samenwerking* – Gemeenten willen de mogelijkheid hebben om onderling samenwerkingsverbanden aan te gaan, bijvoorbeeld door het inzetten van een shared-servicecentrum. Deze ontwikkeling heeft betrekking op veel meer zaken dan enkel de GBA en gerelateerde IT-voorzieningen. Desondanks dient bij het ontwerp en de realisatie van GBA-producten rekening gehouden te worden met het gebruik van die producten in samenwerkingsverband;
- *De GBA ondersteunt plaatsonafhankelijke dienstverlening* – De dienstverlening aan burgers is momenteel vaak gebonden aan de gemeente van inschrijving. De overheid wil burgers meer flexibiliteit bieden in de keuze waar zij haar diensten afnemen: plaatsonafhankelijke dienstverlening. De moderne GBA faciliteert deze ontwikkeling. Binnen de grenzen van de nieuwe wetgeving;
- *De GBA past binnen de e-Overheid* – Naast het bovengenoemde voordeel van hergebruik van bestaande en nog te verschijnen voorzieningen, is integratie van de GBA binnen de e-overheid een expliciete doelstelling. De opzet van de GBA moet bijdragen aan een goed werkende e-Overheid.

Scope

Het Programma Modernisering GBA moet het GBA-stelsel zo omvormen dat aan de doelstellingen voor modernisering wordt voldaan. Voor de realisatie van onderstaande oplossingscomponenten is het programma voornemens een Raamovereenkomst af te sluiten met acht (8) ondernemingen ten behoeve van systeemontwikkeling met inbegrip van architectuur, ontwerp, ontwikkeling, testen, tijdelijk beheer, documentatie en overdracht naar beheer ten behoeve van de modernisering van de GBA. Voor wat betreft de architectuur heeft de Opdracht betrekking op de projectarchitectuur en applicatiearchitectuur.

De Wet Gemeentelijke Basisadministratie Persoonsgegevens (Wet GBA) – basis voor het GBA-stelsel – regelt de registratie van ingezetenen: personen die ‘bestendig’ in Nederland verblijven en een adres hebben in een gemeente. Op dit moment werkt het ministerie van Binnenlandse Zaken en Koninkrijksrelaties aan een wetsvoorstel dat zich óók toelegt op het registreren van gegevens van personen die niet in Nederland verblijven, maar wel een dusdanige relatie met de Nederlandse overheid hebben dat registratie nodig is. Dit wetsvoorstel Wet basisregistratie personen (Wet BRP) introduceert één Basisregistratie Personen (BRP), waarin zowel gegevens over ingezetenen (uit de GBA) als niet-ingezetenen (uit de RNI) zijn vastgelegd.

Het programma Modernisering GBA werkt aan de realisatie van de Basisregistratie Personen (BRP), die zowel gegevens over ingezetenen registreert als over niet-ingezetenen, in lijn met de nieuwe Wet BRP. De diensten die de BRP biedt, zijn gegroepeerd in een vijftal koppelvlakken:

- *BRP-Bijhouding (B)* – dit koppelvlak biedt diensten voor het invoeren, muteren en controleren van persoonsgegevens ten behoeve van de bijhoudingsprocessen;

- *BRP-Raadpleging (R)* – dit koppelvlak biedt diensten die betrekking hebben op het raadplegen van persoonsgegevens ten behoeve van de bijhouding. Ieder systeem dat toegang heeft tot BRP-Bijhouding heeft ook toegang tot BRP-Raadpleging;
- *BRP-Verstrekking (V)* – dit koppelvlak biedt diensten voor de ondersteuning van alle verstrekkingen en beheer van abonnementen;
- *BRP-Terugmelding (T)* – dit koppelvlak biedt diensten die betrekking hebben op het verwerken van terugmeldingen over persoonsgegevens;
- *BRP-Beheer (H)* – dit koppelvlak biedt diensten ter ondersteuning van de kwaliteitsbewakings-, beheer- en dienstverleningsprocessen rond de BasisRegistratie Personen. Dit koppelvlak is verder op te splitsen in domeinspecifieke (beheerorganisatie, gemeente, et cetera) en eventueel systeemspecifieke koppelvlakken.

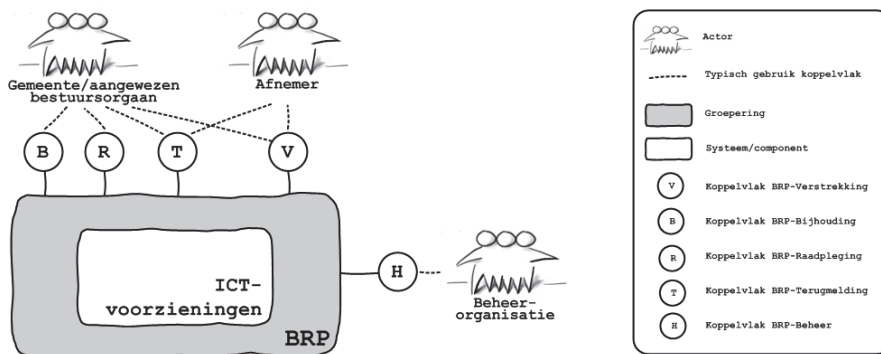

Figuur 1: De koppelvlakken van de Basisregistratie Personen en typische gebruikers

De volgende centraal gepositioneerde voorzieningen zorgen voor de implementatie van de koppelvlakken:

- *GBA-V (GBA-Verstrekkingen)* implementeert alle functionaliteit die te maken heeft met de ontsluiting van BRP-gegevens, nodig om verstrekkingen over ingezetenen en niet-ingezetenen te kunnen doen (BRP-Verstrekkingen) en raadpleging mogelijk te maken (BRP-Raadpleging);
- *BZS-K (BurgerZakenSysteem-Kern)* zorgt voor de bijhouding van BRP-gegevens over ingezetenen en niet-ingezetenen (BRP-Bijhouding) en zorgt ervoor dat ingevoerde gegevens worden gecontroleerd op consistentie en plausibiliteit;
- *Gegevensopslag* zorgt voor de opslag van persoonsgegevens (ingezetenen en niet-ingezetenen) en draagt zorg voor kwaliteitscontroles. Deze kwaliteitscontroles zijn ook als afzonderlijke diensten beschikbaar via het koppelvlak BRP-Bijhouding. GBA-V en BZS-K maken beide gebruik van de Gegevensopslag;
- Een centrale voorziening verwerkt, als onderdeel van de BRP, terugmeldingen van afnemers en zorgt voor bundeling van meldingen over dezelfde gegevens. De gebundelde terugmeldingen over persoonsgegevens zijn via het koppelvlak BRP-Terugmelding toegankelijk voor de betreffende bijhoudingsgemeente (registratiehouder voor ingezetenen) of Agentschap BPR (beoogd registratiehouder niet-ingezetenen).

De centrale voorzieningen bieden slechts softwarematige koppelvlakken. Deze zijn beschikbaar in de vorm van een landelijke servicebus binnen de e-overheid passende netwerk- en koppelinfrastructuur. Gemeenten en afnemers zullen nog eigen systemen moeten realiseren die de geboden functionaliteit ontsluiten in toepassingen die door de medewerkers gebruikt kunnen worden.

Om de functionaliteit van de centrale voorzieningen voor bijhouding en raadpleging in de gemeentelijke burgerzakenprocessen te kunnen gebruiken, zijn *Aanvullende Modules* nodig. Aanvullende Modules zijn applicaties die gebruik maken van de BRP-koppelvlakken en bedoeld zijn voor binnengemeentelijk gebruik.

In tegenstelling tot BZS-K worden de Aanvullende Modules niet door het Rijk aangeleverd, maar moeten gemeenten deze zelf laten realiseren. Binnen het programma mGBA worden wel de specificaties voor de Aanvullende Modules opgesteld, vanuit de verwachting dat de benodigde functionaliteit voor ondersteuning van de gemeentelijke werkprocessen een zekere mate van

uniformiteit zal hebben. Bovendien zijn gemeenten genoodzaakt hun huidige burgerzakensystemen te vervangen door de combinatie van Aanvullende Modules en de centrale voorziening BZS-K. De opgestelde specificaties kunnen bij deze vervanging helpen, bijvoorbeeld bij de uitbesteding van de ontwikkeling van Aanvullende Modules aan leveranciers.

Aan gemeenten die daar behoefte aan hebben, stelt mGBA een lokale voorziening beschikbaar. Deze 'Lokale BRP' is onderdeel van het BRP-stelsel; het BRP-stelsel biedt voorzieningen voor het actueel houden van een lokale BRP. Voor het invullen van de benodigde infrastructuur met de hiervoor benodigde beschikbaarheidsgaranties is de gemeente echter zelf verantwoordelijk. Gemeenten kunnen géén eigen aanpassingen doorvoeren in de software en database van de lokale BRP.

Lokaal-BRP in een gemeente bevat alleen gegevens van de eigen ingezetenen. Deze gegevens worden dus opgeslagen in zowel de centrale als de lokale BRP. Lokaal-BRP ondersteunt vier koppelvlakken: BRP-Raadpleging, BRP-Bijhouding, BRP-Verstrekking en BRP-Beheer. Onder normale omstandigheden vindt alle bijhouding op de centrale voorziening plaats; dit garandeert de beste kwaliteit van persoonsgegevens.

Alle voorzieningen en op te leveren specificaties vallen binnen de scope van de twee resultaatpaden, GBA-V en BZS (BurgerZakenSysteem).

Logisch Ontwerp BRP (voorheen: LO4-gegevensmodel) - Het LO BRP beschrijft in ieder geval de volgende onderwerpen:

- BRP-gegevensmodel: de definitie van BRP-gegevens en hun onderlinge structuur en afhankelijkheden;
- Bijhoudingsprocedures: de procedurele werking van het gegevensmodel;
- Privacy-procedures: de afspraken die van toepassing zijn op het BRP-stelsel om een veilige werking te garanderen met het oog op privacy;
- Verstrekkingen: de wijze waarop verstrekkingen binnen het BRP-stelsel plaatsvinden.

Het LO BRP dient voor gebruikers van BRP-gegevens zodat zij kunnen aansluiten op de BRP-voorzieningen. Daarbij is een gegevensmodel in het LO BRP opgenomen, waarin de binnen het BRP-stelsel gebruikte gegevens opgenomen zijn. Het gegevensmodel is met name van belang voor het ontwikkelen van de BRP-voorzieningen zoals BZS-K, AM, GBA-V en Moderne Interfaces. Het nieuwe gegevensmodel werkt kwaliteitsbevorderend en sluit beter aan op gegevensvastlegging in andere basisregistraties. Het voert een herstructurering door en maakt een nieuwe wijze mogelijk waarop persoonsgegevens opgeslagen kunnen worden. Het LO BRP, inclusief de beschrijving van de BZS-K en GBA-V koppelvlakken, de aansluitvoorwaarden GBA-V en de gebruiksvoorwaarden BZS-K, volgen de inhoud van de Wet basisregistratie personen.

RNI - een uit één van de EU-landen afkomstige arbeider die steeds voor twee maanden in Nederland werkt, woont niet in Nederland maar heeft wel een relatie met de Nederlandse overheid. Maar ook een grensarbeider die dagelijks in Nederland komt maar in België of Duitsland woont. Of een Nederlander die aan de Spaanse kust van zijn AOW geniet. Deze mensen hebben vaak een relatie met meerdere Nederlandse overheidsorganen, zoals het UWV, de Belastingdienst en de SVB. Maar omdat ze niet in Nederland wonen, worden hun gegevens niet bijgehouden in de Gemeentelijke Basisadministratie (GBA). Op dit moment houden verschillende overheidsorganen elk hun eigen registratie van deze 'niet-ingezetenen' bij. In de Registratie Niet-Ingezetenen (RNI) worden deze gegevens gebundeld tot één geheel. Deze gebundelde registratie bevat de basisgegevens over niet-ingezetenen die worden ontleend aan de registraties van een aantal aangewezen overheidsorganen en de inschrijvingen aan het RNI-loket. Voor iedere ingeschrevene wordt een persoonslijst aangelegd met daarop een burgerservicenummer (BSN), de identificerende gegevens en het buitenlands adres. De registratie van niet-ingezetenen vormt straks samen met de GBA de Basisregistratie Personen (BRP).

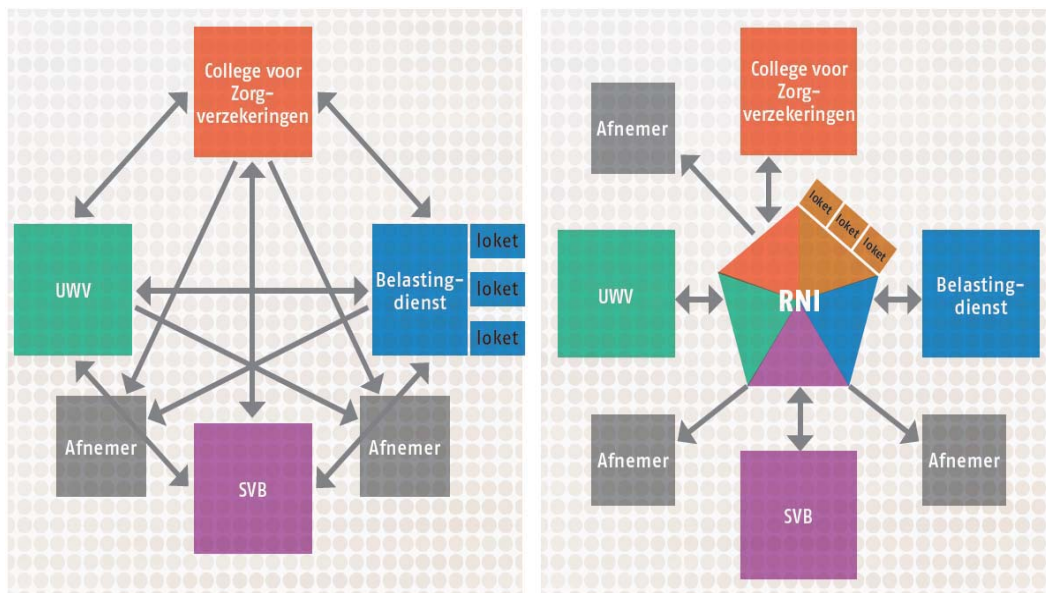

Figuur 2: De werking van RNI

Migratievoorzieningen - Om de periode te kunnen overbruggen, waarin gemeenten de overstap maken van het oude naar het nieuwe burgerzakensysteem, zijn er tijdelijk migratievoorzieningen nodig.

De migratievoorzieningen moeten zowel berichten van verschillende inhoud en formaten kunnen omzetten als berichten kunnen routeren tussen gemeenten onderling en naar de GBA-V, die op verschillende netwerken zijn aangesloten.

Met de keuze om de bovengenoemde componenten te realiseren, in samenhang met relevante ontwikkelingen binnen de e-overheid, draagt het programma bij aan een verdere verbetering van de kwaliteit van de gegevenshuishouding en betere dienstverlening aan burgers en bedrijven. De BRP wordt daarmee dé basisregistratie voor persoonsgegevens in het landelijke stelsel van basisregistraties. Alle geautoriseerde instanties kunnen 24 uur per dag online beschikken over actuele en betrouwbare persoonsgegevens. Er vindt een gestandaardiseerde en moderne uitwisseling van berichten plaats. De kwaliteit van de BRP wordt doorlopend gecontroleerd en verbeterd. De BRP beschikt over (ingebouwde) kwaliteitscontroles op consistentie, terugmelding en verstrekking.

De Definitiestudie (bijlage 13) en Programmastartarchitectuur (bijlage 8) gaan nader in op de doelstellingen van de modernisering van de GBA, de schets van de beoogde oplossingscomponenten, de eisen waaraan deze oplossingscomponenten moeten voldoen en de context en kaders waarbinnen de gemoderniseerde BRP moet worden gerealiseerd.

Relaties met andere ontwikkelingen

Het Programma Modernisering GBA moet uitgevoerd worden in afstemming met andere ontwikkelingen die binnen de overheid plaatsvinden:

- *BV BSN* – De BeheerVoorziening BSN is een systeem dat voor de werking van het Burgerservicenummer stelsel is ingericht. Het bevat een deelverzameling van de gegevens uit GBA-V en daarnaast gegevens vanuit de Belastingdienst. BV BSN is onder andere noodzakelijk om dubbele uitgifte van BSN-nummers te voorkomen;
- *Binnengemeentelijke BAG-koppeling* – Deze koppeling is een onderdeel van het stelsel van basisregistraties. Binnen dat stelsel geldt dat de registratie die een bepaalde relatie legt, verantwoordelijk is voor deze relatie en dit is ook als zodanig in de wet GBA opgenomen. In het kader van de modernisering van de GBA zal gewaarborgd moeten worden dat voor het gebruik van adresgegevens binnen het GBA-stelsel een koppeling gelegd wordt met de BAG als basisregistratie;

- *Digi-koppeling* – De digi-koppeling (voorheen OSB) is een set standaarden voor berichtenverkeer binnen de e-overheid. De implementatie daarvan biedt enkele diensten die voor een goed functioneren van de GBA noodzakelijk zijn, zoals adressering van berichten;
- *Gemeentelijke systemen* – Gemeentelijke systemen die zich ‘als Aanvullende Module’ kunnen gedragen, zoals voor reisdocumenten, belastingen, vergunningen, enzovoort;
- *Gemeentelijke kernregistraties* – Diverse gemeenten bezitten al een dergelijke kernadministratie in een of andere vorm en benutten deze in het kader van invoering basisregistraties en transitie naar een e-gemeente;
- *Digimelding* – Digimelding (voorheen TerugMeldFaciliteit) is ontwikkeld in het kader van het programma ODP (OverheidsDienstenPlatform) en bedoeld om een generieke wijze van terugmeiden te bieden voor alle basisregistraties. De TerugMeldVoorziening (TMV) van de GBA wordt ontsloten via de Digimelding;
- *NORA* – De Nederlandse OverheidsReferentieArchitectuur bevat een groot aantal inrichtingsprincipes voor de elektronische overheid om de interoperabiliteit tussen voorzieningen te vergroten;
- *GeMMA* – De referentiearchitectuur voor gemeenten, waarin de informatiehuishouding binnen gemeenten wordt beschreven;
- *Stelsel van basisregistraties* – In het kader van het stelsel van basisregistraties vinden diverse ontwikkelingen plaats, zoals de Gemeenschappelijke Ontsluiting Basisregistraties (GOB) en afspraken over berichtformaten.

In deze paragraaf komen de verwachte ontwikkelingen gedurende de looptijd van de Overeenkomst aan de orde. Het gaat om overheidsbrede ontwikkelingen. De opsomming is niet uitputtend, maar geeft de belangrijkste ontwikkelingen weer zoals ten tijde van het opstellen van dit Beschrijvend document bekend. Inschrijver dient bij het opstellen van zijn Inschrijving rekening te houden met de genoemde ontwikkelingen.

Voor enkele van de hieronder genoemde ontwikkelingen is reeds beleid opgesteld. Voor andere ontwikkelingen is beleid in voorbereiding dan wel moet de beleidsvoorbereiding nog starten.

- *Wetsvoorstel Basisregistratie Personen* – Ten tijde van de uitvoering van het Programma Modernisering GBA zal het wetsvoorstel BRP waarin opgenomen GBA en RNI door het Parlement behandeld worden. De uitkomsten van de behandeling kunnen van invloed zijn op de werkzaamheden die binnen de programma’s Modernisering GBA en RNI worden uitgevoerd. De Wet BRP is randvoorwaardelijk voor de invoering van RNI;
- *Modernisering van de Burgerlijke Stand* – In de aankomende periode onderzoekt het Ministerie van Justitie of en zo ja, op welke wijze de Burgerlijke Stand gemoderniseerd kan worden. Het is denkbaar dat hieruit ook consequenties voortvloeien voor de werkzaamheden binnen het Programma Modernisering GBA.

Out of scope

- Beheer van de ontwikkel-, test- en acceptatieomgeving “Modernodam”;
- Realisatie van Aanvullende modules;
- Permanent beheer en onderhoud;
- Functies die vallen binnen de werking van andere ICTU mantels zoals hieronder beschreven.

Raamovereenkomsten ICTU

De Stichting ICTU beschikt over raamovereenkomsten, o.a. inzake ICT Dienstverlening. Opdrachtgever zal van deze raamovereenkomsten gebruikmaken voor diensten buiten deze aanbesteding.

0.3 Raamovereenkomst

Er wordt een Raamovereenkomst met acht (8) partijen beoogd voor de duur van 2 jaar met drie optionele verlengingen van telkens één jaar. Onderdeel van deze overeenkomst vormen de Algemene Rijksvoorwaarden voor het Verstrekken van Opdrachten tot het verrichten van Diensten (ARVODI 2008). Deze zijn te raadplegen op <http://www.minez.nl> (zoekterm ARVODI).

Projectopdrachten worden afgesloten in de vorm van een Nadere Overeenkomst tussen Opdrachtnemer en Opdrachtgever conform de voorwaarden zoals neergelegd in de

Raamovereenkomst. Projectopdrachten worden opgedragen op de wijze als beschreven in de procedure Offerteaanvraag bijgevoegd als bijlage 5 bij dit Beschrijvend document.

De inhoud van de Raamovereenkomst en de bijbehorende bijlagen zijn ten behoeve van de uniformiteit en de vergelijkbaarheid voorgeschreven. Er wordt echter wel de mogelijkheid geboden om over de concept Raamovereenkomst (bijlage 1) eventueel vragen te stellen of opmerkingen te maken. Deze dienen slechts ter verbetering en mogen de essentie niet aantasten. De vragen zullen in de Nota van inlichtingen worden beantwoord. Bij de Nota van inlichtingen zal een naar aanleiding van de vragen en opmerkingen eventueel aangepaste versie van de Raamovereenkomst en de bijlagen worden gevoegd. Dit is de definitieve versie en dient in die vorm te worden geaccepteerd.

0.4 Organisatie van de Aanbestedende dienst

Modernisering GBA is een programma van het ministerie van Binnenlandse Zaken en Koninkrijksrelaties, waarin nauw wordt samengewerkt met de VNG, de NVVB, het Agentschap BPR en de Stichting ICTU.

Stichting ICTU is in dit verband belast met een aantal uitvoerende taken en handelt in dezen onder volledige verantwoordelijkheid van het ministerie van Binnenlandse Zaken en Koninkrijksrelaties

Stichting ICTU

De missie van ICTU luidt: "ICTU helpt overheden beter te presteren met ICT."

De statutaire doelstelling van ICTU is: overheden te ondersteunen om innovatieve toepassingen op het gebied van de informatie- en communicatietechnologie, hierna te noemen: "ICT, te ontwikkelen, te introduceren en te implementeren bij deze overheden, alsmede om die overheden daarbij te faciliteren, en al hetgeen daarmee verband houdt of daaraan bevorderlijk kan zijn, alles in de ruimste zin van het woord."

De stichting ICTU werd op 11 april 2001 opgericht door het ministerie van Binnenlandse Zaken en Koninkrijksrelaties en de Vereniging voor Nederlandse Gemeenten. ICTU is een instelling van en voor overheden. De verantwoordelijkheid voor het beheer van ICTU ligt primair bij het ICTU bestuur. Daarin zijn alle overheidslagen vertegenwoordigd: rijk, provincies, gemeenten en waterschappen.

Het werkveld van ICTU is de elektronische overheid. De elektronische overheid zorgt voor het verbeteren van zowel de werkprocessen bij overheden als de dienstverlening aan de maatschappij en de interactie met burgers.

ICTU werkt in opdracht van overheden aan ICT vraagstukken met een generiek karakter. Daarbij beweegt ICTU zich tussen beleidsontwikkeling en uitvoering. Beleid wordt hier omgezet in concrete projecten. Hierbij gaat het om taken die gewoonlijk tot het domein van de overheid behoren.

0.4.1 Contracteigenaar

Er is een contracteigenaar. Deze is belast met de coördinatie van tactische inkoopactiviteiten en het specifieke contractbeheer voor de onder zijn verantwoordelijkheid vallende contracten. Onder tactische inkoopactiviteiten worden verstaan: activiteiten (waaronder beslissingen) op het gebied van inkoop met betrekking tot het onder andere specificeren van de behoefte, selecteren van de leverancier en/of product, het contracteren met de Opdrachtnemer, alsmede de kwaliteitszorg daarbij (contract-/leveranciersmanagement)

0.4.2 Contractbeheerder

Er is een contractbeheerder. Deze is belast met operationele inkoopactiviteiten en de uitvoering van het specifieke contractbeheer met betrekking tot de onder zijn beheer gebrachte contracten. Deze functionaris verricht/doet verrichten: dagelijkse uitvoeringshandelingen in het kader van het contractbeheer voor af te sluiten en/of afgesloten (raam)overeenkomsten, bestellen van producten en/of diensten, bewaken van contractuele prestaties en afspraken, nazorg bij geleverde prestaties, eerste aanspreekpunt (contactpersoon) voor Opdrachtnemers etc.

0.4.3 Begeleiding van de aanbestedingsprocedure

Dit zijn tevens voor gegadigden de exclusieve contactpersonen waarmee in het kader van deze aanbesteding kan worden gecommuniceerd tenzij zij ook uitdrukkelijk anderen daartoe aanwijst.

0.4.4 Planning

Planning van onderhavige procedure zal er naar verwachten als volgt uitzien:

Versturen aankondiging	dinsdag 23 maart 2010
Uiterste datum indienen vragen 1 ^e vragenronde	maandag 12 april 2010 12:00 uur
Opsturen 1 ^e Nota van inlichtingen	Maandag 19 april 2010
Uiterste datum indienen vragen 2 ^e vragenronde	woensdag 28 april 2010 12:00 uur
Opsturen 2 ^e Nota van inlichtingen	vrijdag 7 mei 2010
Uiterste termijn indienen Inschrijvingen	maandag 17 mei 2010 12:00 uur
Beoordeling Inschrijvingen	maandag 17 mei tot en met vrijdag 4 juni 2010
Voorlopige gunning en afwijzing	Vrijdag 4 juni 2010
Rechtsbeschermingsperiode	Vrijdag 4 juni tot en met vrijdag 18 juni 2010
Ondertekening Raamovereenkomst	maandag 21 juni 2010

Inschrijvers kunnen aan bovenstaande planning geen rechten ontleen. Aanbesteder behoudt zich het recht voor de planning te wijzigen.

1. FORMULEREN VAN DE VRAAG

Dit hoofdstuk geeft een omschrijving van de gewenste Dienstverlening. Eerst wordt voor het overzicht ingegaan op de samenhang binnen het Programma Modernisering GBA. In paragraaf 1.1.1 is beschreven hoe "Modernodam" zal fungeren en paragraaf 1.1.2 gaat in op de taken en bevoegdheden van het op te richten Expertplatform en in paragraaf 1.1.3. wordt ingegaan op het Kernteam. Een indicatie van het volume van de aanbesteding is opgenomen in paragraaf 1.2. Vervolgens worden achtereenvolgens de eisen aan de Inschrijver (paragraaf 1.3) en de eisen aan de Dienstverlening (paragraaf 1.4) verwoord. Tot slot worden in 1.5 de gunningscriteria beschreven.

1.1 Gevraagde Diensten

In onderstaande afbeelding is de verhouding tussen de scope van de onderhavige aanbesteding en de samenhang met de rest van het programma verduidelijkt.

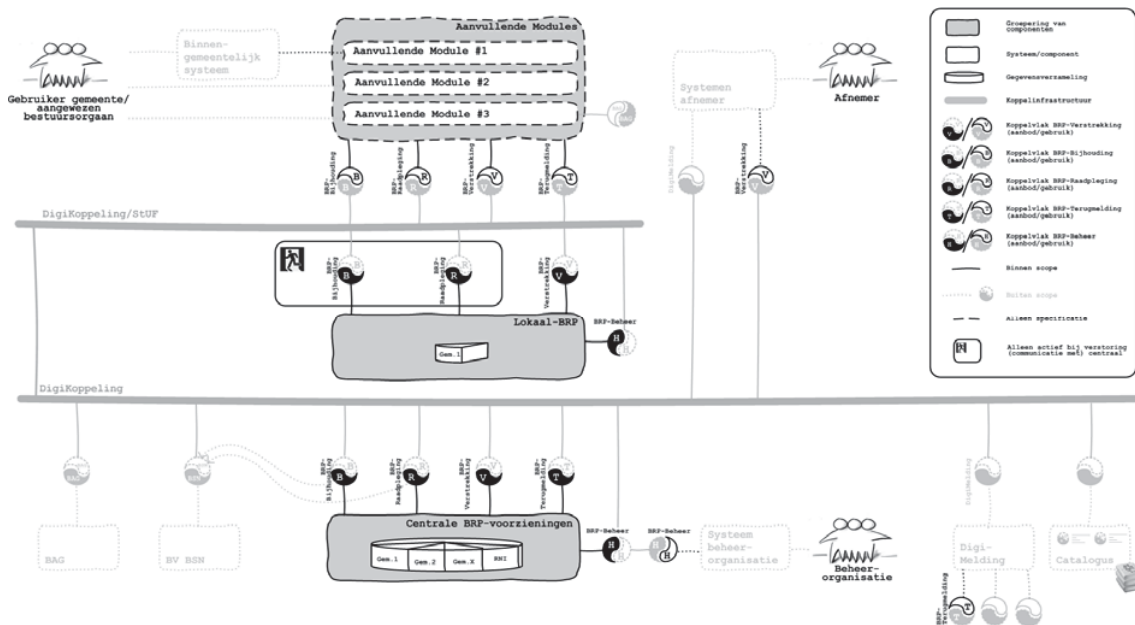

Figuur 3: Overzichtschematische afbeelding van het Programma Modernisering GBA

Door middel van Projectopdrachten vindt nadere invulling van de voorzieningen in het kader van de Basisregistratie Personen plaats. Daarbij zal een logische verdeling in Bouwstenen worden gehanteerd, die zal worden vormgegeven in de project startarchitecturen van de verschillende onderdelen (in wording). Een Bouwsteen is een – in principe – op zichzelf staand onderdeel van het grotere geheel. De vorm en de omvang van deze Bouwstenen varieert, afhankelijk van de samenhang van inhoudelijke componenten. Indien Bouwstenen iteratief tot stand kunnen komen, is het leidende uitgangspunt dat elke volgende iteratie in principe door alle Dienstverleners gerealiseerd kan worden. Is dat aantoonbaar niet het geval dan zullen alle iteraties als één opdracht in samenhang worden uitgezet.

NB Voor een volledig overzicht van de architectuur van het moderne BRP stelsel, verwijzen we naar de Programma startarchitectuur (bijlage 8), in het bijzonder hoofdstuk 6.

1.1.1. Modernodam

Modernodam is in feite een schaalmodel van het stelsel van de Basisregistratie Personen. Met behulp van dit model kunnen de afhankelijkheden van zowel de eigen (systeem)ontwikkeling als de aanpalende ontwikkelingen binnen de e-overheid worden bewaakt en door de keuze voor een gestandaardiseerd platform worden beheerst.

Modernodam is de naam van het platform van het Programma Modernisering GBA waarmee:

1. Het moderne BRP stelsel nagespeeld wordt;
2. Er aan de leveranciers van de stakeholders – d.w.z. gemeenten en afnemers - een testomgeving geboden wordt ter ontwikkeling van de door die stakeholders te gebruiken systemen;
3. Er aan de Dienstverleners
 - o Een level playing-field voor iedere Offerteaanvraag wordt geboden;
 - o Een baseline deployment-, ontwikkel- en testomgeving wordt geboden;
 - o Een meet- en ijkpunt ter acceptatie van de deelopleveringen wordt geboden;
4. Er voorwaarden en koppelvlakken zijn voor andere e-overheidsontwikkelingen opdat ook de rol van de gemoderniseerde GBA in de e-overheidsketen kan worden getoetst (en vice versa).

Ad. 1 en 2.

Omdat het GBA-stelsel, inclusief de partijen die zich op de grens daarvan bevinden (afnemers en gemeenten als afnemer¹), zelf een keten vormt is de modernisering erbij gebaat die ketengedachte in de kern van haar operationele middelen door te laten schemeren. Zo is Modernodam dus in de eerste plaats een omgeving waarin de rol van gemeenten als bijhouder, gemeenten als gebruiker van, de BPR beheerorganisatie en de afnemers van de GBA, het stelsel en de modernisering daarvan kunnen simuleren.

Dit betekent dat er binnen Modernodam dus voorzieningen aanwezig moeten zijn waarmee die rollen gesimuleerd kunnen worden of dat de betrokken stakeholders zelf, met daartoe geschikte middelen, in die omgeving vrijelijk de nieuwe gemoderniseerde GBA, het BRP-stelsel, kunnen beproeven.

Het naspelen van het BRP-stelsel gebeurt in Modernodam tot een bepaald niveau; bij het naspelen van het BRP-stelsel wordt gesimuleerd tot op het niveau van de geautomatiseerde procesondersteuning. De processen en procedures die in de ontwikkeling van het BRP-stelsel geraakt worden, worden dus in de proefsetting gesimuleerd.

Ad. 2

De GBA staat niet op zichzelf. Deze zal in samenspraak met andere basisregistraties en e-overheidsvoorzieningen moeten functioneren. De rol van de modernisering GBA in de e-overheid en in het stelsel van basisregistraties moet dus getoetst worden in geheel van afhankelijkheden waarbinnen het BRP-stelsel zich gaat bevinden. Door Modernodam slim te positioneren kunnen deze afhankelijkheden gemanaged worden en kan ook de positionering van de BRP in het bijvoorbeeld het stelsel van basisregistraties op werking worden getoetst.

Zo kunnen de voorzieningen die in Modernodam uitgerold worden via bijvoorbeeld Koppelnat Publieke Sector of een ander beveiligd netwerk, beschikbaar worden gesteld aan de andere e-overheidsontwikkelingen die dan een koppelvlak hebben om tegen aan te werken en ontwikkelen. De aanwezigheid van representatieve gegevens in Modernodam stelt de modernisering in staat om, bijvoorbeeld samen met het nieuw handelsregister en de BAG een ketengeval te simuleren.

Ad. 3a

Dienstverleners leveren vanwege de 'Bouwsteen' aanpak telkens een onderdeel van de totaalplaat Modernisering GBA op. Om vast te stellen of deze 'Bouwsteen' naadloos inpast in het totaal, wordt dit getoetst in Modernodam. Het bevat een fictief aantal ingeschrevenen, afgeleid en geanonimiseerd

¹ Afnemers en gemeenten als afnemer worden gezien als entiteiten op de grens van het BRP-stelsel omdat de reikwijdte van de wet BRP ophoudt na doelbinding, autorisatie en levering van gegevens. Het verdere gebruik vindt plaats onder de Wet bescherming persoonsgegevens.

vanuit GBA-V, in combinatie met relaties met de Bouwstenen uit de e-overheid, zodat een productiewaardig beeld kan worden opgetekend. Modernodam is qua inrichting en vorm gelijk aan de productieomgeving van de beheerorganisatie, zodat gesteld kan worden dat indien een component goed functioneert in deze omgeving, hij goed zal functioneren in productie.

Dienstverleners leveren Bouwstenen op aan het programma. Tussentijds wordt hiervan de goede werking beproefd in Modernodam. Het eindresultaat wordt geaccepteerd na het succesvol doorlopen van de daarvoor bedoelde testen in Modernodam.

Modernodam is meer dan een opleveromgeving. Het is een verzameling van eindproducten, halffabricaten, bijhorende broncode en documentatie etc. De omgeving is – conform NOiV beleid – open en transparant, zodat Dienstverleners gelijke kansen op opdrachten behouden, terwijl partijen buiten de Raamovereenkomst (bijv. leveranciers van Aanvullende modules) zich maximaal kunnen vergewissen van de interne werking van de Bouwstenen van het moderne stelsel.

Door deze transparante werkwijze wordt voldaan aan de vereiste van transparantie en het 'level playing field' in het kader van de EU aanbestedingsregelgeving. Alle leveranciers, zowel binnen als buiten de Raamovereenkomst, kunnen zich voortdurend op de hoogte stellen van de inhoudelijke informatie (broncode, documentatie etc.) van het programma. Dit is met name van belang voor de aanbestedingsprocedures voor de verwerving van Aanvullende modules omdat zodoende ook de ondernemingen met wie een Raamovereenkomst is gesloten, niet uitgesloten hoeven worden.

Ad. 3b en c

In Modernodam wordt een baseline ontwikkel-, test- en deploymentomgeving geboden. Daarnaast zullen er ondersteunende voorzieningen aanwezig zijn die de producten die verband houden met het ontwikkelproces ook op een eenduidige wijze opgeslagen en gedistribueerd kunnen worden. Dit houdt in dat er voorzieningen aanwezig zijn om met de broncode te kunnen werken, issues te behandelen, documentatie aan het Programma Modernisering GBA op te leveren en kennis te delen met de andere aanwezige Dienstverleners.

Naast het faciliteren van de ontwikkel- en testwerkzaamheden dient Modernodam ook ter acceptatie van de door de Dienstverleners gemaakte deelopleveringen. Modernodam ondersteunt daarmee het hele proces van ontwikkeling tot en met acceptatie door het Programma Modernisering GBA.

Overzicht

Met inachtneming van het bovenstaande, zal Modernodam op onderstaande wijze worden ingericht en gebruikt. In het schema is ook het acceptatiepad geduid.

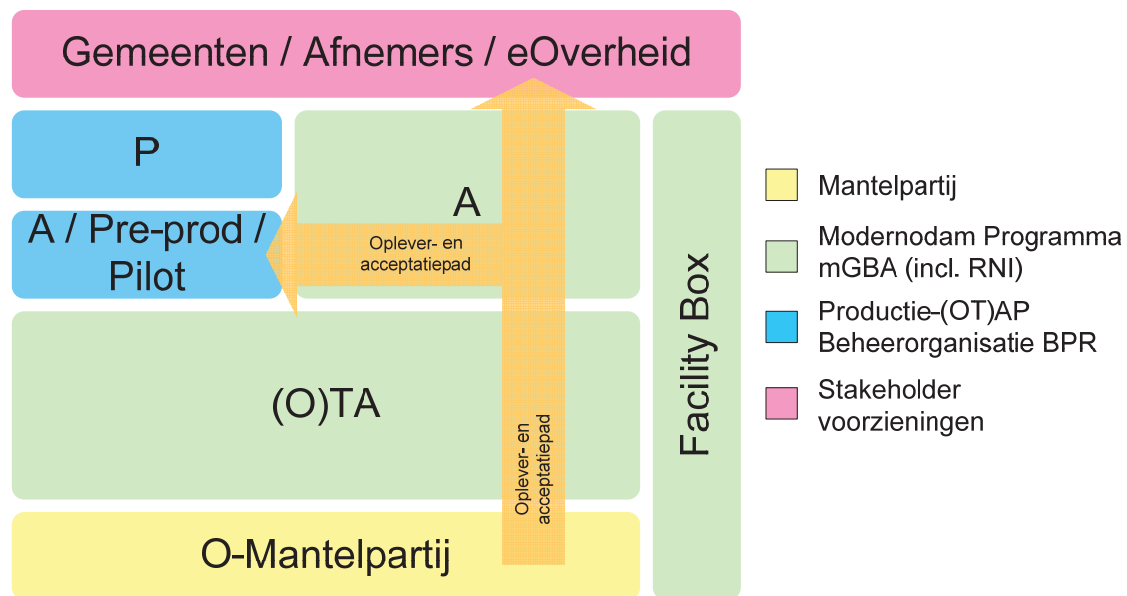

Figuur 4: Modernodam

Gemeenten/Afnemers/e-overheid

Het roze vlak in het schema duidt op de positionering van de stakeholders gemeenten, afnemers en e-overheid van de BRP. De rol van deze entiteit in het acceptatiepad duidt de betrokkenheid van de stakeholders in het acceptatieproces. Ook wordt hiermee bedoeld op de mate van openbaarheid van producten die zich in de A en in de P omgeving bevinden. Dit komt verder tot uiting bij de beschrijving van de samenwerkingsvoorziening in de facility box.

Facility box

In de facility box zullen de onder ad. 3b en c genoemde voorzieningen aanwezig zijn. Onderstaande paragraaf somt de aanwezige voorzieningen op. Voor een aantal van deze voorzieningen is reeds duidelijk welke specifieke tooling gebruikt zal worden (vereist) in een aantal andere gevallen is er sprake van een compliancy (compliant) eis. Waar er onduidelijkheid bestaan m.b.t. de te gebruiken tooling is dat aangegeven.

De facility box is uiterlijk vanaf 21 juni 2010 in een afgeschermd omgeving te benaderen via:

<https://modernodam.moderniseringgba.nl>

(Voorgenomen) voorzieningen in de facility box:

- Code beheer – Subversion (vereist);
- Code schrijven – Eclipse (compliant)²;
- Issue tracking – Jira (vereist);
- Unittesten – JUnit (compliant);
- Functionele testen – SOAtest (vereist);
- Continuous build & integration test tooling –Maven, Ant (compliant);
- Code analyse – STAN4J, Metrics, PMD, Eclipse Checkstyle plugin (compliant);
- Documentatie – OpenOffice en Enterprise Architect (compliant);
- Projectmanagement en samenwerking – SourceForge³ (compliant).

Code beheer

Met betrekking tot het code beheer wordt van de Dienstverleners verwacht dat zij hun code onder redactie bewerken. Hiermee wordt bedoeld dat de code integraal beschikbaar is in een centrale subversion-repository en dat van de Dienstverleners verwacht wordt dat zij daar de onderdelen ter bewerking uithalen en weer opleveren. Het is voor de Dienstverleners verplicht deze tooling te gebruiken. Deze voorziening is beschikbaar op het bovengenoemde webadres.

Issue tracking

JIRA wordt ter beschikking gesteld aan de Dienstverleners ter ondersteuning van het issuemanagement zoals dat tijdens de ontwikkelwerkzaamheden plaats zal vinden. Het is voor de Dienstverleners verplicht deze tooling te gebruiken. Deze voorziening komt beschikbaar op het bovengenoemde webadres. Met het beschikbaar komen van de voorziening zal ook de procedure voor gebruik van de voorziening beschikbaar zijn.

Testen

Met het oog op de samenwerkende componenten en op de integrale beheerinspanning na afronding van het programma is de eis aan de Dienstverleners van de deelopleveringen dat zij deze voorzien van de benodigde testcode (komt tot uiting in de minitender) en SOAtest compliant testgevallen oplevert. Ter ondersteuning van het testproces stelt het programma zowel JUnit als SOAtest in de A-Omgeving van Modernodam beschikbaar. Ten behoeve van de continuous build & integration zal een omgeving beschikbaar worden met bijvoorbeeld Ant4Eclipse of een variant op Maven. Hierdoor kan op voortdurende basis vastgesteld worden of code bouwbaar is en voldoet aan de belangrijkste eisen. Aanvullend zullen enkele metrieke tools beschikbaar worden gesteld de kwaliteit van de code vast te stellen, zoals SStructure ANALYSIS for Java (STAN4J) en Metrics.

Projectmanagement en samenwerking

² Eclipse is aanwezig in de facilitybox maar wordt niet beschikbaar gesteld aan de Dienstverleners, i.e. er is geen terminal sessie naar een ontwikkel-seat beschikbaar.

³ Het programma onderzoekt momenteel de mogelijkheid tot inzet van SourceForge of gelijkwaardige omgeving.

Heeft betrekking tot de tooling waarmee de ontwikkelaars, het Expertplatform, de stuurgroepen en de buitenwereld documentatie kunnen uitwisselen. Met betrekking tot de samenwerking wordt tooling beschikbaar gesteld waarmee alle betrokken disciplines hun producten kunnen delen (inclusief code beheer en issue tracking).

Het beschikbaar stellen van de betreffende informatie gebeurt volgens een informatieniveau verdeling waarin de mate van openbaarheid steeds groter wordt. Dit zal hetzelfde pad volgen als weergegeven in de oranje pijl: 'Oplever- en acceptatiepad'. De gekozen samenwerkingsvoorziening zal dit ondersteunen. Wanneer deze niveauperdeling op Modernodam geprojecteerd wordt ziet dat er als volgt uit:

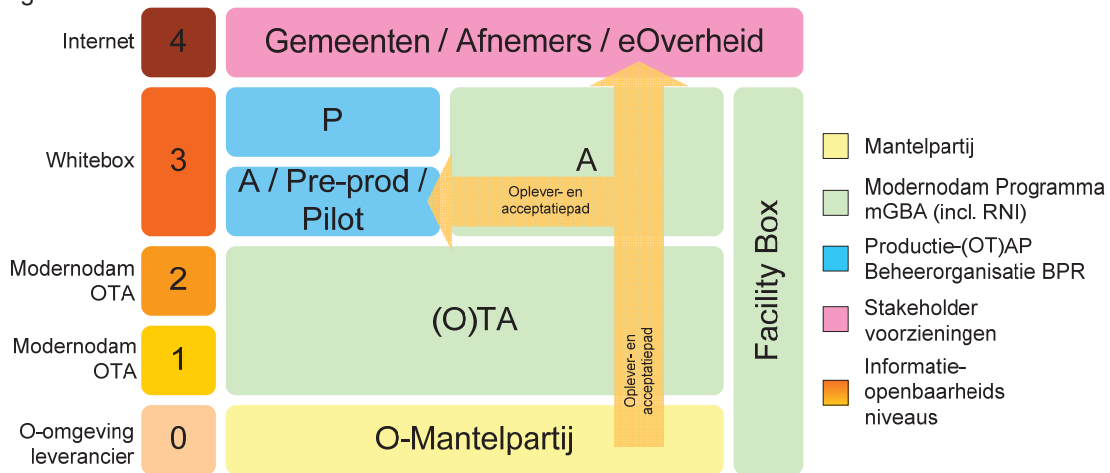

Figuur 5: Informatieniveau verdeling

Niveau 0

Op niveau 0 is sprake van producten en informatie die alleen voor de ontwikkelende Opdrachtnemer beschikbaar zijn.

Niveau 1

Met het volgen van het oplever- en acceptatiepad wordt, conform de eisen in de daily build, dagelijks de eindsituatie van het voltooide werk in Modernodam *ingecheckt*. De informatie is openbaar voor de betrokken Dienstverleners en het project.

Niveau 2

Zodra een deeloplevering de status van eerste functioneel testbare iteratie bereikt, wordt de deeloplevering op informatieniveau twee gebracht waar de deeloplevering onderworpen kan worden aan functionele testen. Uiteraard is er sprake van een feedback-lus teneinde bevinden te corrigeren totdat alle functionele eisen ingevuld zijn. De informatie is openbaar voor de betrokken Dienstverleners.

Niveau 3

Op het derde niveau vinden de testen met de stakeholders plaats. Het openbaarheidsniveau van de informatie wordt dan verruimd tot alle Dienstverleners, het Programma Modernisering GBA en de betrokken stakeholders die een rol vervullen in het acceptatieproces. Op dit niveau wordt het level playing field gehandhaafd.

Niveau 4

Zodra zaken geaccepteerd zijn wordt de relevante documentatie en informatie openbaar gemaakt. Daarmee komt de informatie beschikbaar voor het volledige veld (afnemers, gemeenten en e-overheid).

1.1.2. Expertplatform

De Dienstverleners zullen allen deelnemen aan het op te richten Expertplatform Modernisering GBA, onder leiding van de programmamanager Modernisering GBA. Hiertoe zullen alle Dienstverleners een Expert afvaardigen.

Het Expertplatform is een inhoudelijk adviesorgaan van het Programma Modernisering GBA en heeft als doel om de technische samenhang van de verschillende Bouwstenen te bewaken, het level playing field te borgen en de onderlinge kennisuitwisseling te bevorderen.

Het Expertplatform komt op een door het Programma Modernisering GBA te bepalen frequentie bijeen. In beginsel zal dit overleg tweewekelijks plaatsvinden of zoveel als nodig. De werkzaamheden in het kader van het Expertplatform zullen circa 4 uur per week vergen van de Expert. Voor deze werkzaamheden zal aan de Dienstverlener een standaardvergoeding worden betaald.

In het Expertplatform wordt de stand van zaken in de systeemontwikkeling besproken, worden op te leveren Bouwstenen geëvalueerd op de toekomstvastheid. Daarnaast wordt het Expertplatform gebruikt om voorafgaande aan een Offerteaanvraag een dialoog te voeren met de Dienstverleners ten aanzien deze uit te schrijven Offerteaanvragen. Hiermee wordt het level playing field tussen de Dienstverleners geborgd, de samenwerking tussen de betrokken Dienstverleners en de samenhang tussen de Bouwstenen bevordert. Onzekerheden en afhankelijkheden worden expliciet gemaakt, waardoor er minder aannames gedaan hoeven te worden in de voorstellen die de Dienstverleners doen. Deze werkwijze sluit aan bij de transparante opzet van de test- en acceptatieomgeving (Modernodam).

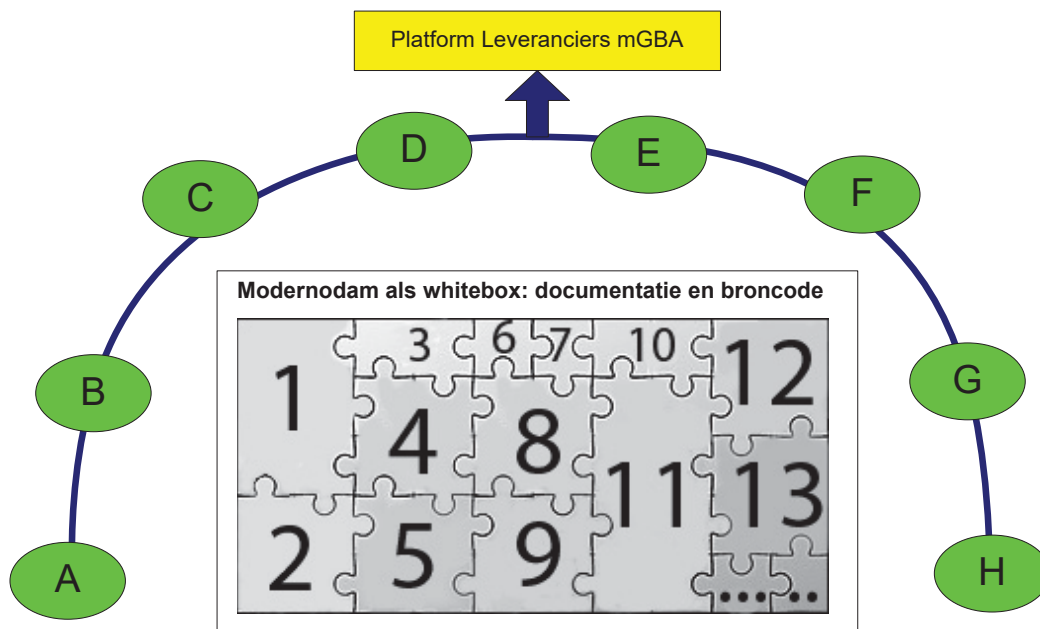

Figuur 6: Werking Expertplatform

Taken Expertplatform

Om een indicatie te geven van de werkzaamheden van de leden van het Expertplatform, de Experts, is onderstaande niet limitatieve opsomming van taken opgenomen.

- Inhoudelijk op de hoogte blijven over de ontwikkelingen in het Programma Modernisering GBA en daarbuiten;
- Relevante kennis te delen met het Programma Modernisering GBA en overige leden van het Expertplatform;
- Advies geven ten aanzien van de optimale vormgeving van Offerteaanvragen;
- Toetsing op toekomstvastheid van gerealiseerde Bouwstenen;
- gevraagd en ongevraagd geven van advies aan het Programma Modernisering GBA.

1.1.3. Kernteam

Werkzaamheden ten behoeve van de realisatie van Bouwstenen vinden in beginsel plaats door een team van zeven (7) specialisten, het Kernteam, dat flexibel inzetbaar is. Inschrijver dient dit team aan te bieden in de Inschrijving op de aanbesteding. Per Offerte kan Inschrijver beslissen over de wijze van inzet van het Kernteam. De kwaliteit van eventuele andere medewerkers dient gelijkwaardig te zijn aan de leden van het Kernteam. Inschrijver is verplicht tenminste vijftig (50) procent van de, door middel van Offertes aangeboden uren met leden van het Kernteam in te vullen.

Daarnaast bestaat de mogelijkheid dat aan één Bouwsteen door meerdere Dienstverleners gewerkt zal worden in een gecombineerd projectteam.

1.2. Volume indicatie

Onderstaande tabel geeft een indicatie van de verdeling tussen de verschillende onderdelen van het Programma Modernisering GBA.

Onderdeel	Aantal offerteaanvragen	Percentage
GBA-V	circa 5 Bouwstenen	25 %
BZS-K	circa 8 Bouwstenen	25 %
Migratievoorzieningen	circa 3 Bouwstenen	15 %
RNI	circa 3 Bouwstenen	5 %
Niet fixed-priced diensten	Nader te bepalen	30%

Aan de genoemde aantallen en percentages kunnen door Inschrijver geen rechten worden ontleend.

1.3. Eisen aan de Inschrijver

In deze paragraaf staan de geschiktheidseisen en uitsluitingsgronden waaraan de Inschrijvers dienen te voldoen. Het inschrijfformulier in bijlage 6 dient hiervoor volledig ingevuld en ondertekend te worden. Daar waar bewijsstukken worden gevraagd voegt Inschrijver deze aan zijn Inschrijving toe. Als Inschrijver verzuimt volledig aan het gestelde in dit hoofdstuk te voldoen, zal de Inschrijving in beginsel als onvolledige Inschrijving terzijde gelegd worden en niet voor verdere beoordeling in aanmerking komen. De Inschrijvers zullen uitsluitend beoordeeld worden op basis van de ingediende Inschrijving.

1.3.1 Algemene gegevens Inschrijver

De Inschrijver geeft op het inschrijfformulier, bijlage 6, de volgende gegevens aan:

- officiële naam en rechtsvorm Inschrijver;
- door de onderneming te bezigen en/of gebezigde handelsnamen;
- naam en functie van de tot ondertekening bevoegde functionaris;
- naam, functie, telefoon- en faxnummer en e-mailadres contactpersoon;
- bezoekadres, postcode en plaats;
- postadres, postcode en plaats;
- inschrijvingsnummer KvK;
- BTW registratienummer;
- naam, functie, telefoon- en faxnummer en e-mailadres van de vervangende contactpersoon;
- internetadres (website).

1.3.2 Bewijsstukken inzake uitsluitingsgronden

Inschrijver dient de in bijlage 6 opgenomen Eigen verklaring te ondertekenen door de tot ondertekening bevoegde functionaris.

De Aanbesteder behoudt zich het recht voor in een later stadium officiële bewijsstukken op te vragen. In ieder geval dienen deze bewijsstukken bij voorlopige gunning te worden verstrekt.

Aanbesteder behoudt zich het recht voor het Bureau Bevordering Integriteitsbeoordelingen door het Openbaar Bestuur (Bureau BIBOB) om advies te vragen betreffende de integriteit van Inschrijvers overeenkomstig het bepaalde in de Wet Bevordering Integriteitsbeoordelingen door het Openbaar

Bestuur (Wet BIBOB). Als het Bureau BIBOB negatief adviseert, kan Aanbesteder besluiten om een Inschrijver van (verdere) deelname aan de aanbesteding uit te sluiten.

1.3.3 Bewijs van inschrijving nationale beroeps- / handelsregister

Inschrijver voegt bij zijn Inschrijving een bewijs van inschrijving in het nationale beroeps- / handelsregister. Dit bewijsstuk mag niet ouder zijn dan drie maanden vanaf de datum van publicatie van de aankondiging en dient de actuele gegevens te bevatten.

Uit de inschrijving blijkt dat de ondertekenaar rechtsgeldig bevoegd is de onderneming te vertegenwoordigen.

Indien de ondertekenaar volgens dit bewijs niet een bevoegd persoon is, dient hij voor ondertekening van deze Inschrijving te zijn gemachtigd middels een bij de inschrijving gevoegde schriftelijk machtiging die ondertekend is door een vertegenwoordigingsbevoegde functionaris.

1.3.4 Activiteiten onderneming

Om meer inzicht te krijgen in de activiteiten van de onderneming dient de Inschrijver een beschrijving te geven van de gevraagde onderdelen en deze als bijlage bij zijn Inschrijving voegen.

Inschrijver geeft een korte beschrijving van:

- a. de kernactiviteiten van de onderneming;
- b. opgave van de juridische bindingen (met percentage van het belang) en samenwerkingsverbanden met andere ondernemingen (waaronder eventuele moeder/dochter/zusterrelaties) en de aard hiervan.

1.3.5 Referentiegegevens

Om aan te tonen dat Inschrijver voldoende ervaring heeft in de gevraagde werkzaamheden vraagt Aanbesteder referenties om dat aan te tonen.

Inschrijver overlegt een beschrijving van vijf (5) referentieopdrachten die de organisatie in de afgelopen drie jaar heeft uitgevoerd en welke minimaal voldoen aan de hieronder gegeven beschrijving van een referentieopdracht. Het is toegestaan om referentieopdrachten te overleggen die voor eigen rekening en risico zijn uitgevoerd (bijv. productontwikkeling).

A. Algemene eisen aan de referenties

De Inschrijver geeft voor iedere referentie aan:

- de publieke- of privaatrechtelijk instantie(s) waarvoor het project bestemd was en contactpersoon;
- de naam en beschrijving van het project;
- omvang van het project;
- aard van de werkzaamheden;
- ingezette functieprofielen;
- de data van aanvang en oplevering;
- naam en adres van samenwerkingspartner(s);
- een beschrijving van de inhoud en omvang van de uitgevoerde werkzaamheden inclusief de inhoud en de omvang van de in onderaanneming uitgevoerde werkzaamheden.

Inschrijver dient hiervoor gebruik te maken van het formulier referenties welke als bijlage 6 bij dit Beschrijvend document is gevoegd. Een Inschrijver mag maximaal zeven (7) referenties indienen.

Voor iedere referentie dient te worden aangegeven op welke onderstaande werkzaamheden en domeinen deze betrekking heeft

Ten aanzien van de referenties geldt dat deze in ieder geval:

- betrekking hebben op systeemontwikkeling;
- conform afspraak met de referent zijn opgeleverd en;
- dat de referenten door Aanbesteder rechtstreeks zijn te benaderen.

B. Relevante werkzaamheden

De referenties dienen te bestaan uit:

- Twee (2) referenties waarbij een opdracht is uitgevoerd in de ontwerpfase van de ontwikkeling van een systeem. In de referenties moeten de volgende functieprofielen ingezet zijn: projectarchitect en/of ontwerper met een minimale inzet van 400 uren. Inschrijver dient aan te tonen dat deze referentie binnen de afgesproken tijd en het budget is opgeleverd;
- Twee (2) referenties waarbij een opdracht is uitgevoerd in de bouwphase van de ontwikkeling van een systeem. In de referenties moeten de volgende functieprofielen ingezet zijn: ontwikkelaar en tester. De referenties dienen een minimale omvang van 200 (te herleiden) functiepunten te hebben. Inschrijver dient aan te tonen dat deze referentie binnen de afgesproken tijd en het budget is opgeleverd;
- Ten minste één (1) referentie waarbij een opdracht is uitgevoerd waarbij zowel de ontwerp- als bouwphase zijn uitbesteed aan Inschrijver. Inschrijver dient aan te tonen dat deze referentie binnen de afgesproken tijd en het budget is opgeleverd. De referentie dient een minimale omvang van 400 (te herleiden) functiepunten te hebben.

C. Relevant domein

Daarnaast gelden voor de referenties de volgende eisen. De hieronder genoemde eisen kunnen aangetoond worden door dezelfde referenties.

- Tenminste twee (2) referenties dienen betrekking te hebben op bedrijfskritische systemen;
- Tenminste twee (2) referenties dienen gerealiseerd te zijn in een gemeentelijke omgeving. Daarvan dient tenminste één (1) referentie gerealiseerd te zijn met behulp van moderne e-overheidsstandaarden (bijv. GeMMA, RSGB, StUF);
- Tenminste twee (2) referenties dienen betrekking te hebben op componenten binnen het stelsel van basis registratie en/of e-overheid.

1.3.6 Financieel en economische draagkracht

Inschrijver dient over voldoende financiële en economische draagkracht te beschikken om de continuïteit van de Dienstverlening te waarborgen, gedurende de looptijd van de Raamovereenkomst, inclusief eventuele verlengingen.

De Aanbestedende dienst behoudt zich het recht voor bij voorlopige gunning een passende bankverklaring te vragen.

De totale omzet van de onderneming over de laatste drie beschikbare boekjaren dient gemiddeld minimaal € 1.500.000,00. euro per jaar exclusief BTW te bedragen.

In het geval de Inschrijving een zogenaamde dochter- of werkmaatschappij betreft en de cijfers van de holding, dan wel geconsolideerde cijfers worden verstrekt, levert de Inschrijver een verklaring van de holding-(concern)/moedermaatschappij aan bij Inschrijving als bedoeld in artikel 2:403 sub f bw.

Bij voorlopige gunning kan indien en voor zover geen sprake is van goedgekeurde jaarcijfers een accountantsverklaring met betrekking tot de omzetcijfers worden verlangd.

1.3.7 Taal

Inschrijver verklaart dat het verantwoordelijk management en de met de uitvoering van de dienst belaste personeelsleden de Nederlandse taal in woord en geschrift in voldoende mate beheersen voor zover relevant voor de uitvoering van de onderhavige werkzaamheden en de eventuele contractuele verplichtingen.

1.3.8 Combinatie en onderaanneming

Combinatie

Een Combinatie van Inschrijvers is toegestaan. De Combinatie dient aan te geven welke partij en contactpersoon het aanspreekpunt is tijdens deze procedure en hoe de taakverdeling binnen de Combinatie is geregeld. Alle combinanten dienen zich gezamenlijk en hoofdelijk aansprakelijk te stellen voor een juiste en complete afhandeling van de door hen aanvaarde opdracht en de hieruit

voortvloeiende verplichtingen. Het vormen van Combinaties na indienen van de Inschrijving is niet toegestaan.

Het is ondernemingen die deel uit maken van een zelfde groepsmaatschappij toegestaan om afzonderlijk in te schrijven, mits zij bevestigen dat zij de Inschrijving onafhankelijk van de andere Inschrijvers hebben opgesteld en de vertrouwelijkheid hierbij in acht hebben genomen.

Inschrijvers voegen in dat geval bij hun Inschrijving een verklaring van de verantwoordelijke bestuurders van de Inschrijver en de gezamenlijke houdstermaatschappij.

Onderaanneming

Inschrijver geeft op het inschrijfformulier (bijlage 6) aan of hij voornemens is delen van de gevraagde Dienstverlening in onderaanneming te geven.

Bij onderaanneming moet Inschrijver op het formulier onderstaande gegevens verstrekken:

- de naam en vestigingsplaats van de onderaannemer(s);
- een overzicht van het gedeelte van de opdracht dat hij voornemens is in onderaanneming te geven;
- een verklaring (bijlage 6) dat bij de uitvoering van de opdracht Inschrijver kan beschikken over de onderaannemer.

Het door de Inschrijver wisselen van een bij Inschrijving opgegeven onderaannemer geschiedt uitsluitend mits daartoe schriftelijke toestemming is verkregen van Opdrachtgever. Voorwaarde hiervoor is in ieder geval dat er geen sprake is van uitsluitingsgronden en blijvend voldaan wordt aan gestelde geschiktheideisen.

Een onderneming kan zich slechts éénmaal, hetzij als individuele Inschrijver, hetzij als combinant of als onderaannemer, inschrijven. Indien daarvan toch sprake is worden alle betreffende Inschrijvingen ter zijde gelegd.

1.3.9. Verzekeringen

Inschrijver heeft een verzekering of een voorziening getroffen voor:

- wettelijke aansprakelijkheid met een minimale dekking van € 2.500.000 per gebeurtenis. Deze polis dient in ieder geval tweemaal per jaar een maximale uitbetaling toe te staan.
- een beroepsaansprakelijkheidsverzekering met een minimale dekking van € 500.000 per gebeurtenis.

Indien de Inschrijver hieraan bij Inschrijving niet voldoet, dient hij als onderdeel van de Inschrijving een onvoorwaardelijke verklaring van een verzekeringsmaatschappij te verstrekken waarin deze aangeeft in geval van voorlopige gunning de dekking te zullen aangaan, te zullen verhogen of de voorwaarden te veranderen. Door Inschrijving stemt Inschrijver ermee in een dergelijke verzekering bij gunning af te sluiten.

1.3.10. Personeel

Inschrijver geeft inzage in de personeelsbezetting van zijn onderneming door middel van overlegging van de volgende gegevens:

- het organigram van de onderneming, waarin de aantallen FTE zijn opgenomen;
- de minimale beroepskwalificaties (opleiding en ervaring).

Inschrijver beschikt in verband met de gevraagde langdurige beschikbaarheid en inzetbaarheid over eigen personeel ten behoeve van het gevraagde Kernteam. Indien en voorzover er geen sprake is van eigen personeel toont Inschrijver tot genoegen van Aanbesteder aan dat hij gedurende de (eventueel verlengde) looptijd van de Raamovereenkomst op vergelijkbare wijze over het voorgestelde personeel kan beschikken.

Inschrijver toont aan minimaal te kunnen beschikken over 14 FTE voor het uitvoeren van de gevraagde opdracht conform onderstaande verdeling. De profielbeschrijving van de genoemde functies is opgenomen in bijlage 17.

Functie	Aantal
(Technisch) teamleider	2
Projectarchitect en/of Ontwerper	4
Ontwikkelaar	4
Tester	4

1.4 Eisen aan de Dienstverlening

In deze paragraaf zijn de eisen opgenomen die aan de gevraagde Dienstverlening worden gesteld. U wordt verzocht ten aanzien van elk der onderstaande eisen te verklaren dat u eraan voldoet. U dient daarvoor in de als bijlage 6 bij dit Beschrijvend document gevoegde (of een daaraan conforme) conformiteitenlijst achter elke eis in de kolom "Akkoord" **JA** in te vullen.

1.4.1. Algemeen

- | | |
|------------------|---|
| Minimumeis (1.1) | De Inschrijving en alle verdere communicatie, met inbegrip van de communicatie en documentatie die gedurende de looptijd van de Raamovereenkomst vereist is, geschiedt in de Nederlandse taal. Uitzonderingen op de regel vormen enkel: <ul style="list-style-type: none"> • in de industrie gestandaardiseerde termen (zoals RUP, Prince2); • broncode, voor zover deze in het Engels gedocumenteerd is. |
| Minimumeis (1.2) | Uw inschrijving bevat een beantwoording van alle gestelde subgunningscriteria. |
| Minimumeis (1.3) | U bent ermee bekend dat in het geval uw gewogen score op het subgunningscriterium 'kwaliteit' lager is dan 48,00 uw Inschrijving buiten beschouwing zal worden gelaten. |

1.4.2. Materie eisen

- | | |
|------------------|--|
| Minimumeis (2.1) | Om de samenhang en het overall ontwerp van Modernisering GBA te bewaken zullen wijzigingen aan de software architectuur door Opdrachtnemer worden voorgelegd aan het programma Modernisering GBA. Ook ontwerpbeslissingen waarvan vermoed kan worden dat deze ingrijpen op Modernisering GBA als geheel of een van de resultaatpaden als geheel dienen te worden besproken alvorens Opdrachtnemer ze implementeert. Hieronder vallen ook zaken als toevoegingen/wijzigingen van modules en softwarebibliotheken, welke consequenties kunnen hebben voor de 'voetafdruk' ('footprint') van het systeem. |
| Minimumeis (2.2) | Modernisering GBA hanteert Prince2 als projectmethodiek en MSP als programmamethodiek. Inschrijver conformeert zich aan de terminologie en verwachte projectresultaten van beide methodieken. |
| Minimumeis (2.3) | Modernisering GBA hanteert Rational Unified Process (RUP) als ontwikkelmethodiek. Inschrijver conformeert daaraan qua werkwijze ten aanzien van terminologie en verwachte projectresultaten. |

Minimumeis (2.4)	Opdrachtnemer dient gebruik te maken van gebruik Open Standaarden zoals verwoord op www.forumstandaardisatie.nl , tenzij dit goed onderbouwd en slechts om zeer gewichtige redenen (technisch en/of financieel) niet mogelijk is ("comply or explain", zie voor verklaring van dit principe ook www.forumstandaardisatie.nl). De Open Standaarden dienen zowel ingezet te worden bij de dienstverlening (dus interfaces en communicatie tussen componenten van de dienstverlening) als in koppelvlakken en communicatie naar entiteiten buiten de dienstverlening.
Minimumeis (2.5)	Opdrachtgever volgt het Kabinetsbeleid rondom Open Source Software (OSS) zoals vastgelegd in het actieplan 'Nederland Open in Verbinding'.
Minimumeis (2.6)	<p>Inschrijver is in staat om in het kader van de Opdracht in ieder geval onderstaande Diensten te leveren.</p> <ul style="list-style-type: none"> • Ontwerp van een Bouwsteen; • Realisatie van een Bouwsteen; • Ontwerp en realisatie van een Bouwsteen; • Het uitvoeren van een functiepuntenanalyse; • Het uitvoeren van een impactanalyse ; • Het leveren van tijdelijke capaciteitbehoefte voor onderstaande functies: <ul style="list-style-type: none"> • (technisch) teamleider; • Requirements specialist; • Projectarchitect en/of ontwerper; • Ontwikkelaar; • Tester.
Minimumeis (2.7)	Inschrijver is ermee bekend dat Opdrachtgever geen werkplekken beschikbaar stelt voor realisatie van Bouwstenen tenzij in Offerteaanvraag expliciet anders vermeld.

1.4.3. Organisatorisch

Voor Projectopdrachten gelden de volgende communicatie en rapportage eisen.

Minimumeis (3.1)	Opdrachtnemer benoemt per Offerte wie namens hem zal optreden als projectleider.
Minimumeis (3.2)	De projectleider van de Opdrachtnemer neemt actief deel aan de Projectstuurgroep, welke naar verwachting 1 keer in de 6 weken bijeen komt gedurende de realisatie.
Minimumeis (3.3)	De projectleider van de Opdrachtnemer neemt actief deel aan de Change Control Board (CCB), welke in principe 1 keer in de 2 weken bijeen zal komen om wijzigingen te toetsen en te valideren.
Minimumeis (3.4)	Opdrachtnemer rapporteert wekelijks over de voortgang van zijn project.

1.4.4. Kernteam

- Minimumeis (4.1) Uw Inschrijving bevat de CV's van het voorgestelde Kernteam bestaande uit ten minste de volgende rollen:
- (Technisch) Teamleider (1FTE);
 - Projectarchitect en / of ontwerper (2FTE);
 - Ontwikkelaar (2FTE);
 - Tester (2FTE);
- scoort in de beoordeling van subgunningscriterium 7 niet lager dan een 6,00.
- Minimumeis (4.2) Het kernteam bestaat uit tenminste zeven (7) specialisten die bij de Inschrijver zelf in dienst zijn dan wel (gedeeltelijk) bij een derde, in welk geval Inschrijver tot genoegen van Aanbesteder kan aantonen dat hij gedurende de (eventueel verlengde) looptijd van de Raamovereenkomst op vergelijkbare wijze over het voorgestelde personeel kan beschikken.
- Minimumeis (4.3) Inschrijver is verplicht tenminste vijftig (50) procent van de, door middel van Offertes aangeboden uren met leden van het Kernteam in te vullen.
- Minimumeis (4.4) In geval een lid van het Kernteamlid niet meer werkzaam is bij Inschrijver, stelt deze Inschrijver aan het Programma Modernisering GBA direct een vervangende medewerker voor. De toetreding van deze vervangende medewerker tot het Kernteam behoeft de goedkeuring van programmamanager Modernisering GBA, welke wordt verleend indien de vervangende medewerker aan de in het Beschrijvend document gestelde eisen voldoet.
- Minimumeis (4.5) Wanneer in de Offerte een andere medewerker wordt aangeboden, is deze gelijkwaardig aan het aangeboden kernteamlid.

1.4.5. Modernodam

- Minimumeis (5.1) Inschrijver is bekend en gaat onvoorwaardelijk akkoord met het Whitebox Reglement zoals bijgevoegd als bijlage 4.
- Minimumeis (5.2) Opdrachtnemer zal bij de realisatie van een Bouwsteen dagelijks of naar behoefte van het Programma Modernisering GBA alle relevante basismaterialen (broncode, documentatie, specificaties etc.) opleveren ten behoeve van de door hen ontwikkelde Bouwsteen in Modernodam.
- Minimumeis (5.3) Opdrachtnemer zal bij de realisatie van een Bouwsteen wekelijks alle relevante informatie (incl. documentatie) integreren in Modernodam.
- Minimumeis (5.4) De realisatie van de Bouwstenen geschiedt volgens het OTAP-model, waarbij Opdrachtnemer in een eigen Ontwikkelomgeving voorziet die aansluit op de ontwikkel- en test tooling van Modernisering GBA in Modernodam. Modernisering GBA stelt één of meerdere Test- en Acceptatieomgeving(en) beschikbaar, waarop Opdrachtnemer systeem- en acceptatietesten uitvoert.
- Minimumeis (5.5) De Bouwstenen dienen te worden gerealiseerd middels een ontwikkelstraat die zich kenmerkt door voorspelbaarheid, herhaalbaarheid en een hoge mate van procesdiscipline. In de ontwikkelstraat zijn zowel het proces als de realisatie van de

	requirements traceerbaar. De Inschrijver geeft in zijn Inschrijving aan welke ontwikkelstraat hij hiervoor inzet en voegt een beschrijving bij waaruit de gevraagde kenmerken blijken.
Minimumeis (5.6)	De Opdrachtnemer is aantoonbaar in staat te werken met: <ul style="list-style-type: none"> • Subversion; • Jira; • SOAtest.
Minimumeis (5.7)	De ontwikkelfaciliteiten van de Opdrachtnemer zijn tenminste compatible met: <ul style="list-style-type: none"> • Ontwikkeltooling – Eclipse; • Unittestsuites, zoals JUnit; • Continuous build & integration testtooling, zoals Maven, Ant; • Code analyse tooling, zoals STAN4J, Metrics, PMD, Eclipse Checkstyle plugin; • Documentatie tools zoals OpenOffice en Enterprise Architect; • Projectmanagement en samenwerking tooling, zoals SourceForge.
Minimumeis (5.8)	Ontwikkelproducten worden integraal in een ontwikkelstraat brede repository opgeslagen. Hierin wordt ook het versiebeheer geregeld. De gebruikte ontwikkelstraat tooling werkt op deze repository.
Minimumeis (5.9)	De Opdrachtnemer faciliteert het bewaken van de voortgang door de het Programma Modernisering GBA door middel van het inrichten van 'nightly builds' en automatische tests ('continuous integration') in de Modernodam omgeving.
Minimumeis (5.10)	Tijdens en na de ontwikkeling van de Bouwstenen zullen diverse soorten testen worden uitgevoerd. Dat zijn in ieder geval unit- en systeemtesten, een functionele acceptatietest, integratietest, ketenintegratie test, systeemprestatie test, beveiligingstest en gebruikersacceptatie test. Nadere eisen ten aanzien van het testproces worden in de Offerteaanvraag bepaald. Opdrachtgever gaat uit van een grote verantwoordelijkheid van Opdrachtnemer.
Minimumeis (5.11)	Documentatie dient ten behoeve van een review te worden aangeboden aan het Programma Modernisering GBA. Nadere invulling hiervan zal Opdrachtgever beschrijven in de Offerteaanvraag.
Minimumeis (5.12)	Testinstrumentarium en automatische test tooling is integraal onderdeel van de ontwikkelstraat.
Minimumeis (5.13)	Het Programma Modernisering GBA is verantwoordelijk voor de acceptatie van de opgeleverde systeemcomponenten in Modernodam. Daarvoor gebruikt zij de Algemene acceptatiecriteria zoals bijgevoegd als bijlage 16 waar nodig aangevuld met criteria die in de Offerteaanvraag zijn bepaald. Het Programma Modernisering GBA zal zorg dragen voor adequaat beheer van Modernodam zodanig dat Opdrachtnemer in staat is zich van zijn taak te kwijten. Het Programma Modernisering GBA kan het beheer van Modernodam uitbesteden aan marktpartij(en) of Agentschap BPR, die hiervoor een marktpartij zal inschakelen.
Minimumeis (5.14)	Acceptatie van alle producten geschiedt volgens de procedure; een in overleg met de Dienstverlener te bepalen groep personen beoordeelt de op te leveren producten. Acceptatie is pas mogelijk

als er geen ernstige of blokkerende bevindingen meer open staan.

- Minimumeis (5.15) Oplevering door Opdrachtnemer geschiedt door het bevriezen of 'taggen' van zijn documentatie en broncode in de centrale repository.
- Minimumeis (5.16) De opgeleverde RUP-producten zijn qua vorm en inhoud conform RUP templates van het programma.
- Minimumeis (5.17) Inschrijver is ermee bekend en gaat ermee akkoord dat nadere criteria ten aanzien van garantie, nazorg en verborgen gebreken per Offerteaanvraag zullen worden bepaald.
- Hierbij kan gedacht worden aan:
- Defecten die geconstateerd worden binnen drie maanden na oplevering door Opdrachtnemer vallen onder de garantie van de Opdrachtnemer en worden op diens kosten gerepareerd. Dit geldt tevens voor fouten in aanpassingen die worden gedaan gedurende de periode waarin Opdrachtnemer applicatiebeheer uitvoert;
 - Onvolkomenheden die logischerwijs niet hadden kunnen worden voorzien tijdens de realisatie van een Bouwsteen maar die bij de realisatie van een volgende Bouwsteen aan het licht komen kan Opdrachtgever laten herstellen door: de Opdrachtnemer bestaande Bouwsteen, Opdrachtnemer nieuwe Bouwsteen danwel in als zelfstandig Bouwsteen in concurrentie uitzetten. Dit ter beoordeling van Opdrachtgever;
 - Gebreken die bij acceptatie van de Bouwsteen verborgen waren en door Opdrachtgever redelijkerwijs niet konden worden geconstateerd dienen door Opdrachtnemer hersteld te worden;
 - Opdrachtnemer is bereid om gedurende zes maanden na oplevering stand-by te blijven voor eventuele nazorg;
 - Opdrachtnemer verricht eventuele nazorg op de voor de Projectopdracht geldende voorwaarden;
 - Opdrachtnemer is verplicht om binnen bepaalde tijd bij storingen gezamenlijk met overige Dienstverleners een analyse uit te voeren naar de oorzaak en mogelijke oplossing(en) van fouten, alsmede gezamenlijk een rapport van bevindingen te leveren, met daarin de aard van de storing, de gevonden oorzaak en genomen storing is opgelost, dan wel functioneel (work around) is opgelost met daarbij de te nemen vervolgstappen.
- Minimumeis (5.18) Inschrijver is ermee bekend dat het Programma Modernisering GBA behoudens Modernodam geen faciliteiten ter beschikking stelt aan Dienstverleners.
- Minimumeis (5.19) Inschrijver draagt er zorg voor dat alle opgeleverde producten zonder tussenkomst van de auteur volledig zijn te begrijpen en (her)gebruiken door derden.

1.4.6. Expertplatform

- Minimumeis (6.1) Inschrijver is bekend en gaat onvoorwaardelijk akkoord met het Reglement Expertplatform zoals bijgevoegd als bijlage 3.
- Minimumeis (6.2) Uw Inschrijving bevat een bindend voorstel voor de inzet van een Expert (M/V) die voldoet aan de volgende criteria:
- Is een autoriteit op het gebied van systeemontwikkeling, met aantoonbare jarenlange ervaring (> 7 jaar) met het oplossen van complexe vraagstukken op het gebied van:
 - e-overheid
 - gemeentelijke ICT;
 - Is in staat om kwalitatief hoogstaande oplossingen te bedenken en/of te verbeteren;
 - Beschikt over sterke adviesvaardigheden;
 - Heeft een positief kritische houding;
 - Is pro-actief;
 - Heeft een sterk conceptueel denkniveau en is voldoende pragmatisch;
 - Heeft voldoende mandaat namens de Dienstverlener te spreken;
 - Heeft aantoonbare ervaring met soortgelijke rollen;
 - Is een inhoudelijk sparringspartner voor de uitvoerders van de Opdrachtnemer.
 - Scoort in de beoordeling van subgunningscriterium 5 niet lager dan een 6,00.
- Minimumeis (6.3) De Expert zal door Opdrachtnemer niet worden ingezet bij de realisatie van Projectopdrachten.
- Minimumeis (6.4) Inschrijver is ermee bekend en gaat ermee akkoord dat voor deelname een vaste vergoeding wordt betaald van 24.000 euro per jaar all-in exclusief BTW en dat:
- Genoemd bedrag eenmaal per drie maanden achteraf wordt gefactureerd,
 - alsmede dat dit bedrag bij beëindiging van de inzet van de Expert pro rata verschuldigd is.
- Minimumeis (6.5) De Expert is voor minimaal 4 uur per week beschikbaar voor het Programma Modernisering GBA.

1.4.7. De procedure Offerteaanvraag

Voor iedere Bouwsteen die Opdrachtgever in het kader van deze Raamovereenkomst door een van de Dienstverleners laat uitvoeren geldt dat alle Dienstverleners verplicht zijn offerte uit te brengen en, bij gunning, verplicht zijn het project uit te voeren conform de condities die in de Raamovereenkomst én de Nadere overeenkomst zijn overeengekomen.

In voorkomende gevallen heeft Opdrachtgever het recht te besluiten een of meer Dienstverleners van deze offerteplicht te ontheffen. Opdrachtgever heeft in die gevallen de plicht een dergelijk besluit te motiveren en deze motivatie aan de Dienstverleners kenbaar te maken.

- Minimumeis (7.1) Inschrijver is bekend en gaat onvoorwaardelijk akkoord met de procedure Offerteaanvraag zoals bijgevoegd als bijlage 5.

Minimumeis (7.2)

Om te bewaken dat alle Dienstverleners actief blijven aanbieden op Offerteaanvragen, dienen Dienstverleners 100% van de Offerteaanvragen te beantwoorden met een kwalitatief goede Offerte, waarbij onder 'kwalitatief goed' wordt verstaan dat de Offerte:

- voorziet in de gevraagde Dienstverlening;
- voldoet aan de gestelde voorwaarden, waaronder die met betrekking tot de inzet van het Kernteam;
- realistisch en compleet is; en
- tijdig en rechtsgeldig wordt ingediend.

Het Programma Modernisering GBA bepaalt – mede op advies van het Expertplatform – voor iedere te realiseren Bouwsteen welk deel van de ontwikkelingslevenscyclus in één project wordt ondergebracht. Enkele typische basisvarianten hiervoor zijn in onderstaand figuur weergegeven.

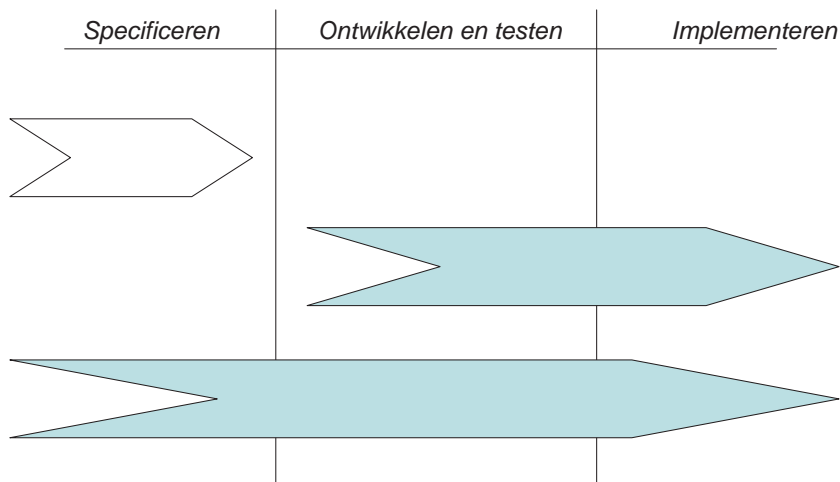

Figuur 7: Basisvarianten voor vaststelling vorm van de Nadere overeenkomst

1.4.8. Uitgangspunten en aanpak Programma Modernisering GBA

In de gekozen opzet van het programma is een onvoorwaardelijk commitment van de Dienstverleners van groot belang. Inschrijver dient te verklaren dat hij kennis heeft genomen van de aanbestedingsdocumenten en geen onvolkomenheden ziet.

Minimumeis (8.1)

Inschrijver voegt bij zijn inschrijving een ondertekende verklaring sanity check zoals opgenomen in bijlage 6.

Minimumeis (8.2)

Inschrijver is ermee bekend en gaat ermee akkoord dat het Programma Modernisering GBA een dergelijke verklaring gedurende de looptijd van de Raamovereenkomst per groep van bouwstenen op periodieke momenten zal vragen af te geven en dat de weigering tot het (nader) afgeven van de verklaring sanity check leidt tot (tussentijdse) beëindiging van de Raamovereenkomst en/of één of meerdere Nadere Overeenkomsten.

1.4.9. Juridisch

In bijlage 1 vindt u de Raamovereenkomst waarmee de rechten, plichten en overige voorwaarden worden vastgelegd die gaan gelden voor de Opdrachtnemer en de Opdrachtgever. Het uitbrengen van een Inschrijving betekent dat Inschrijver zich geheel en onvoorwaardelijk akkoord verklaart met de inhoud van deze Overeenkomst.

Minimumeis (9.1)	Inschrijver is bekend en gaat onvoorwaardelijk akkoord met de Raamovereenkomst zoals bijgevoegd als bijlage 1.
Minimumeis (9.2)	Inschrijver is ermee bekend en gaat ermee akkoord dat alle intellectuele (eigendoms-)rechten, welke kunnen of zullen kunnen worden uitgeoefend - waar en wanneer dan ook - ten aanzien van ten behoeve van Opdrachtgever ontwikkelde programmatuur, de voor het gebruik van de programmatuur benodigde documentatie en materialen en/of van alle andere door Opdrachtnemer ten behoeve van Opdrachtgever te leveren prestaties, berusten bij Opdrachtgever. Inschrijver stemt er tevens mee in dat software die in het kader van de Raamovereenkomst wordt ontwikkeld, als open source software aan derden beschikbaar kan worden gesteld.

Indien er onduidelijkheden bestaan over de tekst van de genoemde Overeenkomst, dan kunnen daarover via de voorgeschreven weg vragen worden gesteld in de Nota van inlichtingen, dan wel tekstsuggesties worden gedaan. Voorbehouden en wijzigingsvoorstellen op de contractdocumenten bij Inschrijving worden beoordeeld als Inschrijving onder voorwaarden en derhalve terzijde gelegd.

1.4.10. Financieel

De financiële vergoeding die Dienstverlener vraagt voor afgenomen Diensten wordt gebaseerd op een onderliggend kostenmodel. Het kostenmodel beschrijft de Diensten waarbij per Dienst de cost drivers zijn uitgewerkt. Deze cost drivers bepalen de prijs. Zo kan een Dienstverlener steeds op een transparante en vergelijkbare wijze offeren. Hierbij hanteert de Aanbestedende dienst de volgende uitgangspunten:

- Het kostenmodel moet sturing mogelijk maken van de Dienstverlening;
- Overmatige complexiteit wordt voorkomen;
- Dienstverleners kunnen concurreren op prijs en kwaliteit;
- Het kostenmodel zorgt voor vergelijkbaarheid van de offertes.

Iedere Projectopdracht is te beschouwen als een samenstelling van een of meer van de standaarddiensten uit Tabel 1. Het overzicht van Diensten uit Tabel 1 is niet uitputtend.

Hieronder volgt een toelichting bij deze tabel. De functieprofielen behorende bij onderstaande functies zijn opgenomen als bijlage 17.

Nr	Subgunningscriteria 'Prijs'	Eenheid	Wegingsfactor
1	Project o.b.v. functiepunten	Maximale prijs per functiepunt op basis van 250 functiepunten ⁴	4
2	Senior (technisch) teamleider	Maximum uurtarief	2
3	Senior projectarchitect / -ontwerper	Maximum uurtarief	2
4	Senior ontwikkelaar	Maximum uurtarief	2
5	Senior tester	Maximum uurtarief	2
6	Medior (technisch) teamleider	Maximum uurtarief	1
7	Medior projectarchitect / -ontwerper	Maximum uurtarief	2
8	Medior ontwikkelaar	Maximum uurtarief	2
9	Medior tester	Maximum uurtarief	2

Tabel 1: Diensten overzicht.

⁴ Zie toelichting onder 'differentiatie projecten'

Voorbeeld

De ontwikkeling van Bouwsteen X wordt gesplitst in twee projecten:

- Project 1 is gericht op de specificatie van Bouwsteen X. Dit is een Nacalculatieproject. Dit project leidt tot een gedetailleerd ontwerp dat grotendeels als basis voor functiepuntentelling gebruikt kan worden;
- Project 2 is gericht op ontwikkeling, test en implementatie van Bouwsteen X. Dit project kent een 'Fixed'-deel (gericht op de specificaties waarbij functiepunten geteld kunnen worden) en een 'Nacalculatie'-deel (gericht op het overige deel). Dit project wordt als één project aan één Dienstverlener gegund, maar is samengesteld uit twee standaarddiensten.

Kostenmodellen

Projecten kunnen vergoed worden op basis van:

- Nacalculatie – het aantal bestede uren (calculatie achteraf);
- Fixed price – met resultaatverplichting op basis van het aantal overeengekomen functiepunten (calculatie vooraf).

Differentiatie projecten

De bepaling van het tarief per functiepunt wordt door verschillende factoren beïnvloed. Ten behoeve van de vergelijkbaarheid van de Inschrijvingen zijn enkele uitgangspunten geformuleerd:

Het Programma Modernisering GBA gaat bij de berekening van het onderdeel prijs per functiepunt uit van een norm projectomvang van 250 functiepunten, voor een fictieve Projectopdracht voor het ontwikkelen van een Bouwsteen binnen de beoogde Raamovereenkomst. Inschrijver dient een calculatie te maken van de maximum totaalprijs voor een Projectopdracht met een omvang van 250 functiepunten, uitgaande van resultaatverplichting conform deze raamovereenkomst. Door deze prijs te delen door 250 ontstaat de prijs per functiepunt, gebaseerd op de norm projectomvang van 250 functiepunten.

$$\frac{Max_totaalprijs_fp < 250 >}{250} = Max_prijs_per_fp < 250 >$$

Nota bene: De maximum totaalprijs bevat *alle* kosten die voor de uitvoering van dit fictieve project met een omvang van 250 functiepunten door Inschrijver in rekening zullen worden gebracht.

Indien er in de Offerteaanvraag sprake is van een ander aantal (N) functiepunten dan 250, dan wordt op de maximumprijs per functiepunt bepaald op basis van de formule van Verhoef zoals hieronder weergegeven⁵:

$$Max_prijs_per_fp < N > = 0,116 * N^{0,39} * Max_prijs_per_fp < 250 >$$

Waarbij N gelijk is aan het aantal gevraagde functiepunten

Voorbeeld

Op basis van de bovenstaande formule geldt dat bij Offerteaanvraag voor een Projectopdracht met een omvang van 500 functiepunten de door de Inschrijver te hanteren maximumprijs als volgt wordt berekend:

$$Max_prijs_per_fp < 500 > =$$

$$0,116 * 500^{0,39} * Max_prijs_per_fp < 250 > =$$

$$0,116 * 11,288 * Max_prijs_per_fp < 250 > =$$

$$1,310 * Max_prijs_per_fp < 250 >$$

⁵ Uit: 'Van subjectief naar rationeel IT-portfoliomanagement'; Rob Peters en Chris Verhoef (<http://www.cs.vu.nl/~x/knipsselkrant/lac2006.pdf>)

De factor waarmee het maximumtarief per functiepunten op basis van 250 functiepunten mag worden vermenigvuldigd, is derhalve 1,310, ofwel een verhoging van 31%.

Bij een omvang van 100 functiepunten geldt dat hiervoor de maximumprijs per functiepunt (norm) moet worden vermenigvuldigd met de conversiefactor 0,699 om de maximumprijs per functiepunt bij 100 functiepunten te berekenen.

De berekening dient gebaseerd te zijn op de 'ideale' doorlooptijd. De 'ideale' doorlooptijd is de doorlooptijd, waarbij de kosten (totaal benodigd aantal mensmaanden) worden geminimaliseerd. Indien de het Programma Modernisering GBA van deze ideale doorlooptijd wenst af te wijken, zal de maximumprijs per functiepunt worden verhoogd op basis van de formules die in dezelfde literatuurverwijzing zijn opgenomen.

Voor nadere details en voorbeeldberekeningen van bijvoorbeeld norminzet in mensmaanden, verwijzen we naar het artikel van Prof. dr. Chris Verhoef.

Minimumeis (10.1)	Uw inschrijving bevat een volledige invulling van het voorgeschreven formaat tarieflijst, zoals opgenomen in bijlage 7.
Minimumeis (10.2)	U bent ermee bekend en gaat ermee akkoord dat de tarieven die in de Inschrijving worden overeengekomen gelden als maximumtarieven voor de Projectopdrachten.
Minimumeis (10.3)	Uw tarieven zijn all-in tarieven inclusief alle kosten, zoals en voor zover van toepassing, maar niet uitputtend: uitvoering, nazorg, overhead, bureaustkosten, reis- en andere kosten.
Minimumeis (10.4)	Alle afzonderlijk aangeboden tarieven zijn marktconforme tarieven en op marktconforme wijze gerubriceerd. De door u aangeboden functionarissen met een zwaarder profiel (d.w.z. functie, taken en/of ervaring) zijn altijd duurder dan een functionaris met een lichter profiel.
Minimumeis (10.5)	U bent bekend en gaat akkoord met de in deze paragraaf (1.4.10 Financieel) beschreven werkwijze.
Minimumeis (10.6)	Opdrachtgever heeft het recht een second opinion uit te laten voeren naar de betrouwbaarheid en marktconformiteit van tarieven en hoeveelheid gerekende functiepunten voor een Projectopdracht.

1.5 Subgunningscriteria

U wordt verzocht ten aanzien van elk der onderstaande subgunningscriteria aan te geven in welke mate en op welke wijze u hieraan voldoet, waar nodig blijkend uit bijlagen bij uw Inschrijving. U dient daarvoor het als bijlage 6 bij dit Beschrijvend document gevoegde (of daaraan conforme) invulformulier volledig in te vullen. Beantwoording van de subgunningscriteria kan er niet toe leiden dat niet langer aan de minimumeisen wordt voldaan.

Ieder subgunningscriterium wordt voorzien van een cijfer in een schaal van 1 tot en met 10, waarbij de volgende scoretabel wordt gehanteerd:

10.	Uitmuntend
9.	Zeer goed
8.	Goed
7.	Ruim voldoende
6.	Voldoende
5.	Twijfelachtig
4.	Onvoldoende
3.	Ruim onvoldoende
2.	Slecht
1.	Zeer slecht
0.	Geen antwoord op de vraag

Voor ieder subgunningscriterium geldt dat duidelijk aangegeven dient te worden waar het antwoord is terug te vinden. Op de Aanbestedende dienst rust nimmer de verplichting dit antwoord zelf te traceren in de Inschrijving. Antwoorden dienen beknopt, onderbouwd en to-the-point te zijn en dienen beperkt te blijven tot het bij het criterium aangegeven aantal pagina's.

Let op!

- 1) Informatie boven het maximum aantal pagina's zal niet betrokken worden bij de beoordeling. In dat geval worden alleen de pagina's beoordeeld tot en met de laatste toegestane pagina.
- 2) Zie paragraaf 5.3 voor een nadere toelichting op de beoordeling.

1. Systeemontwikkelingsmethodiek

Geef aan de hand van enkele casussen een beschrijving van uw ontwikkel- en testproces. Ga in uw beschrijving in op de door u in te zetten ontwikkel- en testmethode en de wijze waarop u technisch om gaat met re-work. Beschrijf hierbij tevens de wijze waarop u omgaat met de continuïteit van de broncode en (project)documentatie met het oog op doorontwikkeling en beheer (zonder tussenkomst van de auteur).

Deze beschrijving mag maximaal 3 pagina's beslaan.

Uw antwoord zal beoordeeld worden op de mate van voorspelbaarheid, herhaalbaarheid, procesdiscipline en traceerbaarheid.

Wegingsfactor: 15

2. Projectmanagement

Beschrijf welke onderdelen uit de methodieken Prince2 en MSP door u zullen worden gehanteerd om de garantie te kunnen afgeven 'in control' te zijn en blijven op de aspectgebieden tijd, geld, kwaliteit en informatie & organisatie.

Deze beschrijving mag maximaal 4 pagina's beslaan.

Uw antwoord zal beoordeeld worden op relevantie voor het Programma Modernisering GBA, mate van transparantie, concreetheid en reële balans van verantwoordelijkheden tussen Opdrachtgever en Opdrachtnemer.

Wegingsfactor: 4

3. Aanpak systeemontwikkeling
Geef in een beknopte beschrijving aan ten aanzien van uw ontwikkelproces hoe u garandeert eventuele problemen te zullen oplossen, op welke wijze u hierbij om zult gaan met Opdrachtgever en zult handelen in samenwerking met de overige zeven Dienstverleners.

Deze beschrijving mag maximaal 2 pagina's beslaan.

Uw antwoord zal beoordeeld worden op probleemoplossend vermogen, omgaan met financiële en andere consequenties bij problemen, mate van samenwerking met het programma en de overige Dienstverleners.

Wegingsfactor: 6

4. Aansluiting op Modernodam
Beschrijf en geeft schematisch weer hoe u de aansluiting van uw eigen tooling op Modernodam garandeert. Ga hierbij expliciet in op codebeheer, code schrijven, issue management, test tooling, documentatie en projectmanagement en samenwerking.

Deze beschrijving mag maximaal 2 pagina's beslaan.

Uw antwoord zal beoordeeld worden op de mate waarin u in staat bent aan te sluiten op de tooling binnen Modernodam eventueel met gebruikmaking van conversie.

Wegingsfactor: 7,5

5. Kwaliteit Expert
Voeg bij uw Inschrijving het CV van de door u aangeboden Expert. Dit CV dient inzicht te geven in de opleiding en overige certificaten, competenties en de complexiteit van de drie meest vergelijkbare uitgevoerde opdrachten (bij voorkeur van projecten zoals opgenomen bij de referenties). Daarnaast dient de Expert zijn/haar persoonlijke motivatie om deel te nemen aan het Expertplatform van Modernisering GBA.

Dit CV bestaat uit maximaal 5 pagina's inclusief maximaal 1 A4 persoonlijke motivatie.

Het CV van de Expert zal beoordeeld worden op de individuele kwaliteit in relatie tot de rol in het Expertplatform. Daarnaast zal de motivatie worden beoordeeld op de persoonlijke inbreng, handelswijze, kritisch houding, omgang met het verwerken van informatie ten behoeve van de rol in het Expertplatform.

Wegingsfactor: 15

6. Gevraagde kennis en samenwerking
Hoe garandeert u met uw organisatie een bijdrage te leveren op de vlakken kennis en samenwerking binnen de scope van de onderhavige aanbesteding. U dient in uw antwoord in te gaan op de wijze waarop u in staat bent kennisdeling en/of uitwisseling met het Programma Modernisering GBA te realiseren, op welke wijze u gaat samenwerken met de overige zeven Dienstverleners en hoe u om denkt te gaan met de doorontwikkeling van een Bouwsteen die is gerealiseerd door een of meerdere andere Dienstverlener(s).

Deze beschrijving mag maximaal 1 pagina beslaan.

Uw antwoord zal beoordeeld worden op de mate van transparantie, inbreng, delen know how, bereidheid tot investeringen, mate van flexibiliteit.

Wegingsfactor: 5

7. Kwaliteit Kernteam

Beschrijf uw Kernteam zoals deze door u zal worden samengesteld voor de uitvoering van de onderhavige Opdracht. De samenstelling van uw kernteam is daarbij zo goed mogelijk en er dient sprake te zijn van een evenwichtige verdeling tussen de teamrollen en de beschikbare kennis en kunde. Voeg bij uw beschrijving de CV's van de zeven (7) personen die u in dit kernteam voorstelt. De rolverdeling van het team is als volgt:

- a. (Technisch) teamleider (1 CV)
- b. Projectarchitect en/of Ontwerper (2 CV's)
- c. Ontwikkelaars (2 CV's)
- d. Testers (2 CV's)

De CV's dienen inzicht te geven in de opleiding en overige certificaten, competenties en de complexiteit van de drie meest vergelijkbare uitgevoerde opdrachten (bijvoorbeeld van projecten zoals opgenomen bij de referenties). Uitsluitend de eerste 7 CV's die aangetroffen worden in uw inschrijving zullen betrokken worden in de beoordeling. De CV's dienen duidelijk voorzien te zijn van een beschrijving van de bovenstaande rol. Eén CV is van toepassing op één rol.

Het CV mag maximaal 3 pagina's beslaan. De toelichting op de samenstelling mag maximaal 1 pagina beslaan.

De CV's zullen beoordeeld worden op de individuele kwaliteit in relatie tot de rol in het Kernteam. Daarnaast zal de samenstelling van het Kernteam beoordeeld worden op de mate waarin eerder met elkaar is samengewerkt en diversiteit in competenties en uitgevoerde opdrachten.

Wegingsfactor: 20

8. Geplande en ongepland afwezigheid

Beschrijf hoe u bij de inzet van medewerkers voor onderhavige Opdracht om gaat met geplande en ongeplande afwezigheid. Geef hierbij expliciet aan hoe u omgaat met kennisoverdracht en financiële afwikkeling. Maak hierbij onderscheid tussen vervanging op uw of ons verzoek. Welke maatregelen heeft u genomen om dit te voorkomen en de beschikbaarheid te garanderen?

Deze beschrijving mag maximaal 1 pagina beslaan.

Uw antwoord zal beoordeeld worden op de mate waarin u de continuïteit kunt waarborgen en de mate waarin u een reële verdeling tussen Opdrachtgever en Opdrachtnemer voorstelt.

Wegingsfactor: 5

9. Kennismanagement

Op welke wijze borgt u dat relevante certificaten en erkenningen van uw medewerkers gehandhaafd blijven, of dat in de toekomst naar (verdere) certificering wordt toegewerkt, zodat u het programma kunt adviseren op basis van de meeste actuele kennis, gedurende de periode dat de Raamovereenkomst loopt. Geef tevens aan op welke wijze u garandeert dat de specifieke kennis over GBA karakteristieken binnen uw organisatie en in het bijzonder het Kernteam en de Expert beschikbaar is of komt.

Deze beschrijving mag maximaal 2 pagina's beslaan.

Uw antwoord zal beoordeeld worden op de relevantie voor het programma, de praktische haalbaarheid en onderbouwing van de borging/ontwikkeling. Mate waarin deze aanwezig of de betrouwbaarheid van uw plan om deze kennis op te doen. Mate waarin aanvullende aandacht voor kennismanagement voor de leden van het Kernteam en de Expert.

Wegingsfactor: 10

10. Ontwikkelingen met betrekking tot systeemontwikkeling

Welke ontwikkelingen met betrekking tot systeemontwikkeling op het gebied van hoge volume systemen, e-overheid, en open source & open standaarden, ziet u voor de komende 4 jaar als het meest relevant voor het Programma Modernisering GBA. Ga hierbij tevens in welke ontwikkelingen u belangrijk acht op het gebied van gemeentelijke ICT, burgerzakenprocessen, GBA en informatiehuishouding. In uw antwoord dient u er nadrukkelijk op in te gaan op welke wijze u voor wat betreft deze relevante en recente ontwikkelingen een bijdrage zult leveren aan het Programma Modernisering GBA.

Deze beschrijving mag maximaal 1 pagina beslaan.

Uw antwoord zal beoordeeld worden op volledigheid en aantoonbare know how op de gevraagde onderwerpen, mate van betrokkenheid bij de gevraagde onderwerpen, actualiteit en mate waarin uw beantwoording is toegespitst op het Programma Modernisering GBA.

Wegingsfactor: 5

11. Risicolog

Geef uw visie op de inrichting en ontwikkelingen van Modernisering GBA in de vorm van een risicoanalyse. Hierin dient u in te gaan op softwareontwikkeling, ontwerp, testen en accepteren. Ga hierbij tevens in op de technologieën, programmeertalen en notatietechnieken. Geef hierbij een beschrijving van de risico's die u ziet in de aanpak van het Programma Modernisering GBA en welke risicobeperkende maatregelen u hiervoor zult treffen.

Deze beschrijving mag maximaal 10 risico's betreffen en 2 pagina's beslaan.

Uw antwoord zal beoordeeld worden op relevantie, volledigheid, reële verdeling tussen Opdrachtgever en Opdrachtnemer en de, mate waarin de maatregelen de garantie bieden dat de programmadoelstellingen gerealiseerd worden.

Wegingsfactor: 7,5

2. STELLEN VAN DE VRAAG

Opdrachtgever nodigt u uit in te schrijven voor de onderhavig te verlenen opdracht. Dit Beschrijvend document bevat de informatie die u nodig heeft om de inschrijving te kunnen opstellen. Hiertoe is een Aankondiging van Opdracht geplaatst, waarvan onderstaand een weergave:

AANKONDIGING VAN EEN OPDRACHT

Diensten.

AFDELING I: AANBESTEDENDE DIENST

I.1) **NAAM, ADRESSEN EN CONTACTPUNT(EN)**

Stichting ICTU, Postbus 84011, 2508 AA Den Haag (NL). E-mail: aanbestedingmgba@ictu.nl.

Internetadres(sen):

Adres van de aanbestedende dienst:
www.ictu.nl / www.moderniseringgba.nl

Nadere inlichtingen zijn te verkrijgen op het volgende adres:

Zelfde adres als voor het/de hierboven vermelde contactpunt(en)

Bestek en aanvullende documenten (zoals documenten voor een concurrentiegerichte dialoog en een dynamisch aankoopstelsel) zijn verkrijgbaar op:

(NL). URL: <http://www.aanbestedingskalender.nl>.

Inschrijvingen of aanvragen tot deelneming moeten worden gericht aan:

Stichting ICTU, Lange Vijverberg 11, 2513 AC Den Haag (NL). Contactpunt(en):
Programma Modernisering GBA, E-mail: aanbestedingmgba@ictu.nl.

I.2) **TYPE AANBESTEDENDE DIENST EN HOOFDACTIVITEIT OF -ACTIVITEITEN:**

Publiekrechtelijke instelling.

ICT projecten

De aanbestedende dienst koopt aan namens andere aanbestedende diensten: ja.

AFDELING II: VOORWERP VAN DE OPDRACHT

II.1) **BESCHRIJVING:**

II.1.1) **Door de aanbestedende dienst aan de opdracht gegeven benaming:**

Modernisering GBA

II.1.2) **Type opdracht en plaats van uitvoering van de werken, levering van de goederen of verlening van de diensten:**

Diensten.

Categorie diensten: nr. 07.

Belangrijkste plaats van dienstverlening:

Den Haag

.

NUTS code:

II.1.3) **De aankondiging betreft:**

De opstelling van een raamovereenkomst.

II.1.4) **Inlichtingen over een raamovereenkomst:**

Raamovereenkomst met verschillende ondernemingen.

of maximum aantal 8 deelnemers aan de beoogde raamovereenkomst.

Looptijd van de raamovereenkomst: Jaar/jaren: 5

Motivering voor een raamovereenkomst van meer dan vier jaar:

De raamovereenkomst wordt aangegaan voor een periode van 2 jaar (2010-2012) met een optie tot verlenging tot 2015. De verwachting is dat de gehele modernisering niet binnen een periode van 4 jaar is af te ronden. De looptijd van de nadere overeenkomsten varieert.

Geraamde totale waarde van de aankopen voor de gehele duur van de raamovereenkomst:

- II.1.5) **Korte beschrijving van de opdracht of de aankoop/aankopen:**
Raamovereenkomst met acht (8) ondernemingen ten behoeve van systeemontwikkeling met inbegrip van architectuur, ontwerp, ontwikkeling, testen, tijdelijk beheer, documentatie en overdracht naar beheer ten behoeve van de Modernisering van de Gemeentelijke Basisadministratie (Modernisering GBA) en de Registratie Niet Ingezetenen (RNI).
Onderdeel van de Raamovereenkomst betreft de oprichting van een Expertplatform waarin alle raamcontractanten vertegenwoordigd zijn. Het Expertplatform is een inhoudelijk adviesorgaan van het Programma Modernisering GBA en heeft als doel om de technische samenhang van de verschillende Bouwstenen te bewaken, het level playing field te borgen en de onderlinge kennisuitwisseling te bevorderen.
- II.1.6) **CPV-classificatie (Gemeenschappelijke woordenlijst overheidsopdrachten):**
72200000
- II.1.7) **Opdracht valt onder de Overeenkomst inzake overheidsopdrachten (GPA):**
Ja.
- II.1.8) **Verdeling in percelen:**
Neen.
- II.1.9) **Varianten worden geaccepteerd:**
Neen.
- II.2) **HOEEVEELHEDEN OF OMVANG VAN DE OPDRACHT**
- II.2.1) **Totale hoeveelheid of omvang:**
- II.2.2) **Opties:**
Neen.
- II.3) **LOOPTIJD OF UITVOERINGSTERMIJN VAN DE OPDRACHT:**

AFDELING III: JURIDISCHE, ECONOMISCHE, FINANCIËLE EN TECHNISCHE INLICHTINGEN

- III.1) **VOORWAARDEN MET BETREKKING TOT DE OPDRACHT**
- III.1.1) **Verlangde borgsommen en waarborgen:**
Zie beschrijvend document
- III.1.2) **Belangrijkste financierings- en betalingsvoorwaarden en/of verwijzing naar de voorschriften dienaangaande:**
Zie beschrijvend document
- III.1.3) **De vereiste rechtsvorm van de combinatie van ondernemers waaraan de opdracht wordt gegund:**
Er worden geen eisen gesteld aan de rechtsvorm van de combinatie van ondernemingen waaraan de opdracht wordt gegund. Indien echter een inschrijving wordt ingezonden door een combinatie van ondernemingen dient ieder lid van de combinatie een verklaring te ondertekenen ingevolge welke alle tot die combinatie behorende ondernemingen gezamenlijke en hoofdelijke aansprakelijkheid aanvaarden voor de uitvoering van de opdracht. Tevens dient aangegeven te worden welke onderneming als penvoerder op zal treden.
- III.1.4) **Andere bijzondere voorwaarden voor de uitvoering van de opdracht:**

Neen.

III.2) **VOORWAARDEN VOOR DEELNEMING**

III.2.1) **Persoonlijke situatie van ondernemers, waaronder vereisten in verband met de inschrijving in het beroeps- of handelsregister:**

Inlichtingen en formaliteiten om na te gaan of aan de vereisten is voldaan:
Zie beschrijvend document

III.2.2) **Economische en financiële draagkracht:**

Inlichtingen en formaliteiten om na te gaan of aan de vereisten is voldaan:
Zie beschrijvend document

Eventueel vereiste minimumeisen:

Zie beschrijvend document. Waaronder:

De totale omzet van de onderneming over de laatste drie beschikbare boekjaren dient gemiddeld minimaal € 1.500.000,00. euro per jaar exclusief BTW te bedragen.

III.2.3) **Vakbekwaamheid:**

Inlichtingen en formaliteiten om na te gaan of aan de vereisten is voldaan:
Zie beschrijvend document

Eventueel vereiste minimumeisen:

Zie beschrijvend document. Waaronder:

Inschrijver overlegt een beschrijving van vijf (5) referentieopdrachten die de organisatie in de afgelopen drie jaar heeft uitgevoerd en welke minimaal voldoen aan de in het Beschrijvend document gegeven beschrijving van een referentieopdracht. De referenties dienen te bestaan uit:

- Twee (2) referenties waarbij een opdracht is uitgevoerd in de ontwerpfase van de ontwikkeling van een systeem. In de referenties moeten de volgende functieprofielen ingezet zijn: Projectarchitect en/of ontwerper met een minimale inzet van 400 uren. Inschrijver dient aan te tonen dat deze referentie binnen de afgesproken tijd en het budget is opgeleverd.

- Twee (2) referenties waarbij een opdracht is uitgevoerd in de bouwfase van de ontwikkeling van een systeem. In de referenties moeten de volgende functieprofielen ingezet zijn: Ontwikkelaar en Tester. De referenties dienen een minimale omvang van 200 (te herleiden) functiepunten te hebben. Inschrijver dient aan te tonen dat deze referentie binnen de afgesproken tijd en het budget is opgeleverd.

- Ten minste één (1) referentie waarbij een opdracht is uitgevoerd waarbij zowel de ontwerp- als bouwfase zijn uitbesteed aan Inschrijver. Inschrijver dient aan te tonen dat deze referentie binnen de afgesproken tijd en het budget is opgeleverd. De referentie dient een minimale omvang van 400 (te herleiden) functiepunten te hebben. Daarnaast gelden voor de referenties de volgende eisen. De hieronder genoemde eisen kunnen aangetoond worden door dezelfde referenties.

- Tenminste twee (2) referenties dienen betrekking te hebben op bedrijfskritische systemen.

- Tenminste twee (2) referenties dienen gerealiseerd te zijn in een gemeentelijke omgeving. Waarvan tenminste één (1) referentie dient gerealiseerd te zijn met behulp van moderne e-overheidsstandaarden (bijv. GeMMA, RSGB, StUF);

- Tenminste twee (2) referenties dienen betrekking te hebben op componenten binnen het stelsel van basis registratie en/of e-overheid.

Zie verder Beschrijvend document.

III.2.4) **Voorbehouden opdrachten:**

Neen.

III.3) **VOORWAARDEN BETREFFENDE EEN OPDRACHT VOOR DIENSTVERLENING**

III.3.1) **Het verrichten van de dienst is aan een bepaalde beroepsgroep voorbehouden:**

Neen.

III.3.2) **Rechtspersonen moeten de namen en beroepskwalificaties opgeven van het personeel dat met de uitvoering van de dienstverleningsopdracht wordt belast:**

Ja.

AFDELING IV: PROCEDURE

- IV.1) **TYPE PROCEDURE**
- IV.1.1) **Type procedure:**
Openbaar.
- IV.2) **GUNNINGSCRITERIA**
- IV.2.1) **Gunningscriteria:**
Economisch meest voordelige aanbidding, gelet op de in het bestek, in de uitnodiging tot inschrijving of tot onderhandeling vermelde criteria.
- IV.2.2) **Er wordt gebruik gemaakt van een elektronische veiling:**
Neen.
- IV.3) **ADMINISTRATIEVE INLICHTINGEN**
- IV.3.1) **Referentienummer van het dossier bij de aanbestedende dienst:**
Nummer van deze aankondiging in het publicatieblad
- IV.3.2) **Eerdere aankondigingen betreffende dezelfde opdracht:**
Neen.
- IV.3.3) **Voorwaarden voor de verkrijging van bestekken en aanvullende documenten of een beschrijvend document:**
Termijn voor ontvangst van aanvragen voor documenten of voor toegang tot documenten: 17/05/2010 - 12:00
Tegen betaling verkrijgbare documenten: Neen.
- IV.3.4) **Termijn voor ontvangst van inschrijvingen of deelnemingsaanvragen:**
17/05/2010 - 12:00.
- IV.3.5) **Datum van verzending van uitnodigingen tot inschrijving of deelneming aan geselecteerde gegadigden:**
- IV.3.6) **Taal of talen die mogen worden gebruikt bij inschrijvingen of verzoeken tot deelneming:**
Nederlands.
- IV.3.7) **Minimumtermijn gedurende welke de inschrijver zijn inschrijving gestand moet doen:**
Periode in dagen: 60 (vanaf de datum van ontvangst van de inschrijvingen)
- IV.3.8) **Omstandigheden waarin de inschrijvingen worden geopend:**
17/05/2010 - 12:00.
Plaats: Den Haag
Personen die de opening van de inschrijvingen mogen bijwonen: ja.
Indien u als Inschrijver bij de opening van de Inschrijvingen aanwezig wilt zijn (maximaal 1 vertegenwoordiger per Inschrijver), wordt u verzocht u hiervoor uiterlijk op 16 mei 2010 onder opgave van de betreffende naam bij de contactpersoon als genoemd in het colofon van dit Beschrijvend Document aan te melden.

AFDELING VI: AANVULLENDE INLICHTINGEN

- VI.1) **PERIODIEKE OPDRACHT:**
Neen.
- VI.2) **OPDRACHT HOUDT VERBAND MET EEN PROJECT EN/OF EEN PROGRAMMA DAT MET MIDDELEN VAN DE GEMEENSCHAP WORDT GEFINANCIERD:**
Neen.
- VI.3) **NADERE INLICHTINGEN:**
In de onderhavige aanbesteding is voorzien in een tweetal vragenrondes. De uiterste datum voor het stellen van vragen voor de eerste vragenronde is gesteld op 12 april

2010 om 12:00 uur. De uiterste datum voor het stellen van vragen voor de tweede vragenronde is gesteld op 28 april 2010 om 12:00 uur.

VI.4) **Beroepsprocedures:**

VI.4.1) **Voor beroepsprocedures bevoegde instantie:**

Rechtbank Den Haag, Prins Clauslaan 60, 2553 VS Den Haag.

Voor bemiddelingsprocedures bevoegde instantie:

VI.4.2) **Instellen van beroep:**

Precieze aanduiding van de termijn(en) voor het instellen van een beroep:
Zie Beschrijvend document

VI.4.3) **Dienst waar inlichtingen over de beroepsprocedures kunnen worden verkregen:**

VI.5) **Datum van verzending van deze aankondiging:**

23/03/2010.

Deze fase wordt afgesloten met plaatsing/publicatie van de aankondiging.

3. TOELICHTEN VAN DE VRAAG

U heeft het voorliggende Beschrijvend Document ontvangen. Na lezing is het mogelijk dat u in het kader van het opstellen van uw inschrijving op specifieke punten behoefte heeft aan nadere inlichtingen en/of toelichting op onderdelen. U wordt dan ook in de gelegenheid gesteld om uw vragen te stellen. Hierbij is het voor adequate beantwoording van groot belang dat uw vraag duidelijk verwijst naar (een onderdeel in) dit Beschrijvend Document. U wordt tevens in uw eigen belang verzocht om zorgvuldigheid te betrachten in de keuze van definities en benamingen om onjuiste interpretaties en/of misverstanden onzerzijds te voorkomen waardoor de antwoorden niet de beoogde informatieve werking hebben of nieuwe vragen oproepen.

3.1 Bij wie te verkrijgen

Verzoeken om nadere inlichtingen met betrekking tot inhoudelijke aspecten en aspecten rond de aanbestedingsprocedure dienen met behulp van het format in bijlage 19 per e-mail en onder vermelding van: **“Europese aanbesteding Modernisering GBA – naam bedrijf - evt. volgnummer”** te worden gesteld aan de contactpersoon als genoemd in het colofon van dit Beschrijvend document. U wordt vriendelijk verzocht uw e-mail in het kader van nadere inlichtingen in deze aanbesteding onder bovengenoemde titel te verzenden. U helpt ons op deze manier beter te voorkomen dat uw vragen verloren kunnen geraken en u biedt ons een betere kans om overzicht te houden op de via e-mail gevoerde correspondentie binnen onze afdeling, waarvoor bij voorbaat dank voor de medewerking.

3.2 Termijnen van vraagstelling

In de onderhavige aanbesteding is voorzien in een tweetal vragenrondes. De uiterste datum voor het stellen van vragen voor de eerste vragenronde is gesteld op maandag 12 april 2010 om 12:00 uur. De hieruit volgende Nota van Inlichtingen zal uiterlijk op maandag 19 april 2010 beschikbaar worden gesteld.

Binnen aanbestedingen is het noodzakelijk dat tussen de laatst gegeven informatie en het tijdstip van Inschrijving een minimumtermijn in acht genomen wordt, waarin geen vragen meer gesteld worden en geen nieuwe nadere informatie wordt gegeven. In de onderhavige aanbestedingsplanning betekent dit dat uw vragen voor de tweede vragenronde uiterlijk woensdag 28 april 2010 om 12:00 uur door ons moeten zijn ontvangen. Vragen die na dit tijdstip worden ontvangen worden niet meer in behandeling genomen. Hierbij is de tijdsaanduiding van ontvangst van de betreffende e-mail leidend.

De hieruit volgende tweede Nota van Inlichtingen zal uiterlijk vrijdag 7 mei 2010 aan alle gegadigden beschikbaar worden gesteld. Na publicatie van deze (laatste) Nota van Inlichtingen zal geen verdere informatie meer worden gegeven.

Indien in voorkomend geval bijzondere omstandigheden aanleiding geven om toch op een vraag in te gaan ^{en/of} op eigen initiatief dezerzijds informatie te geven, kan dit tot gevolg hebben dat het tijdstip van Inschrijving naar rato zal worden uitgesteld. Of na de verzendingsdatum van de laatste Nota van Inlichtingen sprake is van bijzondere omstandigheden ^{en/of} een noodzaak voor nadere informatie, alsmede de keuze om al dan niet tot uitstel over te gaan is uitsluitend voorbehouden aan de Aanbestedende dienst. Indien u bijzondere ^{en/of} zwaarwegende redenen aanwezig acht om tot uitstel van de Inschrijvingsdatum te verzoeken, dient u dit verzoek schriftelijk (mogelijk per e-mail) en met redenen omkleed te doen.

Deze fase wordt afgesloten met de (laatste) Nota van Inlichtingen.

4. ONTVANGST VAN DE ANTWOORDEN

4.1 Tijdstip en plaats Inschrijving

Persoonlijke afgifte:

*Programma Modernisering GBA
EUROPESE AANBESTEDING Modernisering GBA
Lange Vijverberg 11
2513 AC Den Haag*

De uiterste datum van ontvangst van de Inschrijving als gegadigde is gesteld op maandag 17 mei 2010 om 12:00 uur. Dit tijdstip is een fatale termijn. Inschrijvingen die later dan dit tijdstip zijn ontvangen zijn ongeldig en worden ongeopend geretourneerd aan de gegadigde.

Naast het indienen van een Inschrijving als gegadigde op papier (het origineel), wordt u vriendelijk verzocht om deze Inschrijving eveneens in digitale vorm aan te bieden (bij voorkeur PDF-formaat). Dit kan op CD-ROM. Indien er verschillen zijn, zal de papieren versie te allen tijde uitgangspunt zijn voor de beoordeling.

Inschrijvingen die per e-mail en per fax worden ingediend worden niet geaccepteerd.

4.2 Opening van de Inschrijvingen

De Inschrijvingen worden direct na de sluitingsdatum en tijd geopend. De opening van de Inschrijvingen is toegankelijk voor vertegenwoordigers van Inschrijvers. Indien u als Inschrijver bij de opening van de Inschrijvingen aanwezig wilt zijn (maximaal 1 vertegenwoordiger per Inschrijver), wordt u verzocht u hiervoor uiterlijk op vrijdag 14 mei 2010 onder opgave van de betreffende naam bij de contactpersoon als genoemd in het colofon van dit Beschrijvend Document aan te melden. Dit houdt mede verband met het beveiligingsbeleid van de Aanbestedende dienst.

4.3 Overlegging gegevens bij Inschrijving

Inschrijving dient te geschieden door middel van:

- 1 Overlegging van het volledig ingevulde Inschrijvingsformulier + bijlagen, die in dit Beschrijvend document als bijlage 6 is opgenomen;
- 2 De Inschrijving inclusief alle bijlagen waaraan in de Inschrijving wordt gerefereerd.

Onder vermelding van:

INSCHRIJVING

inzake:

**modernisering GBA
2010**

Uw Inschrijving dient aangeboden te worden in gesloten verpakking. Op de gesloten verpakking dient in grote letters duidelijk het woord 'INSCHRIJVING' te staan in verband met de speciale behandeling van Inschrijvingen, welke routing niet dezelfde is als voor gewone poststukken. Indien deze vermelding en de overige gegevens als hierboven vermeld niet op onmiskenbare wijze op de verpakking is aangebracht ontslaat de betreffende Inschrijver daarmee Aanbesteder van haar verantwoordelijkheden ten aanzien van een adequate ontvangstverwerking en is ieder risico voor (onder andere) voortijdige opening, beschadiging of zoekraking geheel voor de Inschrijver, tenzij van opzet, grove schuld of buitengewone onzorgvuldigheid vanwege Aanbesteder sprake is.

Opbouw Inschrijving

Gegadigden worden nadrukkelijk verzocht in de Inschrijving zoveel als mogelijk dezelfde volgorde, nummering en indeling te hanteren als in dit Beschrijvend Document. De Inschrijvingsbescheiden moeten losbladig in een band en in drievoud worden verstrekt. De prijsbijlage dient gescheiden van de overige Inschrijving te worden aangeleverd. Ook in de elektronische versie van de Inschrijving dient de prijsbijlage als een separaat bestand te worden aangeleverd zodat deze door de Aanbestedende dienst separaat beoordeeld kan worden.

Kosten van Inschrijving

Aan de ingediende Inschrijving zullen voor Aanbesteder geen kosten zijn verbonden. Eventuele kosten en/of schade die (kunnen) ontstaan door het niet voortzetten van de aanbestedingsprocedure, of het niet gunnen van de opdracht (aan Inschrijver) zijn voor risico van de Inschrijver.

Door het indienen van een Inschrijving gaat Inschrijver akkoord met de voorwaarden die aan de Inschrijving zijn gesteld en de aangegeven voorbehouden.

Eigendom documenten

Uw Inschrijving en al het bijbehorende dat u in het kader van deze aanbesteding toezendt, afgeeft of laat afgeven, wordt op het moment van ontvangst eigendom van Aanbesteder. Aanbesteder zal de Inschrijvingen die aan de gestelde voorwaarden voldoen niettemin met de benodigde zorgvuldigheid en vertrouwelijkheid in behandeling nemen.

De door Aanbesteder verstrekte documenten worden door gegadigde uitsluitend ten behoeve van deze aanbesteding gebruikt.

Gestanddoeningstermijn

U dient uw Inschrijving tenminste 60 dagen gestand te doen.

5. BEOORDELING VAN DE ANTWOORDEN

5.1 De inhoudelijke beoordeling van de Inschrijvingen

Het gunningcriterium voor ieder te gunnen Inschrijving zal zijn: Economisch Meest voordelige Inschrijving.

5.2 Procesverloop

Na het uiterste tijdstip van Inschrijving start het beoordelingsproces. Allereerst controleert de Aanbestedende dienst of het inschrijfformulier en de daarbij behorende bijlagen compleet en ondertekend zijn ontvangen.

5.2.1. Uitsluitingsgronden en geschiktheidseisen

Aan de hand van het inschrijfformulier en overige formats (bijlage 6), wordt beoordeeld of alle gegevens die de inschrijvers moeten overleggen aanwezig zijn. Verder wordt bekeken of de overlegde gegevens voldoen aan de in hoofdstuk 1.3. geformuleerde uitsluitingsgronden en geschiktheidseisen. Niet volledig ingevulde of het niet houden aan het voorgeschreven format kan leiden tot uitsluiting. Het niet voldoen aan de uitsluitingsgronden en alle geschiktheidseisen leidt tot uitsluiting van de verdere procedure.

De Aanbestedende dienst heeft het recht (niet een verplichting!) om Inschrijvers om verduidelijking en/of aanvulling van ontbrekende gegevens te vragen en om de door Inschrijver verstrekte informatie te controleren. De Aanbestedende dienst is bevoegd om omissies die de eerlijke mededinging niet verstoren te laten herstellen.

Dit alles laat onverlet dat het ontbreken van gevraagde gegevens, onjuistheden of onduidelijkheden in de Inschrijving volledig voor risico komen van Inschrijver.

5.2.2. Minimumeisen

De inhoud van de Inschrijving wordt beoordeeld naar de gestelde minimumeisen zoals beschreven in paragraaf 1.4. Het niet voldoen aan de minimumeisen betekent de kwalificatie “ongeschikte Inschrijving/Inschrijver” en leidt tot uitsluiting van gunning. Alle minimumeisen zijn derhalve zonder uitzondering zogenaamde “*knock-out*” criteria.

5.2.3. Beoordeling subgunningscriteria

De Inschrijvingen die voldoen aan de uitsluitingsgronden, geschiktheideisen en minimum eisen zullen verder worden beoordeeld door het beoordelingsteam. Het beoordelingsresultaat wordt aangeboden aan de Stuurgroep Modernisering GBA. Het doel is om te komen tot de economisch meest voordelige Inschrijving.

De beoordeling van de kwaliteit van beantwoording van de subgunningscriteria als beschreven in paragraaf 1.5 geschiedt aan de hand van de volgende stappen:

Stap 1: De Aanbestedende dienst heeft een beoordelingsmatrix opgesteld om op een zo objectief mogelijke wijze een beoordeling te kunnen maken van de kwaliteit van de beantwoording van de subgunningscriteria “kwaliteit” als beschreven in paragraaf 1.5. Deze beoordelingsmatrix is opgenomen in paragraaf 5.3. Ieder subgunningscriterium is in deze matrix opgedeeld in een aantal deelcriteria, die een eigen gewicht (deelwegingsfactor) hebben. Zo valt criterium 1 uiteen in 5 deelwegingsfactoren van 3, derhalve in totaal 15. In cursief vindt u factoren die de Aanbestedende dienst bij de beoordeling van uw Inschrijving betreft. Deze factoren zijn geen verder deelcriteria en hebben geen individueel gewicht. Het beoordelingsteam zal op basis van de beoordelingsmatrix allereerst op individueel niveau een beoordeling uitvoeren.

Het beoordelingsteam, is met voldoende expertise samengesteld op de diverse relevante gebieden, die deze aanbesteding betreffen, zodat er sprake is van een “expert opinion”.

Stap 2: Na de individuele beoordeling in stap 1 komt het beoordelingsteam vervolgens in een overleg tot een eensluidende eindscore per deelcriterium dat het oordeel van het gehele beoordelingsteam weerspiegelt. Het cijfer dat aan de Inschrijving per deelcriterium wordt toegekend is een score tussen

de 0 en de 10. De beoordeling van het beoordelingsteam wordt vervolgens vermenigvuldigd met de bij het deelcriterium vermelde deelwegingsfactor. Deze gewogen scores worden bij elkaar opgeteld. De aldus verkregen optelling is de score voor het subgunningscriterium 'kwaliteit'. Het totaal behaald aantal punten voor het subgunningscriterium 'kwaliteit' wordt vervolgens gedeeld door het totaal te behalen punten voor 'kwaliteit' vermenigvuldigd met 80 zodat een maximale score van 80 resulteert. Deze score (gewogen totaal score kwaliteit) zal worden afgerond op twee decimalen. De gewogen totaal score kwaliteit wordt in stap 4 opgeteld bij de score op de prijs.

Stap 3: In de derde stap van de beoordeling vindt de beoordeling van de prijs plaats. Deze beoordeling wordt door andere beoordelaars uitgevoerd gescheiden van de kwaliteitsbeoordeling. Echter: uitsluitend de Inschrijvers met een gewogen totaal score kwaliteit groter of gelijk aan 48 zullen worden betrokken in de prijsbeoordeling.

Stap 4: Wanneer de stappen één tot en met drie zijn doorlopen worden de gewogen totaal scores voor kwaliteit en prijs bij elkaar opgeteld. De acht Inschrijver met de hoogste samengetelde totaalscore (score prijs + kwaliteit) komen in aanmerking voor gunning. In geval van gelijke eindiging (op 2 decimalen achter de komma) op de totaalscore zal de score op kwaliteit de doorslag geven. Wanneer ook deze score gelijk is (op 2 decimalen achter de komma) zal de winnaar bepaald worden door middel van notariële loting.

In deze procedure staan de beginselen van gelijke behandeling van Inschrijvers en transparantie van de procedure voorop. Om deze beginselen van het aanbestedingsrecht gedurende de procedure te garanderen, hanteert de Aanbestedende dienst de volgende uitgangspunten bij de begeleiding van de procedure en de beoordeling van de inschrijvingen:

- beoordelingen vinden door tenminste 7 personen onafhankelijk van elkaar plaats;
- alle beoordelingen worden schriftelijk en gemotiveerd vastgelegd, conform een vooraf vastgesteld format (het 'beoordelingsverslag');
- de prijsbeoordeling zal gescheiden van de kwaliteitsbeoordeling plaats vinden;
- een onafhankelijke waarnemingscommissie ziet toe op het verloop van de procedure;
- gedurende de aanbesteding geldt rond betrokkenen bij de aanbesteding een informatie-embargo en geheimhouding.

De stuurgroep Modernisering GBA neemt het besluit tot gunning.

5.3. Beoordelingsmatrix

Gunningscriterium 'Kwaliteit'

Het gunningscriterium 'Kwaliteit' is verder onderverdeeld in de volgende subcriteria met bijbehorende weging:

Criteria	Elementen	Beoordelingskader	Wegingsfactor
1. Systeemontwikkelingsmethodiek			
1.1	Ontwikkelmethode	Voorspelbaar, herhaalbaar, procesdiscipline en traceerbaar	3
1.2.	Testmethode		3
1.3.	Technische werkwijze van re-work		3
1.4.	Wijze van documenteren		3
1.5.	Overdraagbaarheid van de broncode		3
2. Projectmanagement			
2.1.	Tijd	Relevantie, transparantie, concreetheid en reële verdeling verantwoordelijkheden	1
2.2.	Geld		1
2.3.	Kwaliteit		1
2.4.	Informatie & Organisatie		1
3. Aanpak systeemontwikkeling			
3.1.	Problemen oplossen	Probleemoplossend vermogen	2
3.2.	Omgang met Opdrachtgever	Omgang met financiële en andere consequenties bij problemen.	2

Criteria	Elementen	Beoordelingskader	Wegingsfactor
3.3.	Samenwerking met overige Dienstverleners	Mate van flexibiliteit en samenwerking met overige Dienstverleners	2
4. Modernodam			
4.1.	Code beheer	Mate waarin u in staat bent aan te sluiten op de tooling binnen Modernodam eventueel met gebruikmaking van conversie	1
4.2.	Code schrijven		1
4.3.	Issue tracking		1
4.4.	Unittesten		1
4.5.	Functionele testen		1
4.6.	Documentatie		1
4.7.	Projectmanagement en samenwerking		1,5
5. Expert			
5.1.	Opleiding en certificering	Individuele kwaliteit in relatie tot de rol in het Expertplatform	2
5.2.	Competenties		2
5.3.	Complexiteit uitgevoerde opdrachten	Mate van complexiteit en relevantie voor de rol in het Expertplatform	8
5.4.	Persoonlijke motivatie	De persoonlijke inbreng, handelswijze, kritisch houding, omgang met het verwerken van informatie ten behoeve van de rol in het Expertplatform.	3
6. Gevraagde kennis en samenwerking			
6.1.	Kennisdeling en/of uitwisseling met het programma Modernisering GBA	Mate van transparantie, inbreng, delen know how, bereidheid tot investeringen en flexibiliteit	2
6.2.	Samenwerken met de overige zeven Dienstverleners		2
6.3.	Doorontwikkeling van een Bouwsteen zoals gerealiseerd door een andere Dienstverlener		1
7. Kernteam			
7.1.1. tm 7.7.1.	Opleiding en certificering	Individuele kwaliteit in relatie tot de rol in het Kernteam	0,5 per CV
7.1.2. tm 7.7.2.	Competenties	Individuele kwaliteit in relatie tot de rol in het Kernteam	0,5 per CV
7.1.3. tm 7.7.3.	Complexiteit uitgevoerde opdrachten	Mate van complexiteit en relevantie voor de rol in het Kernteam	1,5 per CV
7.4.	Evenwicht van het team	Mate waarin eerder met elkaar is samengewerkt en diversiteit in competenties en uitgevoerde opdrachten.	2,5
8. Geplande en ongeplande afwezigheid			
8.1.	Kennisoverdracht	Mate waarin u continuïteit kunt waarborgen	2
8.2.	Financiële afwikkeling	Mate waarin u een reële verdeling tussen opdrachtgever en opdrachtnemer voorstelt.	2
8.3.	Getroffen maatregelen	Mate waarin u continuïteit kunt waarborgen	1
9. Kennismanagement			
9.1	Borging kennis	De relevantie voor het programma, de praktische haalbaarheid en onderbouwing van de borging	3
9.2	Ontwikkeling kennis		2

Criteria	Elementen	Beoordelingskader	Wegingsfactor
9.3.	GBA karakteristieken	Mate waarin deze aanwezig of de betrouwbaarheid van uw plan om deze kennis op te doen.	4
9.4.	Omgang met Kernteam en de Expert	Mate waarin aanvullende aandacht voor kennismangement voor de leden van het Kernteam en de Expert.	1
10. Ontwikkelingen met betrekking tot systeemontwikkeling			
10.1.	Hoge volume systemen	Mate van volledigheid en aantoonbare know how op de gevraagde onderwerpen, mate van betrokkenheid bij de gevraagde onderwerpen, actualiteit en mate waarin uw beantwoording is toegespitst op het programma Modernisering GBA.	1
10.2.	E-overheid		2
10.3.	Open source & open standaarden		1
10.4.	Gemeentelijke ICT, burgerzakenprocessen, GBA en informatiehuishouding	Mate van volledigheid en aantoonbare know how op de gevraagde onderwerpen, mate van betrokkenheid bij de gevraagde onderwerpen, actualiteit en mate waarin uw beantwoording is toegespitst op het programma Modernisering GBA.	1
11. Risicolog			
11.1.	Ontwerpen	Mate van relevantie, volledigheid, de reele verdeling tussen opdrachtgever en opdrachtnemer en de mate waarin de maatregelen de garantie bieden dat de programmadoelstellingen gerealiseerd worden.	2
11.2.	Software ontwikkeling		2
11.3.	Testen		2
11.4.	Acceptatie		1,5
Totaal			100

Gunningscriterium 'Prijs'

De beoordeling van de prijs als beschreven in paragraaf 1.4 vindt plaats op basis van onderstaande beschrijving.

Het gunningscriterium 'Prijs' is verder onderverdeeld in de volgende subcriteria met bijbehorende weging. Er vindt tussentijds geen afronding plaats.

Om de geoffreerde totale kosten per Inschrijver te bepalen is ieder van de Diensten uit Tabel 1 voorzien van een Factor. Deze Factor is afgeleid van de schatting van de omvang van werkzaamheden per Dienst gedurende de looptijd van de Raamovereenkomst. Gegadigden kunnen aan de opgegeven waarde bij de verschillende Factoren geen enkel recht ontlennen.

Om een objectieve vergelijking van Inschrijvingen mogelijk te maken is er bij deze aanbesteding voor gekozen een voorgeschreven format toe te voegen (bijlage 7) om uw prijs- en tariefopgave te doen. Inschrijver is verplicht dit format te gebruiken en volledig in te vullen. Afwijkende financiële opgaven zijn niet toegestaan en zullen leiden tot uitsluiting van verdere beoordeling.

De totale kosten per Inschrijver worden bepaald door de in bijlage 7 opgegeven Maximumtarieven te vermenigvuldigen met de in Tabel 1 vermelde wegingsfactor. De verkregen gewogen tarieven worden vervolgens bij elkaar opgeteld. De aldus verkregen waarde is de rekenkundige totaal prijs van de Inschrijver.

Nr	Subgunningscriteria 'Prijs'	Eenheid	Wegingsfactoren
1	Project o.b.v. functiepunten	Maximaal FP-tarief	4
2	Senior (technisch) teamleider	Maximum uurtarief	2
3	Senior projectarchitect / -ontwerper	Maximum uurtarief	2
4	Senior ontwikkelaar	Maximum uurtarief	2
5	Senior tester	Maximum uurtarief	2
6	Medior (technisch) teamleider	Maximum uurtarief	1
7	Medior projectarchitect / -ontwerper	Maximum uurtarief	2

8	Medior ontwikkelaar	Maximum uurtarief	2
9	Medior tester	Maximum uurtarief	2

Voor het prijsaanbod wordt de score bepaald door invulling van onderstaande formule met een ondergrens van nul.

$$Score_Inschrijving = 20 - \left(\frac{X_{inschrijver} - X_{laagste}}{X_{laagste}} * 20 \right)$$

Het resultaat hiervan is een score op een schaal van 1 tot 20 waarbij de Inschrijving met de laagste totaalprijs een 20 voor het gunningcriterium prijs krijgt. De laagste waardering die hiervoor gehaald kan worden is 0. De eindscore wordt afgerond op twee decimalen⁶.

Voorbeeld:

Inschrijver A wil leveren voor € 10.000,-, Inschrijver B voor € 9.000,- en Inschrijver C voor € 6.000,-. C is dan de goedkoopste Inschrijver en krijg daarom 20 punten. Vervolgens worden de punten van Inschrijver A en B als volgt berekend:

$$Score_Inschrijver_A = 20 - \left(\frac{10.000 - 6.000}{6.000} * 20 \right) = 6,67$$

$$Score_Inschrijver_B = 20 - \left(\frac{9.000 - 6.000}{6.000} * 20 \right) = 10,00$$

$$Score_Inschrijver_C = 20$$

⁶ Bij afronding op twee cijfers achter de komma zal vanaf 5 naar boven worden afgerond (0,495 wordt 0,50 en 0,494 wordt 0,49)

6. INGAAN OP HET GEKOZEN ANTWOORD

6.1 Voorbehoud

De aanbesteding vindt nadrukkelijk plaats onder voorbehoud. Aanbesteder behoudt zich het recht voor om bij onvoorziene situaties, waaronder politieke en bestuurlijke omstandigheden, het gehele aanbestedingstraject tijdelijk of definitief te stoppen. Inschrijvers kunnen in voorkomend geval geen aanspraak maken op vergoeding van enigerlei kosten gemaakt in het kader van deze aanbesteding.

Aanbesteder kan besluiten niet over te gaan tot gunning wanneer het aantal Inschrijvers onvoldoende is.

Ook tijdens de uitvoering van het project kan Opdrachtgever besluiten het project te stoppen. In dat geval zal Opdrachtgever alleen de tot op het moment van stoppen gemaakte kosten vergoeden.

6.2 Afwijzing

Inschrijvers worden schriftelijk geïnformeerd betreffende de beoordeling van hun Inschrijving. Verzoeken om nadere informatie ten aanzien van de redenen voor afwijzing, alsmede bezwaren tegen de afwijzing dienen binnen 10 werkdagen na de dagtekening van de afwijzing, schriftelijk tot de Aanbestedende dienst te worden gericht ter attentie van [REDACTED] directeur ICTU.

In voorkomend geval dient uw rechtsgeldig ondertekende en aangetekende brief aan het in 4.1 genoemde adres duidelijk aan te geven op welke onderdelen van de beoordeling uw eventuele opmerkingen betrekking hebben, alsmede de onderliggende redeneringen.

Daar uw opmerkingen en mogelijke bezwaren van invloed kunnen zijn op de daadwerkelijke gunning aan de acht Inschrijvers met de vooralsnog als economisch meest voordelige geoordeelde inschrijvingen, wordt u nadrukkelijk verzocht om uw eventuele bezwaren binnen voornoemde termijn kenbaar te maken, alsmede helder te verwoorden wat u concreet van de Aanbestedende dienst verwacht. Indien uit de aangetekende brief niet ontegenzeggelijk blijkt dat tegen het beoordelingsresultaat wordt opgekomen en om een voorziening wordt gevraagd, kan de Aanbestedende dienst het in het kader van het proces van de gunning verschoonbaar terzijde leggen.

Tussen kennisgeving van voorlopige gunning en de daadwerkelijke gunning wordt een periode aangehouden van vijftien (15) kalenderdagen, waarin desgewenst tegen het beoordelingsresultaat kan worden opgekomen (de 'standstill periode'). Indien een Inschrijver bezwaar houdt tegen het resultaat van de voorlopige gunning dient hij dit op straffe van verval van rechten binnen deze termijn:

- de Aanbestedende dienst te dagvaarden in kort geding ten overstaan van de Voorzieningenrechter te 's Gravenhage;
- Gelijktijdig met het indienen van de desbetreffende dagvaarding ter griffie van de Arrondissementsrechtbank te 's Gravenhage een kopie daarvan per email te zenden aan de Aanbestedende dienst ter attentie van [REDACTED], directeur ICTU.

Indien een procedure na deze termijn wordt aanhangig gemaakt of een andere rechter of instantie wordt geadresseerd, vervalt het bezwaar van de desbetreffende Inschrijver van rechtswege en vindt definitieve gunning plaats. Inschrijver stemt ermee in dat een eventuele kort geding procedure op kortst mogelijke termijn wordt behandeld en dat een eventueel appel tegen een vonnis in kort geding door middel van een spoed appelprocedure plaatsvindt.

Deze fase eindigt met de bericht van de gunning, gepubliceerd in het supplement van het Publicatieblad der Europese Gemeenschappen, op de voor een ieder toegankelijke URL: <http://ted.publications.eu.int/CD/application/pif/resources/shtml/common/home/home.html>

Hiermee eindigt tevens de formele aanbestedingsprocedure.

verslag

Stuurgroep Modernisering GBA

Datum

9 juli 2010

Vergaderdatum	30 juni 2010
Aanwezig	De heer Buitendijk (voorzitter), [REDACTED] Keijzer-Baldé, [REDACTED] en [REDACTED] (verslag), [REDACTED] [REDACTED] [REDACTED] [REDACTED] [REDACTED] Thijssen en [REDACTED]
Afwezig	[REDACTED]

1. Opening en mededelingen

- De **voorzitter** opent de vergadering en heet [REDACTED] [REDACTED] [REDACTED] opvolger van [REDACTED] [REDACTED] (namens de Vereniging van Gemeentesecretarissen) en [REDACTED] (Belastingdienst, opvolger van [REDACTED] [REDACTED] welkom in de stuurgroep.
- [REDACTED] [REDACTED] geeft een korte terugblik op twee bijeenkomsten met gemeenten die op 23 juni jl. hebben plaatsgevonden. Een vraag die steeds terugkomt is, of niet ook de aanvullende modules centraal ontwikkeld en gebouwd kunnen worden. [REDACTED] [REDACTED] herkent dit signaal en stelt voor om in de komende weken onderzoek te doen naar de verschillende modaliteiten die denkbaar zijn en de voor- en nadelen daarvan. [REDACTED] [REDACTED] vindt dat de lopende activiteiten van het project Aanvullende Modules niet 'on hold' moeten worden gezet. De consequenties van mogelijk andere scenario's moeten goed in kaart worden gebracht en er moet een duidelijke lijn voor alle gemeenten uitkomen. [REDACTED] [REDACTED] wijst erop dat leveranciers wachten op de mogelijkheid om te beginnen aan Aanvullende Modules. Er moeten geen verwarrende signalen worden gegeven. Verder waarschuwt hij voor het risico van monopolievorming als alle burgerzakenfunctionaliteit centraal wordt geleverd. De overige leden van de stuurgroep kunnen zich vinden in de aandachtspunten die worden genoemd. [REDACTED] [REDACTED] constateert dat de stuurgroep de gedachte onderschrijft dat het programma mGBA niet kan volstaan met het louter aanbieden van de specificaties voor Aanvullende Modules aan de gemeenten. Het voorgestelde onderzoek moet antwoord geven op de vraag wat er verder precies moet gebeuren. De genoemde aandachtspunten worden daarin meegenomen. De **voorzitter** concludeert:
 - dat er in de zomermaanden onderzoek zal worden gedaan;

- dat in de Buitenhuisessie over dit punt verder wordt gesproken;
 - dat het project Aanvullende Modules volgens plan wordt uitgevoerd;
 - dat er aan gemeenten een eenduidige keuze zal worden voorgelegd;
- ■■■■■ zal met ■■■■■ ■■■■■ bilateraal over dit onderwerp spreken, aangezien hij de Buitenhuisessie niet kan bijwonen.

Datum
9 juli 2010

- De **voorzitter** deelt mee dat gunning voor de **Raamovereenkomst** Systeemontwikkeling mGBA definitief is geworden. Er zijn acht partijen geselecteerd en drie afgefallen. Geen van de niet-geselecteerde partijen heeft juridische stappen gezet. Aansluitend aan de vergadering zal ondertekening Raamovereenkomst en Oplevering van Release 1 van GBA V plaatsvinden.
- De **voorzitter** meldt dat ter voorbereiding op een aantal belangrijke besluiten die in oktober aan de stuurgroep worden voorgelegd, op 15 september a.s. een (tweede) Buitenhuisessie is belegd. Agendapunten zijn o.m.: implementatie, planning, migratie, beheer. Ook het punt Aanvullende Modules zal aan de orde komen.

2. Verslag van de vergadering van 27 april 2010 (bijgevoegd)

Er zijn geen opmerkingen over het verslag. Het wordt vastgesteld. Naar aanleiding van het verslag merkt ■■■■■ ■■■■■ op dat de staatssecretaris aan de Tweede Kamer een voortgangsrapportage over mGBA heeft toegezegd, waarin op een aantal vragen die de Kamer in het AO van 12 mei heeft gesteld dieper zal worden ingegaan. Omdat daarvoor intern en extern overleg nodig is, heeft zij de Kamer laten weten dat die rapportage direct na het reces zal verschijnen. Afgesproken wordt dat de Stuurgroep de rapportage in concept toegezonden zal krijgen, ter goedkeuring.

3. Plan van Aanpak Implementatie (oplegnotitie + nota bijgevoegd)

■■■■■ ■■■■■ geeft een toelichting op het Plan van Aanpak. Het is van belang vroegtijdig na te denken over implementatie. Daarom heeft het programma dit plan van aanpak opgesteld, waarin de hoofdlijnen van de implementatieaanpak zichtbaar zijn. De verdere uitwerking vindt plaats in het Projectinitiatiedocument. ■■■■■ ■■■■■ merkt op dat de VNG in principe instemt met het PvA. Ambtelijk zijn nog enkele aanvullende tekstvoorstellen in het besluitvoorstel voor de uitgangspunten van de implementatie van de Modernisering GBA besproken die ter vergadering worden uitgereikt.

■■■■■ ■■■■■ is van mening dat de scope breder moet zijn dan BZS-K. Er zou een basisondersteuningsaanbod moeten komen, met daar bovenop een aantal modaliteiten.

De heer **Thijssen** legt de relatie naar de discussie die in het kader van het NUP over implementatie wordt gevoerd. In hoeverre is samenhang te zien of aan te brengen tussen de NUP-projecten en mGBA trajecten die gescheiden naar gemeenten gaan? Binnen BZK en in de Bestuurlijke Regiegroep NUP wordt hierover nagedacht. Bij de behandeling van het PID in de stuurgroep van oktober moet dit punt helder worden.

■■■■■ ■■■■■ had graag gezien dat RNI in dit traject was meegenomen, maar hij kan zich niettemin vinden in het voorstel.

Mevrouw **Keijzer** stemt in met het plan. Zij biedt aan dat accountmanagers van BPR een bijdrage leveren aan de uitvoering. Datum
9 juli 2010

De **voorzitter** vraagt wie KING aanstuurt: het programma of de VNG? [REDACTED]
[REDACTED] vindt het voor de hand liggen dat in dit geval de sturing bij het programma berust.

De **voorzitter** vraagt verder wat bedoeld wordt met de passage over verantwoordelijkheden in het tekstvoorstel van de VNG. [REDACTED] [REDACTED] merkt op dat de afspraken in het bestuurlijk akkoord van 5 maart 2009 te impliciet zijn. Daardoor steekt telkens de discussie de kop op of het gebruik van Aanvullende Modules verplicht is. De feitelijke situatie is dat vanaf 2015 de oude GBAvorzieningen buiten gebruik zullen zijn, maar er is zijns inziens ook een aanknopingspunt in de wet. Als gemeenten niet op 1 april 2015 aangesloten zijn, kunnen zij hun wettelijke taken niet meer uitvoeren. Hij meent dat in het uiterste geval de staatssecretaris dan maatregelen kan nemen, op kosten van gemeenten. Hij zou graag zien dat gecheckt wordt wat precies de bepalingen in het wetsvoorstel BRP zijn en welke sanctiemogelijkheid er is.

[REDACTED] [REDACTED] vraagt om dan ook na te gaan of deze bepalingen ook op de afnemers van toepassing zijn.

De **stuurgroep** besluit dat dit juridisch moet worden nagegaan en daarna zo snel mogelijk onder de aandacht van gemeenten moet worden gebracht.

Naar aanleiding van de vragen over de scope van implementatie merkt [REDACTED] [REDACTED] op dat die zich voor gemeenten uitstrekt over het Burgerzakensysteem, incl. Logisch Ontwerp en niet beperkt is tot BZS-Kern. Voor afnemers betreft de implementatie GBA V en LO.

In antwoord op een vraag van [REDACTED] [REDACTED] stelt de programmamanager voor het bedrag dat benodigd is voor de periode tot 1 oktober a.s. te dekken uit de lopende programmabegroting. In het PID zal een voorstel worden gedaan om de werkzaamheden voor Implementatie (gedeeltelijk) te bekostigen uit de post 'Onvoorzien'. Hij verwijst daarbij naar eerdere besprekingen, inhoudende dat in het programmabudget enkele bedragen ten onrechte niet zijn opgenomen in de programmabegroting maar zijn toegevoegd aan de post Onvoorzien. De Auditdienst heeft laten weten dat een beroep op deze post niet kan worden uitgesteld tot het eind van het programma.

De voorzitter concludeert dat de stuurgroep, met inachtneming van de gemaakte opmerkingen, instemt met het in de vergadering voorliggende besluitvoorstel en Plan van Aanpak. Het besluit is als bijlage bij dit verslag gevoegd.

4. Hamerstukken (oplegnotitie en drie documenten)

- De stuurgroep neemt kennis van de procesnotitie over het **Logisch Ontwerp**. Er wordt op gewezen dat het Gebruikersoverleg een formele rol vervult bij het vaststellen van een Logisch Ontwerp. Afgesproken wordt dat de gegevensset ter bespreking zal worden aangeboden aan het Gebruikersoverleg van begin september 2010. De uitkomst van de bespreking van het Gebruikersoverleg zal aan de stuurgroep mGBA worden gemeld.
- Naar aanleiding van de notitie over de **relatie mGBA – RNI** merkt [REDACTED] [REDACTED] op dat de SVB behoefte heeft deze programma's

dichter bij elkaar te brengen. Waarom is voor RNI en mGBA niet sprake van één programma? Verder zijn er zorgen over de functionaliteit van RNI. Die is nu niet toereikend en vraagt de SVB zich af waarom de uitvoeringsorganisaties financieel moeten bijdragen aan RNI. Er is toch sprake van een basisregistratie? [REDACTED] [REDACTED] geeft aan dat de Belastingdienst voortgang wil zien. Er zijn zorgen over planning, timing en samenhang en er is verwarring bij betrokkenen. Hij deelt de vragen en opmerkingen van [REDACTED] [REDACTED]

Datum
9 juli 2010

De heer **Thijssen** wijst erop dat in 2009 bewust is gekozen voor gescheiden projecten. De samenhang van RNI en mGBA is er vooral in het wetstraject. Inhoudelijke afstemming vindt frequent plaats. Het zal niet per se eenvoudiger worden als beide projecten zouden moeten worden samengevoegd. Andere opties kunnen echter wel in beeld komen. In augustus moet er duidelijkheid komen over de mogelijkheden voor dekking de nog ontbrekende financiële dekking van de beheerskosten [REDACTED] [REDACTED] vult aan dat het programma mGBA de voorzieningen ontwikkelt géént op het wetsontwerp BPR, incl. RNI. Mocht op enig moment blijken dat RNI niet of anders wordt gerealiseerd dan kan dit onderdeel worden 'ontvlochten'.

De voorzitter concludeert:

- dat er vooralsnog twee programma's zijn;
- dat in de stuurgroep mGBA enige zorg is geuit over de samenhang;
- dat de financiële aspecten van RNI aan de orde zijn in de stuurgroep RNI.

- De stuurgroep stemt in met het nieuwe **format voor de financiële rapportage**.

5. Wat verder ter tafel komt, rondvraag en sluiting

- Het programma mGBA zal op de website berichten plaatsen over:
 - het ondertekenen van de raamovereenkomst;
 - het opleveren van Release 1 van GBA V;
 - het goedgekeurde Plan van Aanpak Implementatie.
- Naar aanleiding van de Voortgangsrapportage over mei 2010 heeft de **voorzitter** een vraag over het verschuiven van de data van enkele mijlpalen. [REDACTED] [REDACTED] antwoordt dat de data voor de belangrijkste mijlpalen in stand blijven, maar dat binnen het programma wordt gewerkt aan een gedetailleerde planning en dat op onderdelen verschuivingen voorkomen. Sommige onderdelen gaan wat naar achteren en andere worden naar voren gehaald. In de Buitenhuisessie komt de overall planning aan de orde.
- De Voortgangsrapportage april 2010 (bestuurlijke versies) en het Mediaoverzicht mei 2010 zijn voor kennisgeving aangenomen.



memo

Besluit Plan van Aanpak Implementatie

De Stuurgroep Modernisering GBA heeft op 30 juni 2010 de volgende uitgangspunten voor de implementatie van de Modernisering GBA vastgesteld:

- De *implementatie* van de mGBA omvat het proces van de invoering in de organisatie van gemeenten van het Burgerzakensysteem en de technische aansluiting van afnemers en gemeenten op de GBA-V en de tijdelijke LO3/BRP migratievoorzieningen.
- Bij de implementatie wordt onderscheid gemaakt tussen afnemers en gemeenten. De implementatie bij de afnemers geschiedt ná ontwikkeling en in beheername van een release van GBA-V, die gepland staan vanaf nu tot eind 2011. De einddata van implementatie op de verschillende releases wordt in het PID beschreven. De implementatie van het Burgerzakensysteem bij de gemeenten is gepland van april 2012 tot april 2015.
- Voor het gehele implementatietraject bij afnemers en gemeenten wordt een Projectinitiatiedocument (PID) opgesteld. Het PID wordt geagendeerd in de vergadering van de stuurgroep van 7 oktober a.s. Tegelijkertijd zullen daarbij behorende faseplannen worden opgesteld.
- De verantwoordelijkheid voor de realisatie van de modernisering van de GBA ligt bij het Rijk, gemeenten en afnemers. De implementatie is daarmee een programma-activiteit onder aansturing van de Stuurgroep mGBA en wordt uitgevoerd onder leiding van de programmamanager mGBA. Het Rijk is niet verantwoordelijk voor de activiteiten die gemeenten en afnemers moeten ondernemen om de mGBA te realiseren. Het Rijk kan gemeenten en afnemers echter wel verplichten de activiteiten uit te voeren volgens de binnen het programma afgesproken kaders. Daarvoor gelden, in navolging van de afspraken in het Bestuurlijk Overleg van 5 maart 2009, de volgende uitgangspunten.
 - De verantwoordelijkheid voor de implementatie van de mGBA in de eigen organisatie ligt bij afnemers en gemeenten. Daarbij hebben de gemeenten onder meer de verantwoordelijkheid ten behoeve van de implementatie te zorgen voor de verwerving van de aanvullende modules.
 - Het programma mGBA is verantwoordelijk voor het voeren van regie op de implementatie, en organiseert de benodigde implementatieondersteuning.
- Voor de ondersteuning van gemeenten is het de bedoeling om KING in te zetten. Het programma zal daartoe overleg voeren met KING en werkt daarbij samen met VNG en NVVB.
- De implementatie wordt projectmatig aangepakt, zoals beschreven in bijgevoegd Plan van Aanpak en kent vijf fasen:

Datum
30 juni 2010

1. Initiatiefase (van 1-7-2010 tot begin oktober 2010)
 2. Oriëntatiefase (van begin oktober tot 1-6-2011)
 3. Voorbereidingsfase (van 1-6-2011 tot 1-4-2012)
 4. Uitvoeringsfase (van 1-4-2012 tot 1-4-2015)
 5. Evaluatiefase (2e kwartaal 2015)
- Voor de voorbereidende werkzaamheden in de periode tot de stuurgroepvergadering van 7 oktober is een budget van € 135.000,- benodigd. Hiervoor is dekking in de programmabegroting.
 - Voor het gehele Implementatietraject zal het programma mGBA een begroting opstellen voor de vergadering van de stuurgroep van 7 oktober a.s. inclusief een voorstel voor de financiering van de implementatie, rekening houdend met de business case mGBA.
 - De externe communicatie over de implementatieactiviteiten van mGBA zal door het programma worden gecoördineerd.

Met inachtneming hiervan is het Plan van Aanpak Implementatie goedgekeurd.

CONCEPT



De minister

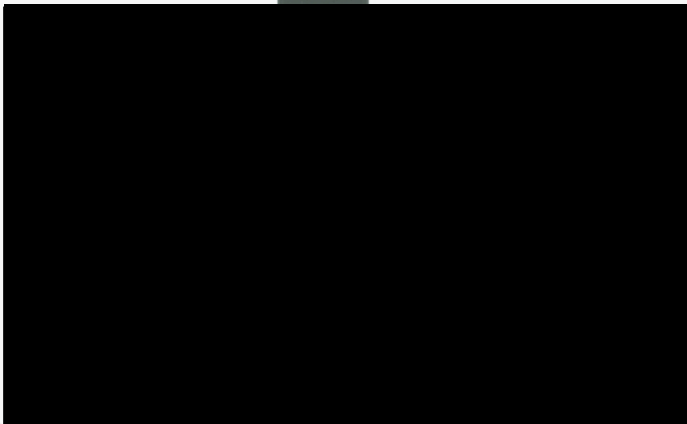

DGBK/programma MGBA

Contactpersoon



Datum
6 april 2011

memo

antwoord op vragen minister

U heeft de volgende vragen gesteld op de brief aan de TK over de modernisering GBA:

- Is dit het volgende ICT-debacle?
- Wat zijn de oorzaken dat dit niet eerder voorzien is?

De antwoorden op deze vragen luiden als volgt:

Ad a. Neen, dit is niet het volgende ICT-debacle. Er wordt juist tijdig bijgestuurd.

Ad b. De voorgestelde koerswijziging is het gevolg van de beslissing eind 2009 om de centraal te bouwen kern van het Burgerzakensysteem, ook centraal te plaatsen. Uit in 2010 en begin 2011 uitgevoerde praktijkproeven, is gebleken dat de aanvankelijke opzet om de bestaande GBA systemen aan te passen, niet goed meer te verenigen bleek met deze centrale plaatsing en dat nieuwbouw te prefereren is. Dit kon pas duidelijk worden na diverse praktijkproeven, hetgeen verklaart waarom dit pas nu gemeld kan worden.

Toelichting:

Bij de start van de modernisering van de GBA in maart 2009 was het uitgangspunt om de huidige GBA-voorzieningen te vervangen;

- door nieuwbouw van de kern van het Burgerzakensysteem (centraal gebouwd en decentraal per gemeente geplaatst). Deze moet voorzien in het bijhouden van persoonsgegevens door gemeenten.
- door een combinatie van nieuw- en herbouw van de landelijke voorziening GBA-V. Deze moet voorzien in het verstrekken van persoonsgegevens aan afnemers.

In december 2009 is besloten om de centraal te bouwen kern van het Burgerzakensysteem ook centraal te plaatsen. Daarmee ontstaat een tweede landelijke voorziening naast de bestaande GBA-V.

Dit leidde tot het inzicht om te komen tot:

- een samenhangende centrale voorziening die naast de databank met persoonsgegevens, bestaat uit de voorziening voor bijhouding en de voorziening voor verstrekking. Samen met de burgerzakenmodules die bij gemeenten nodig zijn om de taken (bijhouden en verstrekken) te kunnen uitvoeren, vormt dit de Basisregistratie Personen.

In deze opzet blijkt de optie van her- of ombouw van het onderdeel Verstrekkingen in combinatie met nieuwbouw (te) ingrijpend, waardoor het geheel nieuw te bouwen, de voorkeur verdient.

Datum
6 april 2011

Gebleken is namelijk dat

- het aanbouwen van nieuwe functionaliteit op het bestaande systeem voor verstrekkingen erg complex is en voor vertraging in de doorlooptijd zorgt;
- bij het uitwerken van de eisen van de nieuwe voorzieningen van de BRP beter vanuit een samenhangend systeem kan worden gewerkt met één database in plaats van twee databases, die voortdurend moeten worden gesynchroniseerd;
- beide voorzieningen (bijhouding en verstrekking) hierdoor nauwer op elkaar aansluiten;
- de samenhangende BRP-voorzieningen efficiënter ingericht kunnen worden (voorkomen van dubbel werk) met daardoor minder kosten voor bouw, beheer en onderhoud;
- betere controle mogelijkheden van de kwaliteit van de persoonsgegevens, zoals zijn alle gegevens consistent en correct.

Bespreking van de bevindingen met alle betrokkenen heeft tot het voorliggende voorstel voor besluitvorming geleid.

1 SG
2 Min BZK

11802



Ministerie van Binnenlandse Zaken en
Koninkrijksrelaties

Aan
Van

ministe
DGBK

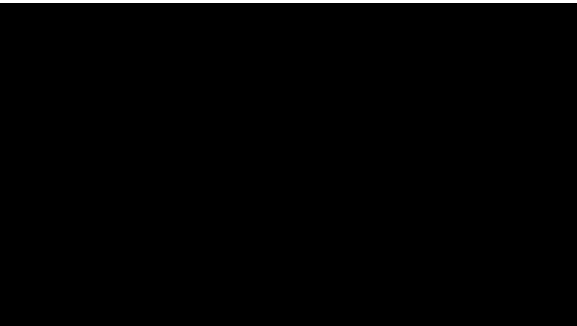

DGBK/ OBD
D&B

Contactpersoon

Datum
28 maart 2011

Kenmerk
2011-2000112206

Bijlagen
1

nota

Brief aan Tweede Kamer inzake modernisering GBA

Aanleiding/probleemstelling

Op 13 april a.s. heeft u een AO over de modernisering van de GBA (mGBA). Voor dit AO is uw brief over mGBA van december 2010 geagendeerd. Omdat zich inmiddels een nieuwe ontwikkeling heeft voorgedaan, dient de Kamer hierover te worden geïnformeerd.

Opmerking:

Advies/actie

U wordt geadviseerd in te stemmen met bijgevoegde brief aan de Tweede Kamer.

Toelichting

Doel van de modernisering GBA is de kwaliteit van de gegevens in de GBA te verbeteren, de snelheid van de levering van gegevens te verhogen en daarmee de toegankelijkheid ervan, zodat plaatsafhankelijke dienstverlening door gemeenten eenvoudiger wordt en gemeentelijke samenwerking beter wordt ondersteund.

De voorziening voor bijhouding van persoonsgegevens die nu apart in iedere gemeente staat en per gemeente verschilt van opzet, wordt in de nieuwe opzet gestandaardiseerd en fysiek centraal gepositioneerd. De minister van BZK wordt verantwoordelijk voor het beheer van deze voorziening (de 'Basisregistratie Personen'). De verantwoordelijkheid voor de bijhouding van persoonsgegevens blijft bij de gemeenten.

In bijgevoegde brief is aangegeven, dat –op basis van een aantal tests die de afgelopen periode zijn uitgevoerd- het programma mGBA tot de conclusie is gekomen dat nieuwbouw van het GBA systeem de voorkeur verdient boven het aanpassen van het huidige systeem. Het huidige systeem aanpassen levert teveel risico's op in termen van werking van het systeem, planning en kosten (in de brief wordt dit nader toegelicht). Door deze gewijzigde aanpak zullen andere werkzaamheden moeten worden uitgevoerd en daarbij behorende kosten worden gemaakt. In de brief geeft u aan dat u opdracht heeft gegeven om de consequenties hiervan te verwerken in een bijgestelde planning en begroting, conform de kaders van de rapportage Grote ICT-Projecten en met medeneming van de aanbevelingen van de Gateway Review, inclusief een externe audit.

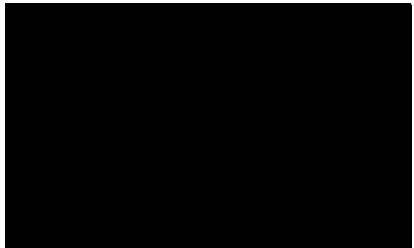

Volgens de huidige verwachting passen deze kosten binnen het budget, inclusief een aanspraak op de post onvoorzien. Daarbij geeft FEZ de kanttekening dat thans nog niet bekend is hoe groot het beslag op de post onvoorzien zal zijn. Er bestaat een kans dat dit beslag - in het uiterste geval - de volledige post onvoorzien betreft. Dit kan een financieel risico met zich mee brengen voor de rest van het programma, ook gezien het feit dat het programma nog niet halverwege is. Om de

hoogte van het beslag op de post onvoorzien te bepalen is de informatie uit de externe audit nodig.

Voor de totstandkoming van het nieuwe systeem is weliswaar meer tijd nodig, maar het streven blijft om in 2012 met de implementatie van de BRP van start te gaan en deze in 2015 af te ronden.

Datum

28 maart 2011

Kenmerk

2011-2000112206

Over het voornemen om tot nieuwbouw over te gaan, is de DGBK ambtelijk in gesprek met de stuurgroep mGBA, bestaande uit de bestuurlijke partners (o.a. de VNG, de Belastingdienst en de SVB) van het programma. De stuurgroep staat positief tegenover deze koerswijziging, maar wil nog wel geïnformeerd worden over de gevolgen voor planning en financiën (het programma mGBA wordt thans voor het overgrote gedeelte gefinancierd door een leenfaciliteit via het Gemeentefonds). In de brief geeft u aan dat u, na hun advies, een definitieve beslissing zult nemen.

Tenslotte geeft u aan dat u over de precieze doorlooptijd van de totstandkoming van de BRP, de gevolgen voor de geplande periode van de implementatie en de benodigde financiën u de Kamer medio 2011 nader zult informeren.

Het Algemeen Overleg op 13 april a.s.

Wij verwachten dat het Algemeen Overleg op 13 april a.s. vooral in het teken zal staan van bijgevoegde brief. Gelet op het feit dat er nu al een aantal jaren wordt gewerkt aan de modernisering van de GBA, kunnen kritische vragen van een deel van de Kamer worden verwacht. Deze zullen zich naar verwachting vooral richten op de planning ('zal de modernisering opnieuw vertragen') en de kosten ('is er weer meer geld nodig'). Ook de relatie met het wetsvoorstel BRP zal aan de orde komen (de planning is het wetsvoorstel na het zomerreces aan de Kamer aan te bieden).

De brief zal mogelijk door de vakpers (o.a. Binnenlands Bestuur, Computable) worden opgepikt.

In uw dossier voor het AO zullen wij bovenstaande vragen van een antwoord voorzien, inclusief alle overige mogelijk te stellen vragen. De voorbespreking voor dit AO duurt 30 minuten en is gepland op dezelfde dag (13 april) als het AO.

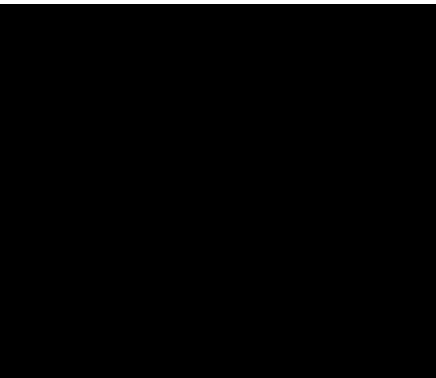



Ministerie van Binnenlandse Zaken en
Koninkrijksrelaties

Beslisdocument Vervolgaanpak mGBA

Versie 1.0

Datum	19 mei 2011
Status	Concept

Inhoud

1	DOCUMENTEIGENSCHAPPEN	4
1.1	DOCUMENTINFORMATIE	4
1.2	DOCUMENTHISTORIE	4
2	INLEIDING EN BEANTWOORDING VAN DE DOOR DE STUURGROEP GESTELDE VRAGEN IN DE VERGADERING VAN 24 MAART 2011	6
2.1	LEESWIJZER	8
3	EERDER GENOMEN BESLUITEN, AL DAN NIET EXPLICIET, EN DOORWERKING DAARVAN NAAR DE VOORGESTELDE AANPAK	9
3.1	VAN MGBA NAAR BRP EN VAN DOORONTWIKKELEN EN HERBOUW NAAR ALGHEHELE NIEUWBOUW.	9
3.2	TOE TE PASSEN ONTWIKKELMETHODIEK: ITERATIEF WERKEN EN RUP	11
3.3	MODERNODAM	12
4	ALGHELE NIEUWBOUW I.P.V. DOORONTWIKKELING	13
4.1	INLEIDING	13
4.2	GEVRAAGDE BESLUITEN	13
4.3	TOELICHTING	14
4.3.1	<i>De gevolgen</i>	14
4.3.2	<i>Planning</i>	15
4.3.3	<i>Financiën</i>	19
4.3.4	<i>Risico's</i>	21
5	BESLUITVORMINGSPAD TOT EN MET ZOMER 2011	23
6	LOPENDE WERKZAAMHEDEN	24
7	COMMUNICATIE	25
7.1	DOELGROEPEN	25
7.2	MIDDELEN	25
7.3	INZET EN PLANNING	26
7.4	BIJEENKOMSTEN	27

1 Documenteigenschappen

1.1 Documentinformatie

Documenttitel	Beslisdocument Vervolgaanpak mGBA
Documentdatum	19 mei 2011
Versienummer	1.0
Versiestatus	Definitief Concept
Documentlocatie	

1.2 Documenthistorie

Versiehistorie

Versienummer	Datum	Auteur	Aanpassingen
0.24	12 mei 2011	[REDACTED]	
0.25	17 mei 2011	[REDACTED]	Commentaar Sturingsoverleg, CPFC en CIOoffice verwerkt. Financieel hoofdstuk ingevoegd. Omgewerkt tot document voor de Stuurgroep
0.99	19 mei 2011	[REDACTED]	Diverse reviewcommentaren verwerkt.
1.0	19 mei 2011	[REDACTED]	Definitief concept voor Stuurgroep

Reviewhistorie

Versienummer	Datum	Namen
0.24	12 mei 2011	[REDACTED]
0.24	12 mei 2011	CFPC, PBG, Sturingsoverleg BZK

Goedkeuring

Versienummer	Datum	Rol	Akkoord

Distributie

Versienummer	Naam	Rol
0.24	PBG, CFPC en Sturingsoverleg	Adviseren stuurgroep
1.0	Stuurgroep	Besluitvorming

2 Inleiding en beantwoording van de door de stuurgroep gestelde vragen in de vergadering van 24 maart 2011

BESPREEKPUNT

De stuurgroep wordt gevraagd kennis te nemen van de beantwoording van de op 24 maart 2011 gestelde vragen.

TOELICHTING

In de stuurgroep van 24 maart jl. heeft de programmamanager het voorstel van het programma voor de vervolgaanpak op hoofdlijnen gepresenteerd. Het programma is op die lijn uitgekomen in de overtuiging dat:

- Een moderne architectuur gebaseerd op componenten, voor één systeem met de functies Verstrekken en Bijhouden beter bijdraagt aan het realiseren van de doelstellingen van de modernisering (= Beter).
- Het in samenhang bouwen van de voorzieningen voor Verstrekken en Bijhouden efficiënter en effectiever is (= Goedkoper).
- Een zo scherp mogelijke scheiding tussen het project dat de nieuwe voorzieningen realiseert en het project dat zich richt op het draaiend houden van de bestaande voorzieningen gedurende de overgangstermijn, bijdraagt aan betere risicobeheersing en bestuurbaarheid (= Minder complex).

In de nieuwe aanpak wordt uitgegaan van algehele nieuwbouw voor de Basisregistratie Personen (ingezetenen en niet-ingezetenen). Naar aanleiding van de presentatie heeft de stuurgroep de volgende vragen gesteld:

- 1 Geef ons meer informatie over de verschillen tussen de oude en de nieuwe aanpak en schets de gevolgen ervan voor planning, financiën en risico's. Ga daarbij uit van een aantal scenario's.
- 2 Het verhaal klinkt inhoudelijk plausibel, maar waarom zijn betrokkenen (stuurgroep/stakeholders) daar niet eerder in meegenomen en hoe wordt dat hersteld?
- 3 Hoe kunnen wij zorgen dat we als stuurgroep dit soort ontwikkelingen in het vervolg eerder in beeld krijgen en in control kunnen blijven.

In dit hoofdstuk wordt kort op deze vragen ingegaan. In hoofdstuk 4 van dit Beslisdocument worden de gevolgen voor planning en financiën verder uitgewerkt en onderbouwd.

Ad 1.

Inhoudelijk behelst de voorgestelde aanpak van het programma de volgende wijzigingen, die in Hoofdstuk 4 verder worden uitgewerkt:

Was (2009)	Wordt
Twee voorzieningen: centrale verstrekkingsvoorziening <u>GBA-V</u> en gemeentelijke bijhoudingsvoorziening <u>BZS-Kern</u> .	Eén centrale voorziening voor bijhouden en verstrekken Basisregistratie Personen (<u>BRP</u>). Toelichting: In december 2009 is besloten de bijhouding van persoonsgegevens ook centraal te positioneren. In de programmastartarchitectuur van maart 2010 is dit

	verder uitgewerkt.
Ontwikkeling van het <u>Logisch Ontwerp 4.0</u> als vervolg op Logisch Ontwerp 3.0 voor ingezetenen.	Ontwikkeling van <u>LO BRP</u> Toelichting: In december 2009 is besloten om, in lijn met de wet BRP, gegevens over niet-ingezetenen deel te laten uitmaken van het Logisch Ontwerp.
Realisatie van zes releases voor de verstrekkingvoorziening op basis van GBA-V (op basis van LO 3.X)	<ul style="list-style-type: none"> • Release 1.0 – in productie • Release 1.x en 2 – overdracht aan beheer loopt • Release 3 – vervalt in GBA-V en wordt gerealiseerd in de BRP • Release 4 – vervalt • Release 5 – in GBA-V Full Service nodig voor Migratie • Release 6 - wordt gerealiseerd in de BRP
Nieuwbouw of grondige herbouw van de GBA-verstrekkingvoorziening (in het PID-GBA-V ondergebracht in release 7).	Nieuwbouw ten behoeve van Verstrekkingen, als onderdeel van de BRP, in samenhang met Bijhouden.
Migratievoorzieningen (in PID GBA-V ondergebracht in release 7)	Wordt uitgevoerd

Op de gevolgen van deze wijzigingen voor planning, financiën en risico's wordt in Hoofdstuk 4 ingegaan.

Ad 2.

In de programmaorganisatie is bij de uitwerking van het Bestuurlijk Akkoord en het programmaplan en bij het opstellen van de projectinitiatiedocumenten in de loop van 2009 en 2010 steeds verder het inzicht gegroeid dat het voor het realiseren van de doelstellingen van het programma wenselijk en (in de loop van 2010) dat het zelfs noodzakelijk is om de Basisregistratie Personen als één samenhangende, nieuw te bouwen voorziening te realiseren. In het najaar van 2010 heeft dat geresulteerd in een aanpassing van de programmaorganisatie, waarover in de Buitenhuisessessie met de stuurgroep is gesproken en die in de Voortgangsrapportage over september 2010 is gemeld.

Toen begin 2011 het voorstel om tot algehele nieuwbouw over te gaan expliciet aan de orde kwam, bleek dat zowel binnen BZK als in de programmabegeleidingsgroep en de stuurgroep hierover geen (duidelijk) beeld bestond. Hoewel in de uitvoerende programmaorganisatie de belangrijkste stakeholders (VNG, NVVB, BPR) vanaf het begin hebben deelgenomen, was kennelijk het voortschrijdend inzicht van het programma niet voldoende met allen gedeeld. In de stuurgroep is daarom in eerste instantie volstaan met een presentatie.

Snel na de stuurgroep van 24 maart is de discussie verbreed en is een groot aantal betrokkenen in een werkconferentie op 6 en 7 april bij elkaar geweest. De voorgestelde nieuwe aanpak is doorgesproken en er zijn afspraken gemaakt over het vervolg, met het doel te komen tot goede onderlinge samenwerking, open communicatie en een transparante werkwijze.

In de opzet die voor het vervolg wordt voorgesteld, is zo goed mogelijk verankerd dat alle betrokkenen continu en tijdig hun inbreng kunnen leveren, zodat het programma draagvlak houdt.

Ad 3.

Zoals in de stuurgroepvergadering van 24 maart jl. is gemeld heeft de interne auditdienst op verzoek van de gedelegeerd ambtelijk opdrachtgever een quick scan uitgevoerd naar de opgeleverde producten van het programma. De gedelegeerd opdrachtgever en de programmamanager mGBA hebben naar aanleiding van dit rapport geconcludeerd dat Planning en Control versterkt moeten worden. Hiervoor zijn inmiddels maatregelen genomen, waaronder het aantrekken van een beheersingsmanager.

Aan het (tijdig) onderkennen en benoemen van risico's, het nemen van risicobeperkende maatregelen en de monitoring hiervan zal extra aandacht worden gegeven, in overleg met de Commissie Financiële Programma Controle en de CIO-BZK.

Over de voortgang van het programma zal verslag worden gedaan in een verbeterde rapportage, waarin een duidelijke relatie wordt gelegd tussen planning, financiën en gerealiseerd product. Door middel van Afwijkingenrapportages wordt eerder gesignaleerd wanneer er verschil ontstaat tussen planning en realisatie.

In de volgende vergadering wordt aan de stuurgroep een voorstel voorgelegd voor het versterken van enkele onderdelen van de programmagovernance.

2.1 Leeswijzer

Voordat in Hoofdstuk 4 e.v. wordt ingegaan op de nieuwe opzet, wordt in Hoofdstuk 3 een overzicht gegeven van eerder (impliciet of expliciet) genomen besluiten die doorwerken in het voorstel voor de vervolgaanpak.

Hoofdstuk 4 vormt de kern van de besluitvorming over de Vervolgaanpak en gaat in op de consequenties, de planning, de financiën en de risico's van Nieuwbouw. Voor zover relevant wordt daarbij een vergelijking gemaakt met de oorspronkelijke opzet.

In Hoofdstuk 5 is het verdere bestuurlijke besluitvormingspad uitgewerkt. Hoofdstuk 6 geeft het overzicht van de lopende werkzaamheden en Hoofdstuk 7 is gewijd aan communicatie.

3 Eerder genomen besluiten, al dan niet expliciet, en doorwerking daarvan naar de voorgestelde aanpak

Op verzoek van de stuurgroep is kaart gebracht welke impliciet of expliciet genomen besluiten in de periode vanaf 2009 doorwerken in de door het programma voorgestelde vervolgaanpak. Hiervoor zijn de belangrijkste relevante stuurgroepdocumenten uit de periode 2009 – 2011 geraadpleegd, alsmede de aanbiedingsformulieren en de vergaderverslagen.

BESPREEKPUNT

- De stuurgroep wordt gevraagd kennis te nemen van de hierna in 3.1 tot en met 3.3 vermelde eerder genomen besluiten over:
 - algehele nieuwbouw van de BRP in plaats van doorontwikkelen en herbouw
 - het toepassen van de iteratieve ontwikkelmethode (RUP)
 - de inrichting van Modernodam voor Ontwikkelen, Testen en Accepteren
- Deze, voor zover nodig, te (her)bevestigen.

TOELICHTING

3.1 Van mGBA naar BRP en van doorontwikkelen en herbouw naar algehele nieuwbouw.

Bestuurlijk Akkoord (maart 2009) en onderliggende stukken:

- Het Bestuurlijk akkoord van maart 2009 vermeldt expliciet de samenhang tussen mGBA en RNI. De tekst op dit onderdeel luidt: "De gemoderniseerde GBA vormt samen met de RNI de Basisregistratie Personen. RNI en GBA sluiten naadloos op elkaar aan."
- In de onderliggende stukken wordt echter ook vermeld dat:
 - voor de verstrekkingvoorziening "wordt aangesloten bij wat met GBA-V Online al is gerealiseerd";
 - "Doorontwikkeling van GBA-V Online nodig is."

Programmaplan (oktober 2009)

Het programmaplan gaat ervan uit dat binnen het resultaatpad GBA-V de oplossingscomponenten Full Service en Moderne Interfaces worden gerealiseerd, waarbij wordt aangesloten bij hetgeen met GBA-V Online al tot stand is gekomen.

PID GBA-V (oktober 2009)

Het PID GBA-V bevat over de Verstrekkingvoorziening passages als "uitbreiden van GBA On line" en "we gaan nieuwe releases toevoegen aan GBA Online", "stapsgewijze verbeteringen van GBA V".

Maar het PID bevat op p. 28 over release 7 ook de tekst:

- "Met de komst van BZS-K moet GBA-V aansluiten op het nieuwe Logische Ontwerp (LO 4) en e-overheidsstandaarden. In deze release worden de volgende zaken gerealiseerd: (...)"
- "Om gebruik te kunnen maken van het nieuwe LO wordt er een nieuwe database ingericht waarin de op LO 4 gebaseerde gegevensstructuur opgeslagen kan worden. "

Het PID GBA-V is, op advies van de programmabegeleidingsgroep, als hamerstuk behandeld in de stuurgroep van 27 oktober 2010. In de

programmabegeleidingsgroep is het vraagstuk Nieuwbouw of Doorontwikkeling/Herbouw van GBA-V niet aan de orde geweest.

Bestuurlijk Akkoord (december 2009) over centrale kern:

In december 2009 is een aanvullend Bestuurlijk Akkoord gesloten over de positionering van BZS-K, waarin expliciet melding wordt gemaakt van het realiseren van één bron voor gegevens.

Logisch Ontwerp (december 2009)

Over het Logisch Ontwerp vermeldt het programmaplan 2009 alleen dat: "Rekening zal worden gehouden met de BRP."

In het Projectinitiatiedocument Logisch Ontwerp (december 2009) wordt voorgesteld niet te spreken over LO 4.0 maar over LO BRP, aansluitend bij het besluit over de centrale positionering van BZS-K.

Programmastartarchitectuur (maart 2010)

In de Programmastartarchitectuur wordt (op p. 40/41) uitgegaan van één gegevensopslag. Als toelichting hierop wordt aangegeven:

"De huidige naamgeving van de centrale componenten GBA-V en BZS-K reflecteert de oorspronkelijke scope van het Programma mGBA tot de gemeentelijke basisadministratie en de daarin vastgelegde persoonsgegevens over ingezetenen. Huidige visie is dat de voorzieningen die mGBA realiseert óók gebruikt zullen worden voor vastlegging en verstrekking van persoonsgegevens over niet-ingezetenen. Dit document gaat vooralsnog uit van deze volledige integratie van RNI- en GBA-voorzieningen, zodat er daadwerkelijk één Basisregistratie Personen ontstaat, in lijn met het Bestuurlijk Akkoord dat het startpunt van het programma is. De naamgeving van componenten zou hierop aangepast moeten worden."

De vaststelling van de Programmastartarchitectuur is door de stuurgroep op 12 augustus 2009 gedelegeerd aan de Programmabegeleidingsgroep, met uitzondering van wijzigingsvoorstellen. In de programmabegeleidingsgroep van 11 januari 2010 en 9 maart 2010 is de concept PgSA besproken en daarna vastgesteld. Bij de besprekingen is niet expliciet aan de orde geweest wat de consequenties zouden (kunnen) zijn voor de bouw van de technische voorzieningen.

In de stuurgroepvergadering van 27 april en 7 oktober 2010 zijn aan de stuurgroep naar aanleiding hiervan wijzigingsvoorstellen voor de naamgeving van de diverse programmaonderdelen voorgelegd. Deze hebben niet tot discussie geleid.

Gewijzigde aanpak Burgerzakenmodules (BZM, zomer 2010)

In de zomer van 2010 heeft de projectstuurgroep BZM¹ ingestemd met een intensievere samenwerking met het project Burgerzakensysteem-Kern van het programma. Door over te stappen op de RUP-methodiek voor de specificatie van de Burgerzakenmodules wordt nauwer aangesloten bij de wijze waarop de eisen voor de BZS-K worden geformuleerd. Hierdoor werd de samenhang tussen de Burgerzakensysteem-Kern en de Burgerzakenmodules als onderdelen van één Basisregistratie Personen meer duidelijk.

GBA-V – kwaliteit (voorjaar – november 2010)

Begin 2010 is gestart met de bouw van de eerste release van GBA-V. Vrij snel na het begin van het traject kwamen zorgpunten rond de bestaande GBA-V-voorziening aan het licht. Om duidelijkheid te krijgen over de aard en de omvang van het

¹ Het project Burgerzakenmodules is onder verantwoordelijkheid van de VNG uitgevoerd binnen het programma mGBA. De projectstuurgroep staat onder voorzitterschap van de VNG.

probleem heeft het programma een extern onderzoek laten verrichten naar de kwaliteit van de bestaande documenten en software die zouden moeten dienen als basis voor de verdere ontwikkeling van GBA-Verstrekkingen. Hierover is meermalen overleg geweest met de beheerorganisatie BPR, mede aan de hand van eigen extern onderzoek van BPR over de kwaliteit van GBA-V. In een gezamenlijke notitie van juli 2010 hebben mGBA en BPR geconstateerd dat de beide onderzoeken een verschillende invalshoek hebben, waardoor ze tot verschillende conclusies kunnen leiden.

Bij de ontwikkeling van de eerste en tweede release van de GBA-V is gebleken dat de huidige GBA-V om aan de toekomstige eisen van de Basisregistratie Personen te voldoen, aanzienlijke aanpassing behoeft. Het programma mGBA is daarom tot de conclusie gekomen dat nieuwbouw van dit onderdeel het beste perspectief biedt, in plaats van aanpassing van het huidige systeem.

Omdat intussen ook als uitvloeisel van het besluit over de positionering van BZS-K de optie van één centrale database voor de Basisregistratie Personen waarin BZS-K en GBA-V worden samengebracht meer in beeld kwam, heeft het programma in juni 2010 opdracht gegeven om onderzoek te doen naar mogelijke alternatieven voor de roadmap GBA-V. Eén van de opties in dat onderzoek was het stopzetten van de ontwikkeling van GBA-V. In de projectstuurgroep GBA-V, bilaterale gesprekken en workshops heeft het programma met betrokkenen, waaronder ook de beheerorganisatie, over deze verkenning van gedachten gewisseld.

In de Buitenhuissessie van de stuurgroep (15 september 2010) is in één van de deelsessies eveneens stilgestaan bij een mogelijk andere opzet voor de ontwikkeling van de Verstrekkingvoorziening.

In de tekst en d.m.v. vermelding met 'geel' in de stoplichtenoverzichten van de bestuurlijke voortgangsrapportages over juni 2010, juli + augustus 2010 en september 2010 is melding gemaakt van problemen met de huidige GBA-V. Ook is vermeld dat andere opties werden overwogen.

In oktober 2010 werd een tweede onderzoek uitgevoerd, in opdracht van BPR en mGBA gezamenlijk. Voor het programma was dit rapport de definitieve aanleiding om de voorkeur te geven aan algehele nieuwbouw. Hierover is vervolgens met BPR, de beleidsdirecties OBD en DRI en de opdrachtgever een discussie gevoerd die geleid heeft tot het voorstel aan de stuurgroep van 24 maart 2011.

3.2 Toe te passen ontwikkelmethodiek: iteratief werken en RUP

De ontwikkelmethodiek waarvoor het programma heeft gekozen is een door alle toonaangevende deskundigen in de ICT-wereld erkende en breed toegepaste werkwijze.

Vanaf het begin is het de bedoeling geweest deze methodieken toe te passen, zie:

- Aanbestedingsstrategie en aanbestedingsdocumenten (RUP, etc)
- Procedurehandboek (waarnaar wordt verwezen in het Programmaplan)

De toepassing van deze methodiek is met de stuurgroep niet expliciet besproken, maar ook nimmer ter discussie gesteld binnen of buiten het programma.

Voor de praktische toepassing van de methodiek voor de ontwikkelwerkzaamheden van het project Basisregistratie Personen is het programma begeleid door dé expert van het iteratief werken. De toepassing van de methodiek wordt verbreed naar de andere projecten binnen het programma. Daarbij zal, voor zover nodig, eveneens

externe begeleiding plaatsvinden. Het actief aanpakken van risico's is een cruciaal onderdeel van de iteratieve werkwijze.

3.3 Modernodam

De aanwezigheid van de Ontwikkel-, Test- en Acceptatieomgeving (OTA) in de vorm van Modernodam volgt uit aanbestedingsstrategie en ontwikkelmethodiek.

Om vast te stellen of de producten die leveranciers aan het programma naadloos past in het geheel, is een test- en acceptatieomgeving ingericht onder de aanduiding 'Modernodam'.

Modernodam maakt het mogelijk dat verschillende leveranciers gezamenlijk en afzonderlijk bouwstenen in deze omgeving kunnen ontwikkelen. Het is een realistische proefopstelling, waartoe de leveranciers voortdurend toegang hebben. Zodoende kunnen in een vroeg stadium van de ontwikkeling fouten worden opgespoord en opgelost.

Het eindresultaat van de leverancier wordt pas geaccepteerd als het functioneren ervan is bewezen in de daarvoor opgestelde testen in Modernodam.

5

Modernodam open en transparant, zodat alle partijen binnen de raamovereenkomst gelijke kansen op opdrachten behouden, terwijl ook partijen buiten de raamovereenkomst (bijv. leveranciers van Burgerzaken modules) er toegang toe hebben.

4 Algehele nieuwbouw i.p.v. doorontwikkeling

4.1 Inleiding

Zoals toegelicht in de vergadering van 24 maart jl. en zoals in hoofdstuk 3 gedocumenteerd aan de hand van de besluitvorming in de afgelopen twee jaar, kwam de ontwikkeling van GBA-V in een ander daglicht door het besluit over de centralisatie van BZS-K. In januari 2011 is de nieuwe opzet voorgelegd aan de opdrachtgever en op 13 april jl. heeft de minister in deze zin gesproken met de Tweede Kamer. Hij heeft daarbij toegezegd dat hij rond de zomer van 2011 een definitief besluit zal nemen.

4.2 Gevraagde besluiten

Van de stuurgroep wordt gevraagd in te stemmen met en tijdig advies uit te brengen aan de minister over:

De stuurgroep wordt gevraagd in te stemmen met en tijdig advies uit te brengen aan de minister over :

1. Algehele nieuwbouw van de BRP door het opbouwen van de verstrekkingsfunctionaliteit (thans GBA-V), zodanig dat deze samen met de levering-, bijhouding- en beheer- functionaliteiten één logisch geheel van voorzieningen vormt: de Basisregistratie Personen;
2. De herziene planning van het programma, zoals beschreven op pagina 15 t/m 18 van dit hoofdstuk. In deze planning is met tegenvallers rekening gehouden en is ruimte (slack) ingebouwd. De einddatum van het programma schuift op naar 2016. Dit is een jaar later dan de oorspronkelijke planning, omdat het programma later is gestart, onderzoek is uitgevoerd naar de centrale positionering Burgerzakensysteem-Kern, doorontwikkeling GBA-V meer tijd heeft gekost en, zoals genoemd, ruimte (slack) in de planning is ingebouwd;
De opdeling in fasen en componenten wordt voor het project Migratievoorzieningen/Full Service in het PID verder uitgewerkt en onderbouwd.
3. De voorliggende meerjarenbegroting van het programma mGBA t/m 2016 ter hoogte van € 38.904.223. Dit bedrag is hoger dan het tot nu toe toegekende budget van € 33.570.000 maar blijft lager dan het totale budget inclusief de post Onvoorzien, zijnde € 45.300.000. De begroting van het project Migratievoorzieningen/Full Service wordt in het PID nog nader uitgewerkt en gevalideerd;

Hierbij wordt opgemerkt dat opdrachtgever en opdrachtnemer maximaal zullen sturen op het behalen van de programmadoelstellingen binnen de planning en begroting . Hiertoe zijn governancemaatregelen genomen (zie Hoofdstuk 2) De CIO van BZK en de directeur FEZ zullen worden gevraagd hierover advies uit te brengen aan de stuurgroep;

4. Uitwerken van de realistische planning en meerjarenbegroting in het Programmaplan en de Projectinitiatiedocumenten. Daarbij krijgt de programmaorganisatie de opdracht speciale aandacht te geven aan de risicobeheersing;
5. Aanpassen van de GBA-V uitsluitend ten behoeve van die functionaliteiten die nodig zijn om:
 1. De initiële vulling van de BRP-voorzieningen mogelijk te maken;
 2. De migratie van het op LO 3 gebaseerde GBA-stelsel naar het LO BRP gebaseerde BRP-stelsel mogelijk te maken;
 3. De noodzakelijke ondersteuning van LO 3.8 ten behoeve van de invoering van de RNI mogelijk te maken (deze aanpassing zou in elk scenario nodig zijn);
 4. Mogelijk enige andere functionele wijzigingen door te voeren ten behoeve van beheer en onderhoud (onderhoudsaanpassingen moeten altijd mogelijk zijn);
 5. De ont koppeling van het berichtenverkeer tussen gemeenten enerzijds en afnemers anderzijds mogelijk te maken;
 6. De (spontane) verstrekking van RNI-gegevens mogelijk te maken. Dit ten behoeve van programma RNI.

4.3 Toelichting

4.3.1 De gevolgen

De voorgestelde algehele nieuwbouw voor de BRP-voorzieningen heeft een beperkt aantal gevolgen ten opzichte van hetgeen in het Bestuurlijk Akkoord en het programmaplan reeds besloten ligt:

Voor de gemeenten (als bijhouder) en voor de afnemers (ook gemeentelijk)

Voor gemeenten en afnemers blijven de werkzaamheden die zij moeten verrichten gelijk aan wat in het oorspronkelijke plan was voorzien. De veranderde aanpak heeft geen nieuwe of andere gevolgen voor de kosten die zij moeten maken, alleen komen deze op een later moment door het opschuiven van de planning. Ook de baten worden mogelijk later gerealiseerd. De mogelijkheid voor afnemers om aan te sluiten op GBA V door middel van Digikoppeling blijft open. Release 2 wordt in productie genomen.

Voor de beheerder

Voor de beheerder van de huidige GBA en toekomstige RNI weegt vooral het belang van een beheerste migratie van partijen (gemeenten en afnemers) naar de nieuwe voorzieningen en het LO BRP zwaar. De ont koppeling van het berichtenverkeer tussen gemeenten en afnemers is de eerste migratiestap en wordt door Full Service gerealiseerd. De daarop volgende migratiestappen worden 'uit elkaar' getrokken (eerst LO wijziging naar LO3.8, vervolgens de migratie van persoonlijsten naar RNI. RNI wordt dan operationeel en migreert daarna naar de BRP-voorzieningen) zodat een beheersbare migratie kan worden gerealiseerd. Positief is verder dat het uiteindelijke beheer minder complex zal zijn.

Voor het programma mGBA

- De bestaande resultaatpaden van GBA-V en BZS-K vervallen en worden vervangen door de projecten BRP, resp. Migratie en Implementatie².

² Zie voortgangsrapportage over september 2010

- Het programma zal technisch de BRP- en Migratievoorzieningen opleveren en implementeren.
- Van de huidige releases van GBA-V wordt alleen nog die functionaliteit, o.a. Full Service, ontwikkeld die nodig is voor de migratie en voor noodzakelijk onderhoud. Benodigde functionaliteiten voor de modernisering, zoals nieuwe dienstverlening en moderne interfaces worden direct gerealiseerd in de BRP.
- Minder overdrachtmomenten naar productie.

Eindplaatje

In de eindsituatie levert de nieuwe aanpak het volgende beeld op van de Basisregistratie Personen (ingezetenen en niet-ingezetenen):

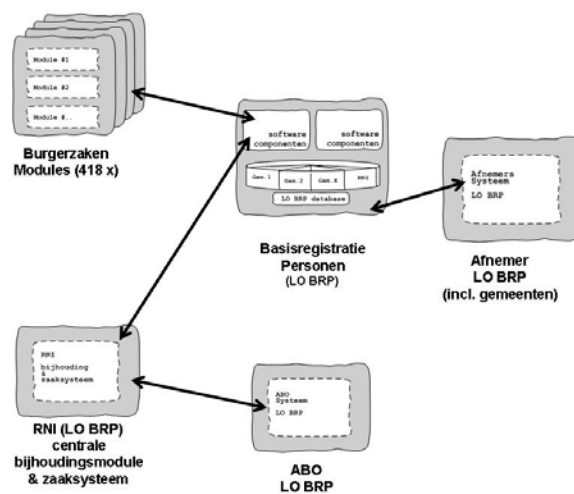

Afbeelding 1

4.3.2 Planning

Proces

Zoals gevraagd door de opdrachtgever en de stuurgroep heeft het programma in de afgelopen weken met input van een groot aantal betrokkenen de afhankelijkheden tussen de projecten binnen het programma en tussen het programma en andere relevante projecten en organisaties in kaart gebracht en een zogenaamde netwerkplanning opgesteld voor de periode van nu tot en met de afronding van het programma. De vragen en opmerkingen die in de loop van dat proces naar voren zijn gebracht, zijn ofwel in de planning verwerkt, ofwel genoteerd voor verwerking op een later moment. Hoewel bij de uitwerking nog tal van vragen van een antwoord moet worden voorzien, is het programma van mening dat de nu voorliggende netwerkplanning voldoende gedetailleerd is uitgewerkt om een uitspraak te kunnen doen over de te verwachten doorlooptijd in een realistisch scenario. Ook heeft de planning naar verwachting voldoende draagvlak bij alle belangrijke stakeholders.

Bij het opstellen van de netwerkplanning is ook gebruik gemaakt van een tweetal functiepunentellingen, waarin voor het project BRP resp. het project Migratie (incl. Full Service) met behulp van in de ICT-wereld erkende en gangbare methodieken en benchmarkgegevens een zogenaamde referentiebegroting, inclusief doorlooptijden, is opgesteld.

Inhoud

De hoofdelementen waarmee in de planning van het programma rekening is gehouden zijn:

- Systeemontwikkeling voor de BRP, de migratievoorzieningen, de nog noodzakelijke aanpassingen van GBA-V en de RNI;
- Wet- en regelgeving. Het moment waarop het Logisch Ontwerp BRP, als onderdeel van het Besluit GBA, vastgesteld moet zijn is als een mijlpaal voor het programma in de planning verwerkt;
- Het inrichten van systeemomgevingen voor Modernodam en (pré-)productie, bij de beheerorganisatie en bij de koplopers (afnemers en gemeenten);
- Het uitvoeren van Keten Integratie Testen. Dit betreft een realistische proefsituatie waaraan de systemen van alle betrokkenen in het BRP-stelsel (gemeenten, afnemers en beheerorganisatie) deelnemen. De afronding van deze tests markeert het 'go/no go-moment' voor de overgang naar de migratieperiode;
- De Migratieperiode voor aansluiting door afnemers en gemeenten (zie hierna bij afbeelding 3);
- Overgang van de RNI (die eerst een eigen traject volgt) naar de definitieve fase in de BRP. Over de wijze van migreren van de RNI naar de BRP vindt tussen het programma mGBA, het programma RNI en BPR nog overleg plaats;
- Uitfasering en definitieve afronding.

In 2011 en in 2013 is rekening gehouden met het uitvoeren van Gateway reviews bij de overgang naar een volgende fase van het programma.

Samengevat op de bestuurlijke hoofdpunten levert de planning het volgende op:

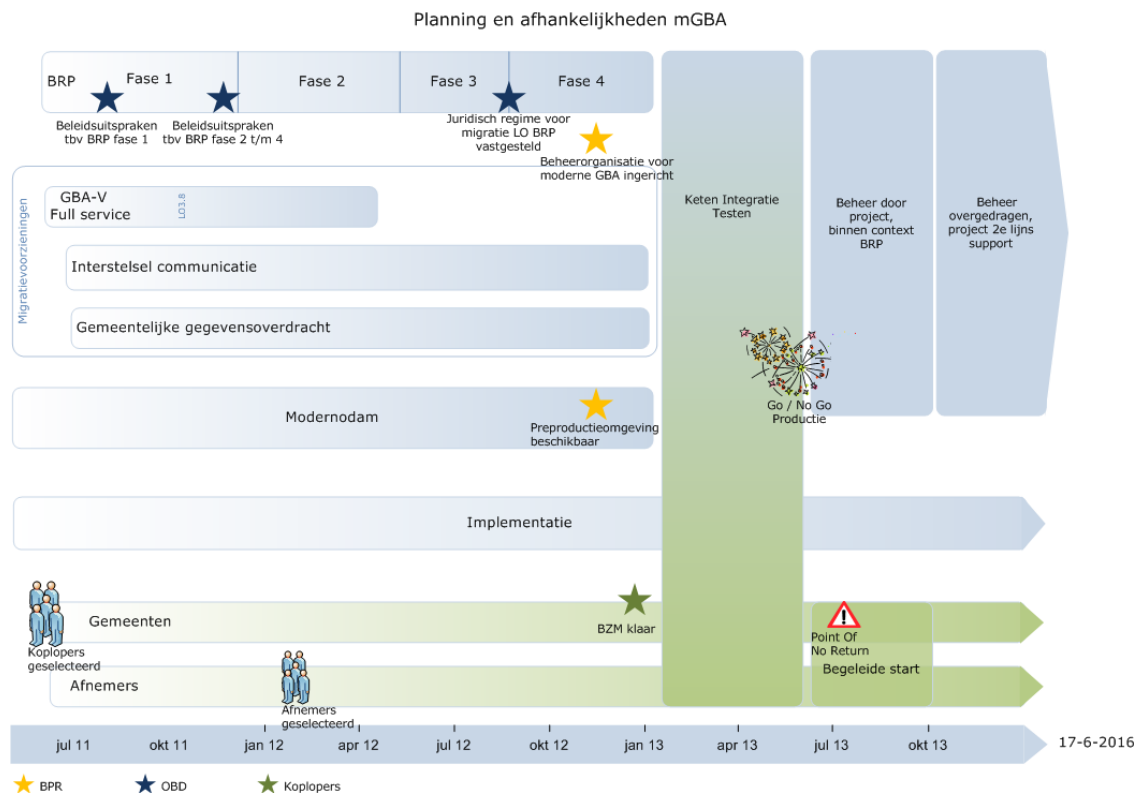

Afbeelding 2

Toelichting:

- Het project BRP levert in de vier vermelde fasen het volgende op:
 - fase 1, Realisatie Bevraging
 - fase 2, Realisatie Bijhouding
 - fase 3, Realisatie Levering
 - fase 4, Realisatie BRP
- De opdeling in fasen en componenten wordt voor het project Migratievoorzieningen/Full Service in het PID verder uitgewerkt en onderbouwd.

Deze afbeelding laat de belangrijkste mijlpalen en afhankelijkheden van het programma zien en geeft deze weer in samenhang met de projecten en organisaties waarvan het afhankelijk is. De blauwe balken geven de door het programma te nemen stappen weer en de verticale lijnen daarbinnen staan voor de mijlpalen van het programma. De gekleurde sterren geven de organisaties en hun mijlpalen weer waarvan het programma afhankelijk is (onder de tijdsbalk staan aan de linkerkzijde deze organisaties). Indien zo'n mijlpaal niet wordt gehaald, heeft dat gevolgen voor de planning van het programma. Omgekeerd kan het ook zo zijn, dat een organisatie afhankelijk is van de resultaten van het programma om haar mijlpalen te halen. Deze afhankelijkheid zijn wel onderkend, maar in de afbeelding niet weergegeven.

De belangrijkste aandachtspunten bij de planning zijn:

- Het kritieke pad wordt gevormd door de ontwikkeling van BRP en de implementatie hiervan bij gemeenten en afnemers;
- De planning van de migratievoorzieningen en GBA-V worden nog afgestemd binnen het programma. Op dit moment lijken deze planningen te kunnen passen binnen het kritieke pad;
- De tijd die nodig is voor ontwikkeling van de Gemeentelijke Gegevens Overdracht (migratievoorziening) volgt nog uit lopend onderzoek (juni). Risico op vertraging van het programma hierdoor is echter beperkt door de ruime periode die beschikbaar is voor de ontwikkeling ervan;
- De planning van de resultaten in de aanloop naar de eerste implementaties is nog onderwerp van besluitvorming voor de zomer van 2011. Op dat moment wordt de planning verder aangevuld met de mijlpalen en afhankelijkheden tussen het programma en gemeenten / afnemers. Dit is echter niet relevant voor de keuze ten aanzien van een centrale BRP op dit moment.

Volgens de voorgestelde (op het realistische scenario gebaseerde) planning, zijn de BRP en migratievoorzieningen gereed voor productie in juni 2013. Vanaf dat moment kunnen afnemers en gemeenten gedurende een periode van drie jaar aansluiten op de BRP. In afbeelding 2 is weergegeven in welk tempo gemeenten en afnemers naar verwachting zullen overgaan naar de nieuwe voorzieningen.

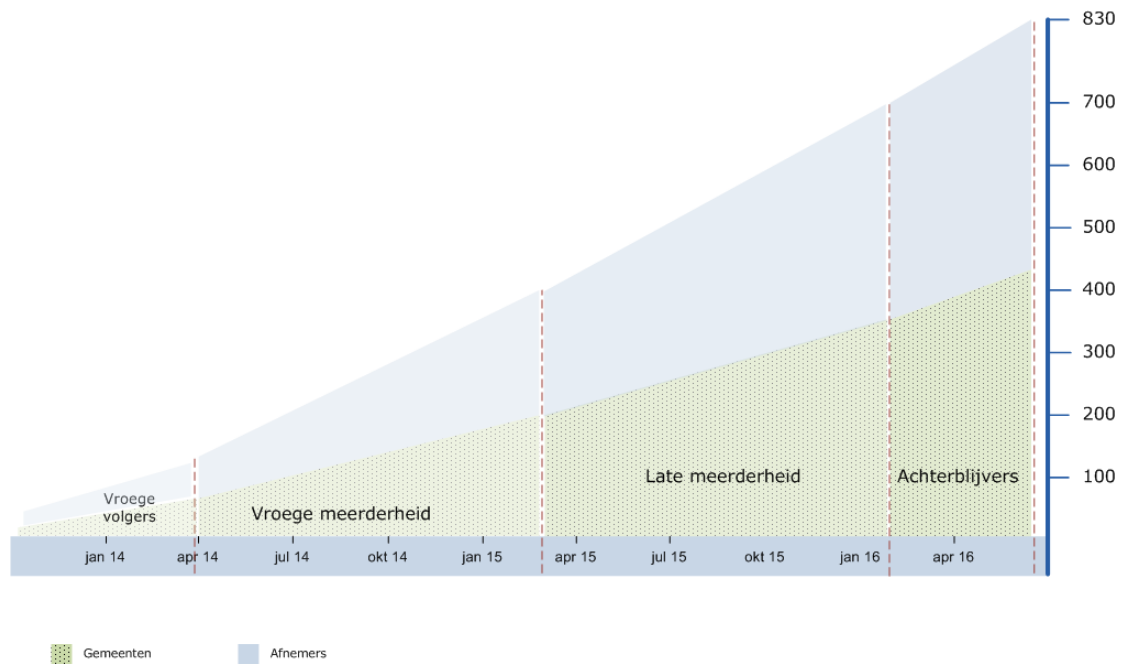

Afbeelding 3

Oorspronkelijke planning

In het nieuwe voorstel is de einddatum van het programma ongeveer een jaar later dan in bestuurlijk akkoord en het programmaplan uit 2009 was voorzien. De tussenliggende mijlpalen schuiven eveneens met ongeveer een jaar op. Ter vergelijking worden de belangrijkste mijl

Onderwerp	Afronding
Functioneel en technisch ontwerp BZS-K gereed	Eind derde kwartaal 2010
Bouw en oplevering van releases van GBA V	Eind 2010
LO 4 definitief beschikbaar voor leveranciers	Eind 1 ^e kwartaal 2011
Programma van eisen Aanvullende Modules gereed	Eind 1 ^e kwartaal 2011
Start bouw BZS-K	Eind 1 ^e kwartaal 2011
Afnemers kunnen volledig overstappen op Moderne Interfaces	Eind 2011
BZS-K en Migratievoorzieningen gereed	Eind 1 ^e kwartaal 2012
Start implementatie in gemeenten	2 ^e kwartaal 2012
Afronding programma mGBA	Eind 1 ^e kwartaal 2015

Conclusie Planning:

Volgens de planning, die gebaseerd is op een realistisch scenario voor algehele nieuwbouw van de BRP, is het programma geheel afgerond in juni 2016. Dat is een

jaar later dan in het programmaplan van oktober 2009 werd voorzien. In die planning werd er overigens geen rekening mee gehouden dat het programma feitelijk een latere startdatum had gekregen dan waarvan in het Bestuurlijk Akkoord, op grond van de Business Case, was uitgegaan.

Er is ook een optimistisch scenario uitgewerkt, dat een doorlooptijd heeft tot en met augustus 2015. In het pessimistische scenario, waarvoor ook een opzet is gemaakt, komt de einddatum uit op oktober 2017.

Gelet op de eerdere ervaringen met ICT-projecten in het algemeen en met mGBA in het bijzonder, is het niet verstandig uit te gaan van het optimistische scenario. Het is echter ook niet noodzakelijk van het pessimistische scenario uit te gaan. In het realistische scenario's zijn buffers ingebouwd op die punten waar risico's worden gelopen, zodat er ruimte is om tegenslagen op te vangen. Door strakke beheersing van de risico's, continue monitoring en frequente rapportages blijft de stuurgroep geïnformeerd over de voortgang van het programma en krijgt ze tijdig informatie als de werkelijkheid gaat afwijken van de planning.

4.3.3 Financiën

Het programma is in 2009 gestart met een budget van € 29,6 miljoen. Dit bedrag is berekend aan de hand van de Business Case die ten grondslag ligt aan het bestuurlijk akkoord over de nieuwe start van het programma en het gekozen scenario 2. Dit scenario behelste het realiseren van vier componenten, waarvoor de volgende bedragen werden geraamd:

Financieringsarrangement 2009, incl. Centrale positionering BZS-K

Component	€
GBA V Full Service	7.000.000
Moderne interfaces	300.000
BZS-Kern, op basis van LO4	17.700.000
Programmabureau.	4.600.000
BZS-K centraal*	2.500.000
Onvoorzien**	13.200.000
Totaal	45.300.000

* In 2010 is aan het budget een bedrag van € 2,5 miljoen toegevoegd (gelijkelijk afkomstig van het Rijk en de gemeenten). Dit vloeit voort uit het besluit van het realiseren van de centrale kern van het Burgerzakensysteem en de mogelijkheid voor gemeenten om te beschikken over een lokale kopie.

** De post Onvoorzien bevat een bedrag van € 4,5 miljoen voor programmabureauopstellen die in de Business Case onvoldoende waren opgenomen.

Toegekend aan het programma op basis van de oude aanpak

Verloop van het programma	
Toegekend in maart 2009	29.600.000
Toegevoegd ivm BZS-K, dec.2009	2.500.000
Uitgenomen uit Post onvoorzien ivm onvoorziene uitgaven, afrekening 2010	1.470.000
Totaal toegekend	33.570.000

Voor de nieuwe aanpak heeft het programma op basis van het realistische scenario de volgende begroting opgesteld:

	t/m 2010	2011	2012	2013	2014	2015	2016	Totaal benodigd
BRP	€ 1.671.556	€ 5.765.096	€ 4.885.154	€ 864.419	€ -	€ -	€ -	€ 13.186.225
Migratie**	€ 2.450.852	€ 2.399.275	€ 3.625.974	€ 1.306.983	€ 763.603	€ 763.603	€ 381.802	€ 11.692.092
Implementatie	€ 375.375	€ 1.242.641	€ 747.543	€ 657.543	€ 635.358	€ 362.961	€ 323.991	€ 4.345.413
OTAP ***	€ -	€ 709.433	€ 731.202	€ 731.202	€ -	€ -	€ -	€ 2.171.837
Programmabureau	€ 2.445.245	€ 1.814.646	€ 1.681.836	€ 939.492	€ 284.639	€ 242.799	€ 100.000	€ 7.508.657
	€ 6.943.027	€ 11.931.091	€ 11.671.709	€ 4.499.640	€ 1.683.600	€ 1.369.363	€ 805.793	€ 38.904.223

** In de begroting van Migratie is in 2012 een stelpost van € 300.000 opgenomen voor de realisatie van de Gemeentelijke gegevensoverdracht. In de periode tot oktober 2011 vindt eerst onderzoek plaats naar de meest geschikte methode hiervoor. De uitkomst hiervan leidt mogelijk tot een aanpassing van de raming.

*** Niet opgenomen zijn de kosten voor de productieomgeving

De realistische begroting is gebaseerd op:

- de uitkomsten van de functiepunten tellingen voor de projecten BRP en Migratievoorzieningen, incl. Full Service, volgens de realistische variant;
- aangevuld met:
- de kosten van Modernodam volgens het beheercontract dat hiervoor gesloten is, alsmede de personele bezetting;
- de kosten van het project Implementatie, die voornamelijk bestaan uit de kosten van de personele bezetting voor de regiefunctie zoals beschreven in het PID Implementatie. De capaciteit volgt de planning van de implementatie zoals voorzien in de planning van het programma;
- de kosten van de personele bezetting van het programmabureau, voor het merendeel bestaand uit ambtelijk personeel, incl. overhead. De personele capaciteit neemt af overeenkomstig de geplande realisatie van de projecten;
- een prijs per functiepunt die voor het project BRP is afgeleid van de tarieven die zijn geoffreerd bij het afsluiten van de Raamovereenkomst Systeemontwikkeling mGBA. Voor het project Migratievoorzieningen is de prijs per functiepunt gebaseerd is op de functiepuntenanalyse, die specifiek rekening houdt met de complexiteit.

De begroting voor het onderdeel GBA V wordt in het PID

De begroting is besproken met de Commissie Financiële Programma Controle, die separaat advies uitbrengt.

Zoals gevraagd door de stuurgroep is, in lijn met het pessimistische, resp. het optimistische scenario voor de planning, een globale doorrekening gemaakt van de kosten van deze beide scenario's. De totale bandbreedte voor de kosten komt op basis daarvan uit op € 31.7 milj. in de meest optimistische en € 51.8 milj. in de meest pessimistische schatting. Bij die laatste schatting wordt er rekening mee gehouden dat het programma langer duurt en met hogere tarieven rekening moet houden. Ook is er in dat geval rekening gehouden met een hoger aantal functiepunten.

In het optimistische scenario zijn de doorlooptijden korter en zijn de tarieven, waarmee rekening is gehouden, lager.

4.3.4 Risico's

Het programma onderscheidt drie typen risico's:

- a) risico's verbonden aan de voorgestelde nieuwe aanpak;
- b) risico's die inherent zijn aan (grote en complexe) ICT-projecten;
- c) risico's die te maken hebben met de specifieke politiek-bestuurlijke context van het programma.

Bij elk van deze typen wordt in deze paragraaf stilgestaan, waarbij wordt aangetekend dat voor de keuze voor Nieuwbouw of Doorontwikkelen vooral de onder a) genoemde risico's relevant zijn. Het programma onderkent daarbij dat bij de uitwerking van de gemaakte keuze en de voortzetting van het programma een adequaat risicomanagement onontbeerlijk is om de onder b) en c) genoemde risico's te beheersen. Tegelijk met het opstellen van de nieuwe PID's en het aanpassen van het programmaplan wordt een inventarisatie gemaakt van de risico's, de kans dat ze zich voordoen en de impact die ze dan zouden hebben. Ook de bijbehorende maatregelen worden in kaart gebracht.

Ad a)

De risicoanalyse die Atos Consulting heeft opgesteld gaat expliciet in op de vraag of de voorgestelde algehele nieuwbouw risicovoller is dan het bestaande scenario. Het antwoord daarop is kort en bondig: nee. Het onderzoek somt een aantal belangrijke voordelen van algehele nieuwbouw op. Deze bevindingen komen overeen met die van het programma zelf.

Door de omvangrijke en gecompliceerde release 7 van het project GBA-V uiteen te rafelen in enerzijds de Migratievoorzieningen en anderzijds het realiseren van de Verstrekkingenvoorziening en deze ook in de programmaorganisatie apart te organiseren, kan een beter beheersbare projectorganisatie worden ingericht. Hoewel er onmiskenbaar afhankelijkheden zijn tussen de projecten Migratie en BRP, zijn deze naar de mening van het programma in de nieuwe opzet beter te managen.

Ad b)

Door uit te gaan van een zorgvuldige planning, waarbij rekening is gehouden met onzekerheden en door daarvoor marges op te nemen, zijn de risico's van het programma zoveel mogelijk ingeperkt.

De afhankelijkheden van het programma t.o.v. andere partijen en omgekeerd zijn in overleg verwerkt in de planning.

In de risicoanalyse heeft Atos Consulting erop gewezen dat het van belang is om de ervaringen die met eerdere GBA-trajecten zijn opgedaan nadrukkelijk mee te nemen in de nieuwe aanpak, om te voorkomen dat in dezelfde valkuilen wordt gestapt. In de wijze waarop de projecten worden ingericht en bemenst wordt met deze aanbeveling rekening gehouden.

De overige aanbevelingen die door Atos Consulting zijn gedaan om de risico's te beheersen worden 1-op-1 door het programma onderschreven. Zo is overeenkomstig het advies uit de Risicoanalyse is voor de start van het project BRP een ruimere voorbereidingsperiode genomen dan aanvankelijk was gepland.

Voor de projecten binnen het programma wordt de iteratieve werkwijze toegepast en wordt gewerkt met driewekelijkse iteraties. Per project wordt een gefaseerde planning opgesteld, waarin voor alle iteraties de doelstellingen worden beschreven. Door daarnaast rekening te houden met de andere belangrijke randvoorwaarden van de methodiek (zoals requirements management, wijzigingenbeheer, testen, budgetbewaking) zijn er adequate waarborgen voor de risicobeheersing.

Ad c)

De risico's die de specifieke politiek-bestuurlijke context van het programma met zich meebrengt zijn niet (alleen) door strakke projectsturing te ondervangen. Zij vragen om een nauw samenspel tussen programma en beleidsdirectie en tussen de verschillende bestuurlijke partners (met name Rijk en gemeenten). Op dit moment is het belangrijkste aandachtspunt de beantwoording van een aantal vragen van beleidsmatige aard, die van invloed (kunnen) zijn op de ICT-ontwikkeling. Met de beleidsdirectie zijn afspraken gemaakt over de planning .

Ten aanzien van de gemeentelijke verantwoordelijkheid voor het aansluiten op de BRP en het implementeren van BRP-voorzieningen, geldt dat de verwerving Burgerzakenmodules spoedig op gang moet komen.

- De medewerking van voldoende koplopers is essentieel voor het realiseren van de BRP. Het werven van koplopergemeenten dient op korte termijn tot resultaten te leiden om de start van het project BRP niet in gevaar te brengen.
- Voor het mobiliseren van de grote groep gemeenten die niet als koploper of vroege volger de BRP zal gaan implementeren moet tijdig een adequaat ondersteuningsaanbod beschikbaar komen, gebaseerd op een verbeterde impactanalyse.

Conclusie risico's:

Op basis van globaal onderzoek en achtergrondkennis van de voorlopige uitgangspunten voor gegevensmodel, ontwerp van de softwarearchitectuur en projectstructuur, komt Atos Consulting tot de conclusie dat bij realisatie van een nieuw BRP geen andere dan de standaard bij softwareontwikkeling voorkomende ontwikkelcomplicaties te verwachten zijn. Vanuit de ervaringen met de realisatie van GBA-V zijn belangrijke lessen te trekken om dezelfde valkuilen te ontlopen. Het programma onderschrijft deze conclusie.

5 Besluitvormingspad tot en met zomer 2011

Als de stuurgroep op 25 mei instemt met de voorgestelde algehele nieuwbouw zoals beschreven in dit Beslisdocument, is tot en met de zomer het volgende besluitvormingspad voorzien:

BESLISPUNT

- De stuurgroep wordt gevraagd in te stemmen met het onderstaande tijdpad.

1. Periode tot de volgende stuurgroepvergadering

- Opdrachtverlening voor Toetsen business case (actiehouders is de opdrachtgever) en presentatie eerste bevindingen.
- Aanpassen van de governance (actiehouders is de opdrachtgever) en verwerken daarvan in het programmaplan;
- Opstellen c.q. aanpassen van de vereiste documenten:
 - Programmaplan;
 - PIDS's voor BRP en Migratievoorzieningen, incl. Full Service;
 - PID Implementatie;
 - Begroting
 - Werkplan tweede helft 2011
 - Architectuurdocument

2. Agenda volgende stuurgroepvergadering

- Vaststellen van de definitieve documenten voor het vervolg van het programma in de stuurgroep.
- Presentatie bevindingen onderzoek business case.
- Bespreken opdracht Gateway Review.
- Aansluitend: beoordelen van planning en begroting door Rijksaccountantsdienst.

3. week 33 (15 tot en met 20 augustus)

- Gateway Review

4. week 34 tot week 37 (20 augustus tot en met 9 september)

- Besluit minister, na overleg met de VNG;
- Voorbereiden technische briefing commissie BZK uit de Tweede Kamer.

5. week 37 (12 tot en met 16 september)

- Technische briefing CIE BZK

6. week 38 (19 tot en met 23 september)

- Brief aan de Tweede Kamer

6 Lopende werkzaamheden

BESLIJPUNT

De stuurgroep wordt gevraagd in te stemmen met het uitvoeren van de lopende werkzaamheden, vooruitlopend op de vaststelling van het programmaplan en de PID's.

TOELICHTING

In de komende maand zal het programma de besluitvorming van de stuurgroep over Nieuwbouw of Doorontwikkelen uitwerken in programmaplan, PID's, werkplan en begroting. Tevens wordt een Architectuurdocument opgesteld waarin alle genomen besluiten worden verwerkt. Deze werkzaamheden behoren tot het takenpakket van de programmamanager, het programmabureau en de projectleiders.

Tegelijkertijd wordt in de projectteams in de komende periode gewerkt aan:

Project Migratievoorzieningen

- Het uitvoeren van de werkzaamheden zoals beschreven in de conceptfaseplannen van het project Migratie:
 - Het afronden van de release 1.1, 1.2a en 1.2b en 2, incl. acceptatie door de beheerder;
 - Het laten uitvoeren van een onderzoek naar de tooling voor de migratievoorzieningen;
 - Beschrijven van de (kwaliteit van de) gegevensstromen t.b.v. migratie.
- Migratie: keuze voor tooling kan binnenkort worden gemaakt, het onderzoek naar de datakwaliteit is gepland van 1 juni tot 1 oktober 2011.

Project BRP

- Afrondende werkzaamheden voor de specificaties van de Burgerzakenmodules.
- Voor de start van Fase A van het project BRP, die voorzien is voor 1 juni 2011, lopen thans de voorbereidingen.

Project Implementatie

- De oriëntatiefase gemeenten is nog niet afgerond. Het programma werkt conform de aanpak in het PID Implementatie verder met de voorbereidingen voor het Koplopertraject.
- Het uitvoeren van de werkzaamheden zoals beschreven in het faseplan Oriëntatiefase Afnemers, behorend bij het PID Implementatie. Concreet staat gepland dat eind juni de impactanalyse voor afnemers is gerealiseerd, met daarbij de componenten voor de implementatiestrategie.
- Over de implementatieaanpak voor gemeenten wordt in de stuurgroep van 25 mei afzonderlijk een voorstel behandeld.

Voor het project Implementatie is een goedgekeurd PID.

7 Communicatie

Als de stuurgroep mGBA op 25 mei akkoord gaat met het principebesluit over algehele nieuwbouw van de BRP, worden in de daaropvolgende stuurgroep de aanpassingen op de planning, financiën, zoals verwerkt in de vereiste Prince 2-documenten, besproken. De omgeving moet geïnformeerd worden over de besluiten en wijzigingen die plaats gaan vinden.

BESLISPUNT

De stuurgroep wordt gevraagd een besluit te nemen over de wijze van communiceren over de uitkomsten van de vergadering van 25 mei, rekening houdend met de toezeggingen van de minister dat hij de Tweede Kamer zal informeren over zijn besluit. Dit besluit is voorzien voor eind augustus. Het programma en de beleidsdirectie doen hiervoor een voorstel (tekst volgt).

TOELICHTING

Er is in de aanloop naar het definitieve besluit van de minister een tweetal momenten waarop de stuurgroep besluiten neemt over onderwerpen, waarvoor bij de omgeving grote belangstelling bestaat. VNG en NVVB hebben erop aangedrongen hierover bericht naar buiten te brengen. Zij signaleren bij hun achterban de mening dat het al (te) lang stil is rond het programma. Zij bepleiten om – zoals in het verleden gebruikelijk was – na de stuurgroepvergadering een communiqué uit te brengen. Dit staat echter op gespannen voet met de toezegging van de minister dat hij de Tweede Kamer zal informeren over zijn definitieve besluit. Als de stuurgroepbesluiten in mei en/of juni bekend worden, zou de Kamer de minister kunnen verwijten dat de omgeving eerder is geïnformeerd dan zij. Er zijn verschillende opties denkbaar om hiermee om te gaan, waarover ook het oordeel van de minister moet worden gevraagd. Het programma en de beleidsdirectie bereiden een voorstel voor.

MOGELIJKE COMMUNICATIEACTIVITEITEN

Het onderstaande communicatieplan geeft de mogelijke activiteiten weer, indien zou worden besloten om over de stuurgroepbesluiten informatie naar buiten te brengen.

7.1 Doelgroepen

De betrokken doelgroepen zijn:

- Gemeenten, zowel in hun rol Bijhouder als van Afnemer. Voor zover relevant tevens stilstaan bij RNI en de positie van Loketgemeenten
- Afnemers. Voor zover relevant tevens stilstaan bij RNI en de positie van Aangewezen BestuursOrganen (ABO's)
- Leveranciers
- Gebruikersverenigingen
- Expertplatform

7.2 Middelen

De middelen die ingezet worden voor het verspreiden van de informatie zijn:

- Website
- Nieuwsbrief in Burgerzaken & Recht
- Digitale nieuwsbrief (in ontwikkeling)
- Factsheets

- Brochure (te ontwikkelen)
- Glossary (in ontwikkeling)

Alle nieuwsberichten die verschijnen op de website worden verder verspreid via de NVVB, VNG, BRP, ICTU en KING. Op deze wijze worden alle doelgroepen bereikt. Verder wordt de inhoud van de digitale nieuwsbrief gegenereerd uit berichten op de website.

De brochure geeft een toelichting op de integrale planning, de iteratieve werkwijze en de samenwerking tussen mGBA, gemeenten, afnemers en leveranciers. De factsheets zijn grotendeels al aangepast aan de nieuwe situatie. Het is daarnaast het doel om in deze periode factsheets GBA-V Full Service en Migratie gereed te hebben. De factsheet Programma mGBA moet de nieuwe structuur en de governance van het programma gaan omschrijven.

7.3 Inzet en planning

Wanneer	Middel	Inhoud
Half mei	Website	Aankondigen van + mogelijkheid inschrijven op de digitale nieuwsbrief
Eind mei	Digitale nieuwsbrief	Onderwerpen: Uitkomsten stuurgroep Afronden Burgerzakenmodules
Eind mei	Website	Onderwerpen: Uitkomsten stuurgroep Afronden Burgerzakenmodules
Eind juni	Burgerzaken en Recht	Update over de actuele ontwikkelingen
Juli	Glossary	Begrippenlijst mGBA
Juli	Digitale nieuwsbrief	Onderwerpen: Bericht uitkomsten stuurgroep Verschuiven planning
Juli	Website	Aanpassen content op nieuwe situatie
Juli	Factsheets	Aanpassen teksten op nieuwe situatie + gereed hebben GBA-V en Migratie.
Juli	Website	Onderwerpen: Bericht uitkomsten stuurgroep Verschuiven planning
September	Website en Digitale Nieuwsbrief	Onderwerpen: Gateway Review Definitief besluit minister
September	Brochure	Onderwerpen: Integrale planning

		De iteratieve werkwijze Samenwerking tussen mGBA, gemeenten, afnemers en leveranciers.
--	--	---

7.4 Bijeenkomsten

Het is ook de bedoeling om op termijn bijeenkomsten te organiseren met de diverse doelgroepen. Deze zullen in het vroege najaar plaatsvinden. De bijeenkomsten worden per doelgroep ingepland. Verder is met BPR afgesproken dat mGBA een bijdrage zal leveren aan de BPR Klantendag eind september.

De bijeenkomsten met het Expertplatform en de Gebruikersverenigingen zijn kleinschaliger en vergen minder voorbereidingstijd. Afhankelijk van de beschikbaarheid van betrokkenen, kunnen deze ook vóór de zomer plaatsvinden.

Op verzoek is het programma beschikbaar om een bijdrage te leveren aan bijeenkomsten van derden (bijv. NVVB, sectoroverleggen van het Gebruikersoverleg GBA).

Programma mGBA



Risicoanalyse nieuwbouw Integraal BRP

Programma mGBA

mei 2011
versie: definitief

Risicoanalyse in opdracht stuurgroep mGBA

De basisregistratie personen is de 'moeder der basisregistraties' en hoeksteen van de elektronische overheid. Het programma mGBA moderniseert de gemeentelijke basisadministratie (GBA) tot de Basisregistratie Personen (BRP). Het gegevensmodel wordt aangepast aan de nieuwe wet, persoonsgegevens van Nederlanders en niet ingezetenen worden effectief beheerd in één landelijke registratie, en persoonsgegevens kunnen efficiënt én veilig worden gebruikt door (overheid)instanties. Met de BRP worden gemeenten en andere instanties beter in staat gesteld om de authentieke persoonsgegevens in de (elektronische) dienstverlening aan de burger te gebruiken.

Tot eind 2009 was het scenario dat een gemoderniseerd Basisregistratie Personen bij de gemeenten gepositioneerd zou worden. Eind 2009 is in de moderniseringstrategie van mGBA een belangrijk stap voorwaarts gezet. Na een intensief proces is in bestuurlijk overleg besloten om BZS-K (burgerzakensysteem-kern) centraal te positioneren met burgerzakenmodules (BZM) bij gemeenten.

Het programma mGBA is bij het opstellen van de startarchitectuur in maart 2010 tot het inzicht gekomen dat voor de functies 'bijhouden' en 'verstrekken' de bouw van een integraal ('component based') BRP betere perspectieven biedt om de doelen van de mGBA te realiseren.

Uit te voeren onderzoek

De voorkeur van het programma mGBA voor een integraal BRP is impliciet vaste vormen aan gaan nemen. Maar hierover is door de stuurgroep mGBA niet expliciet besloten. Om een dergelijk besluit verantwoord te kunnen nemen heeft de stuurgroep mGBA opdracht gegeven tot een onderzoek naar de wenselijkheid van dit scenario. Het onderzoek moet leiden tot inzicht in de haalbaarheid en de risico's en een beoordeling van de planning en de kosten.

De stuurgroep mGBA heeft de volgende vragen gesteld:

1. Toets de overwegingen voor de nieuwbouw van GBA-V, beoordeel de risico's en geef een eigen inschatting daarvan;
2. Beoordeel de risico's van de migratievoorzieningen (incl. Full service) en geef een eigen inschatting daarvan;
3. Beoordeel de consequenties, planning en kosten, en geef een eigen indicatie daarover af voor:
 - a. de nieuwbouw GBA-V versus de oorspronkelijke aanpak van doorontwikkeling GBA-V;
 - b. de realisatie van de migratievoorzieningen (inclusief Full Service mede voor verstrekking van LO3.8-gegevens van niet-ingezetenen).

De onderzoeker(s)

Het ministerie van BZK heeft aan ████████ executive partner Atos Consulting, opdracht gegeven om dit onderzoek in een korte doorlooptijd uit te voeren. De opdracht is uitgevoerd met een team van senior adviseurs en architecten.

Historisch perspectief

De oorspronkelijk oplossingsrichting (Afbeelding 1) sloot aan op de historie bij gemeenten; burgerzakenmodules en een burgerzakensysteem bij gemeenten en centraal een GBA-verstrekkingen.

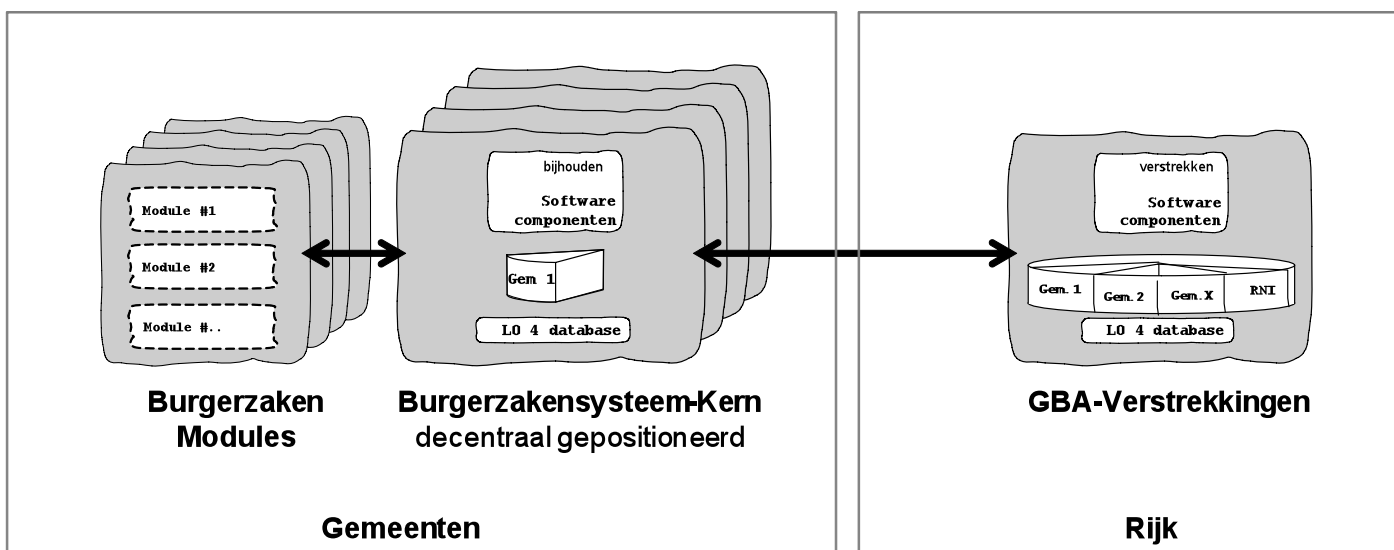

Afbeelding 1 Oplossingsrichting decentraal BZS-K

Eind 2009 is in de modernisering strategie van mGBA een belangrijk stap voorwaarts gezet. Besloten is om BZS-K centraal te positioneren (Afbeelding 2). In deze oplossing zou voor BZS-K een nieuw systeem worden gebouwd 'naast' het systeem voor verstrekkingen, GBA-V. GBA-V zou geschikt worden gemaakt voor het nieuwe gegevensmodel LO BRP. En om de voorgestelde migratie mogelijk te maken zou GBA-V ook geschikt worden gemaakt voor Full Service verstrekkingen.

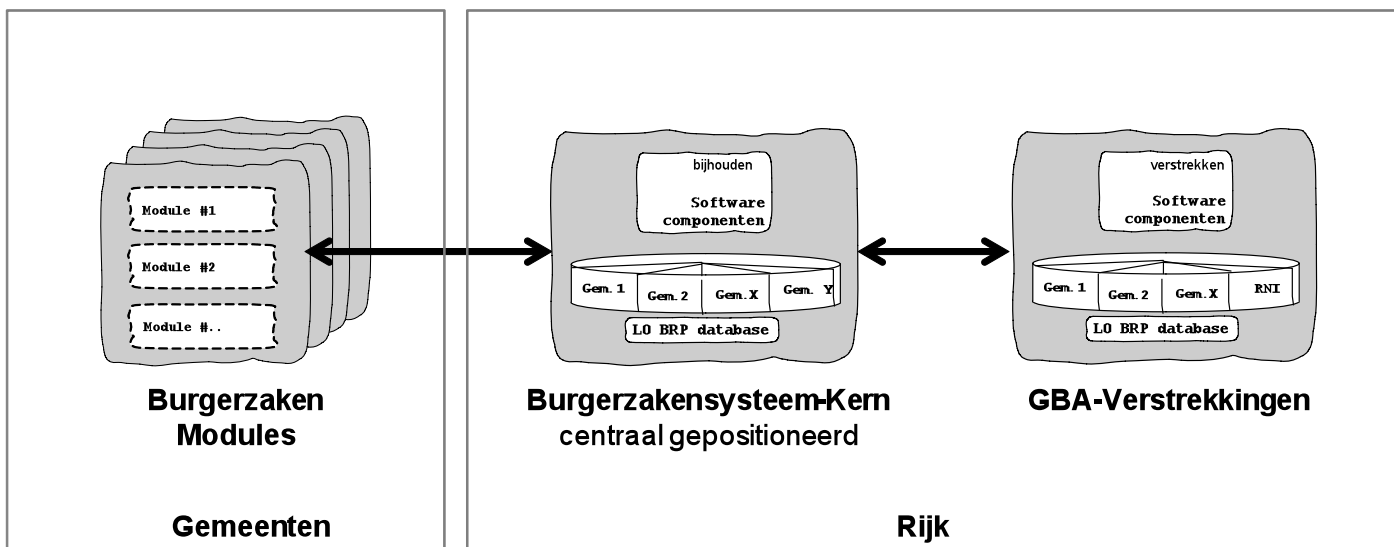

Afbeelding 2 Oplossingsrichting centraal BZS-K naast GBA-V

Inmiddels is bij het Programma mGBA het inzicht ontstaan dat een nieuw integraal BRP een beter perspectief zou bieden om de doelstellingen van de GBA modernisering te realiseren. Bij deze oplossingsrichting (Afbeelding 3) wordt voor de functies ‘bijhouden’ en ‘verstrekken’ simpel gesteld een nieuw systeem gebouwd met een database.

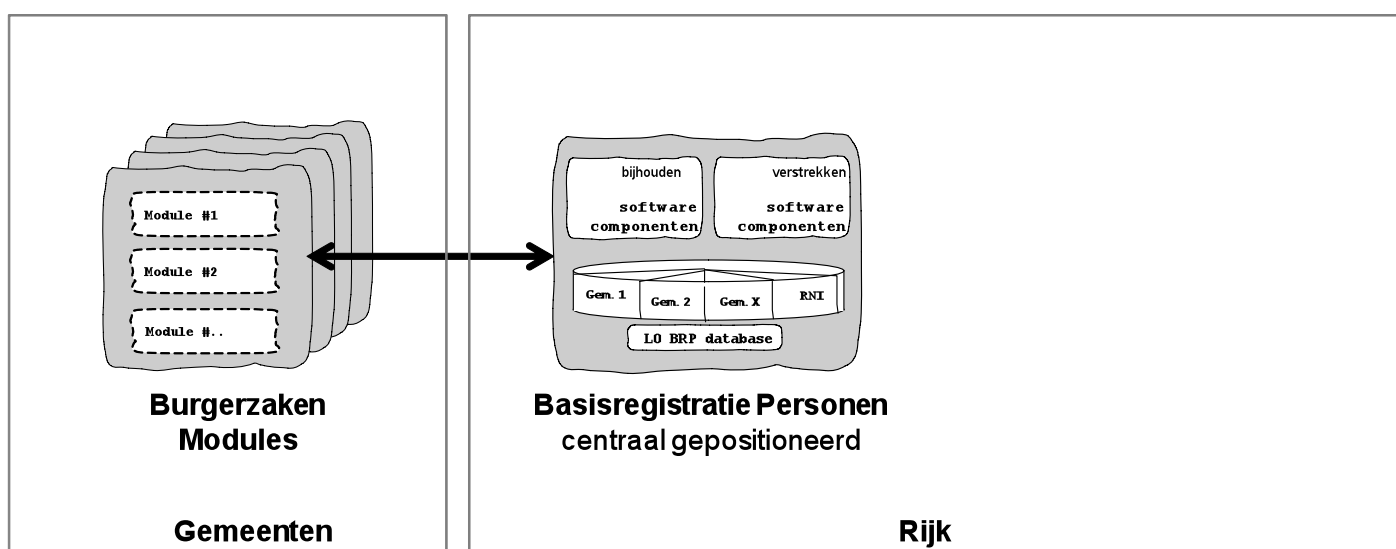

Afbeelding 3 Oplossingsrichting Integraal BRP

Los van de oplossingsrichting moeten gemeenten en afnemers overgaan van gegevensmodel LO 3 naar LO BRP. Dat doen ze niet allemaal tegelijk, er is een overgangperiode van drie jaar voorzien. Om met elkaar en de centrale voorzieningen te kunnen blijven communiceren moet een migratievoorziening worden gerealiseerd.

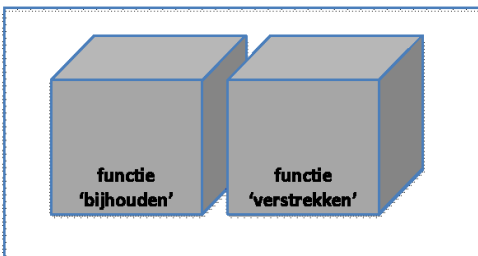

De keuzes die zijn ontstaan . . .

Voor het beantwoorden van de vraag of een integraal BRP wenselijk is, heeft Atos Consulting geredeneerd vanuit de functionele behoefte die ontstaat na introductie van de nieuwe wet BRP. Wat moet de nieuwe BRP kunnen? Onderstaand een abstracte weergave¹ van de keuzes die zijn ontstaan.

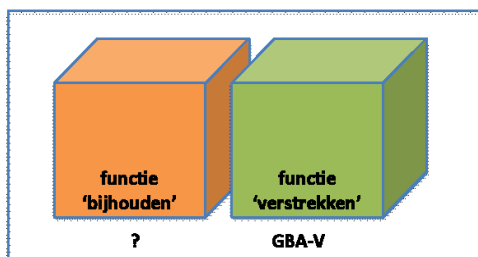

Welke functionaliteit is nodig?

Een centraal gepositioneerd BRP moet twee kernfuncties ondersteunen:

- a) *bijhouden* van persoonsgegevens door gemeenten
- b) *verstrekken* van persoonsgegevens aan afnemers

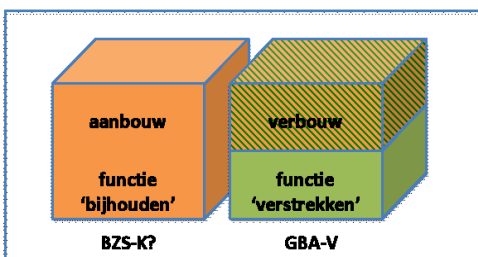

Welke functionaliteit is er nu?

Voor de kernfunctie 'verstrekken' is nu naar tevredenheid het GBA-V operationeel. Voor de functie 'bijhouden' moet nieuwe functionaliteit worden gerealiseerd.

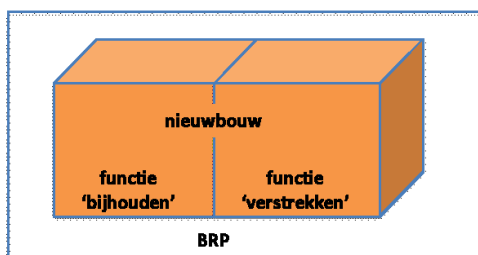

Wat betekent het oorspronkelijk scenario?

Voor de functie 'bijhouden' zou oorspronkelijk een nieuw systeem (BZS-K) worden gebouwd. Daarnaast moet GBA-V in zeven releases worden aangepast voor onder meer Full Service. In release 7 zou GBA-V geschikt worden gemaakt voor LO BRP waarbij indicatief de helft van de GBA-V software verbouwd zou moeten worden.

Wat betekent het voorgestelde scenario?

De nieuwe inzichten van het Programma mGBA zouden leiden tot nieuwbouw van een integraal BRP. Daarbij wordt voor de functies 'bijhouden' en 'verstrekken' de volledige programmatuur aan de hand van een integraal architectuurontwerp nieuw gerealiseerd.

¹ De illustratie beoogt duidelijk te maken wat gerealiseerd moet worden; het is geen architectuurschets

Is een nieuw Integraal BRP wenselijk?

De onderzoekers komen tot een kort en duidelijk advies . . . ja, doen.

De oplossingsrichting voor een integraal BRP is de volgende stap in de ontwikkeling van een modern BRP. De onderzoekers komen tot die conclusie op grond van de volgende argumentatie:

- » Voorkomt herbouw GBA-V
 - *Aanpassingen LO BRP*; Nieuwbouw voorkomt dat GBA-V geschikt moet worden gemaakt voor LO BRP (release 7). Dat zou een zeer ingrijpende renovatie betekenen, die ruwweg de helft van de huidige programmatuur van GBA-V raakt. Feitelijk zou kunnen worden gesproken van de herbouw van GBA-V.
 - Verwevenheid en ondoorzichtigheid van software componenten in GBA-V zou het aanpassen van GBA-V ook nog eens complex maken met een grotere kans op complicaties.
- » Realisatie nieuw BRP
 - *Software architectuur*; De keuzes voor de software architectuur kunnen worden ingericht op het nieuwe eisenpakket (requirements) en worden niet beperkt door keuzes uit het verleden.
 - *Productiviteitsvoordelen*; Bij nieuwbouw kan efficiënter en effectiever worden gewerkt doordat bij het ontwerp van nieuwe code niet voortdurend de impact op bestaande code hoeft te worden geanalyseerd. Bouwers moeten anders voortdurend de oude code in de gaten houden waar ze onbekend mee zijn. Er moeten ook meer regressietesten worden uitgevoerd. Ook is doorlopend afstemming nodig tussen renovatie van GBA-V en de bouw van BZS-K, waardoor de operatie omvangrijk wordt maar ook een grotere kans op complicaties geeft.
 - *Baseline requirements*; Bij de realisatie van BRP is het belangrijk dat gestart wordt met een goede baseline van requirements. Bij nieuwbouw kan de requirements baseline nieuw worden opgezet. Bouwers kunnen daar dan goed op worden aangestuurd met heldere traceerbaarheid van requirements naar ontwerp, testen en inrichten. Als de majeure release 7 moet worden doorgevoerd op GBA-V dan is daarvoor de requirements documentatie onvoldoende op orde.
 - *Modularisering*; Bij nieuwbouw kan de gewenste modularisering vanaf het begin goed worden opgezet. Hiermee wordt bedoeld dat een architectuur wordt nagestreefd van 'loosely coupled' componenten. Een modulaire architectuur levert voordelen op bij onderhoud, beheer en testen.
 - *Onafhankelijkheid*; Bij nieuwbouw is de realisatie minder of niet afhankelijk van de GBA-V kennis van slechts enkele personen. Door volledig transparante en goed gedocumenteerde software te ontwikkelen wordt het Rijk in de toekomst niet afhankelijk van individuen of een leverancier.
- » Eindresultaat:
 - Het eindresultaat wordt één systeem voor de functies 'bijhouden' en 'verstrekken' met een moderne (component based) architectuur met één database omgeving.
 - Er is geen permanente koppelinfrastructuur tussen BZS-K en GBA-V nodig om persoonsgegevens tussen de twee systemen synchroon te houden.
 - Er zijn geen dubbele implementaties van belangrijke en arbeidsintensieve voorzieningen zoals autorisatie, protocollering en monitoring.

- De koppelvlakken van het integrale systeem volgen dezelfde standaarden (inclusief codeerstandaarden en software bibliotheken).
- » Onderhoud en beheer
 - Voorkomen wordt dat, gedurende de beoogde 15+ jarige levensduur van BRP, twee systemen met twee database omgevingen en een koppelinfrastructuur moet worden onderhouden en beheerd. De kosten voor onderhoud en beheer kunnen daardoor naar verwachting substantieel lager uitvallen.
 - De 'levensverwachting' van een modern (component based) integraal BRP is redelijkerwijs langer dan van een combi van BZS-K en GBA-V.

Haalbaarheid nieuwbouw Integraal BRP

Zeker, nieuwbouw van een integraal BRP is complex en moet niet worden onderschat. Het heeft risico's in zich die inherent zijn aan softwareontwikkeling zoals overschrijding van tijd en geld. Risico's die overigens kunnen worden gemitigeerd door niet (te) optimistisch te plannen en te anticiperen op complicaties.

Op basis van een globale beoordeling van de voorlopige ontwerpplannen komen de onderzoekers tot de conclusie dat nieuwbouw van een integraal BRP weliswaar complex is maar technisch gezien geen onoverkomelijke vraagstukken oplevert.

Risico's nieuwbouw Integraal BRP;

Kwaliteit realiseren; Gelet op het maatschappelijk en economisch belang moet voor de BRP een technisch hoogwaardige oplossing worden gerealiseerd. Door hoge eisen aan transparantie en documentatie van de software wordt het meer dan vijftienjarige onderhoud en beheer niet duurder dan nodig, en wordt het Rijk voor de continuïteit van het stelsel onafhankelijk van individuen of leveranciers.

Voorbereiding; Het risico is dat gestart wordt voordat de requirements exact zijn vertaald naar conventies en architectuurontwerp. Dan wel dat gaandeweg het traject het architectuurontwerp gaat schuiven waardoor alsnog inconsistentie ontstaat.

Issues opnieuw oplossen; Bij de (door)ontwikkeling van GBA-V zijn vele systeem- en beheerissues opgelost. Issues die opnieuw naar voren kunnen komen als 'blanco' gestart wordt met BRP. Door hergebruik van GBA-V kennis en kunde kunnen risico's worden verkleind. De kennis en kunde die beschikbaar is moet gemobiliseerd worden om valkuilen te omzeilen.

Quality assurance; Om realisatie van hoogwaardige software te waarborgen is de aanbeveling om kwaliteitsaudits toe te passen op de (kritieke) software componenten.

Beheer en beheerorganisatie; Voor een systeem als de BRP zijn de beheeraspecten, de beheerfunctionaliteit en de beheerorganisatie extreem belangrijk. De stuurgroep heeft eerder aangegeven dat de BRP in beheer wordt gebracht bij een nieuw op te zetten BPR-beheerorganisatie. Het is belangrijk dat (zoveel als mogelijk) specialisten van de nieuwe beheerorganisatie vanaf het begin gaan meedraaien in het 'base camp' waar vanuit de software ontworpen en gerealiseerd gaat worden.

Migratievoorziening

Om alle partijen in het stelsel in de gelegenheid te stellen tot een gereguleerde overgang van gegevensmodel LO 3 naar LO BRP is een migratieperiode gepland van 3 jaar. In die migratieperiode zijn er gemeenten en/of afnemers die nog werken in de oude situatie (LO 3) en gemeenten en/of afnemers die al werken in de nieuwe situatie (LO BRP). Om tijdens deze 'hybride periode' alle soorten 'verstrekkingen' te kunnen ondersteunen, is het noodzakelijk dat

GBA-V en BRP over dezelfde gegevens beschikken. Daarvoor moet een migratievoorziening (Afbeelding 4) worden gerealiseerd die zorgt voor een continue vertaling van LO 3.7 naar LO BRP en vice versa.

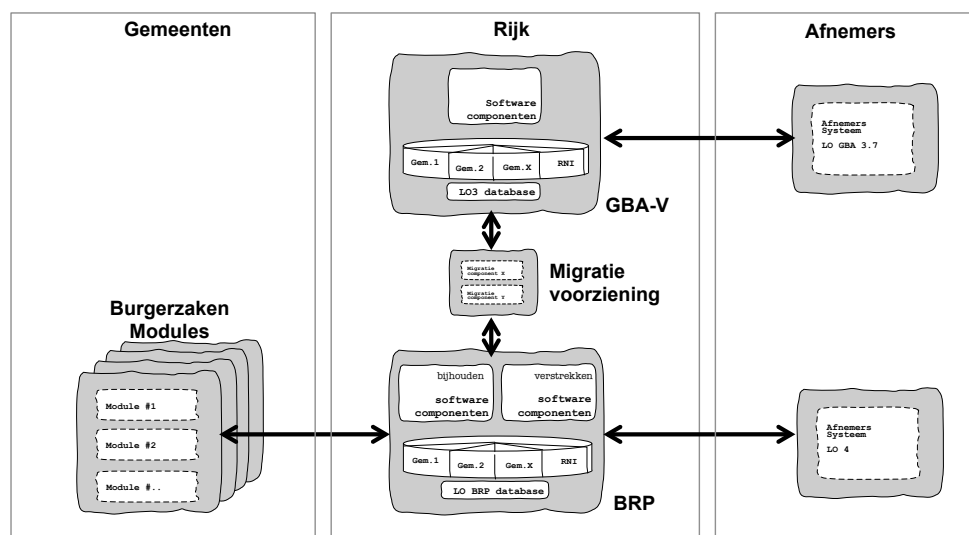

Afbeelding 4 Migratievoorziening tijdens de migratieperiode

Door het programma mGBA is een migratiestrategie ontwikkeld die wij volledig onderschrijven; *we kunnen geen betere bedenken*. De risico's zitten niet in de migratiestrategie. De belangrijkste risico's zitten in tijdige (en voortdurende) kwaliteitsverbetering van de data van gemeenten. Het deelproject implementatie van mGBA besteedt hier aandacht aan, maar er is grote afhankelijkheid van de gemeenten. Het ondersteuningsprogramma voor de implementatie van BRP bij gemeenten moet daar een antwoord op geven.

Planning

De planning van programma mGBA voor realisatie van een nieuw integraal BRP is opgebouwd in iteraties van in totaal 13 releases verdeeld over vier fasen, waarin 17 componenten worden gerealiseerd. Daarna volgt een integratie- en acceptatiefase om tenslotte in samenwerking met koplopers (gemeenten en afnemers) in de praktijk te worden getest.

De beoordeling van de onderzoekers is dat de doorlooptijd van een integraal BRP niet significant afwijkt van de oorspronkelijk planning van realisatie van een BZS-K en aanpassing van GBA-V.

De opzet van de projectstructuur en planning zit in beginsel goed in elkaar. De (primaire) oplevering van de BRP is, uitgaande van een start in juni 2011, gepland in november 2012. De planning is correct opgezet . . . maar gaat de planning in de praktijk ook zo uitpakken?

De voorlopige planning (en begroting) is noodzakelijk gebaseerd op enkele aannames zoals functiepunanalyses, prijs per functiepunt, beschikbaarheid van specialisten, et cetera. Na de eerste fase zal inzicht ontstaan in de realiteitswaarde van de aannames. Het advies aan programma en stuurgroep is de definitieve planning en begroting vast te stellen na de eerste fase.

De beoordeling van de onderzoekers is dat meer voorbereidingstijd moet worden gepland. In de productiefase van de software moet bij wijze van spreken 'blind gevaren' kunnen worden op ontwerpen en conventies. Die voorbereiding vergt tijd. Er gaat gewerkt worden met een mGBA kernteam en specialisten of teams van verschillende mantelpartijen. In zo'n constructie moet alles tot in de puntjes zijn voorbereid anders ontstaat een cascade van complicaties en uitloop bij realisatie van de componenten. Het aanbesteden bij de mantelpartijen moet zeer goed worden doordacht en voorbereid, zodat risico's worden voorkomen en gemitigeerd en partijen zich (ook)

committeren aan het eindresultaat. Gelet op de constructie met een kernteam en meerdere mantelpartijen vergt de aansturing ‘hogeschool projectmanagement’. Er ontstaan onherroepelijk risico’s voor doorlooptijd en kosten als hierin onvoldoende wordt voorzien. De risico’s nemen af naarmate steady gewerkt kan worden met een vast base camp van keyplayers. Vanuit het base camp moet er bij voorkeur een linking pin zijn met de deelprojecten voor realisatie van componenten.

In de planning zijn complicerende factoren en (onvermijdelijke) complicaties in beperkte mate verdisconteerd. Het is niet mogelijk, maar ook niet wenselijk om alle risico’s vooraf in te calculeren. Een planning moet ook realistisch zijn. Maar het advies aan stuurgroep en ministerie BZK is ook rekening te houden met het pessimistische scenario en de daarbij behorende kosten.

De planning van de realisatie van BRP is niet alleen van belang voor het programma. Gemeenten en afnemers maar ook ministerie BZK, BPR, (pakket)leveranciers en andere betrokkenen moeten goed op de hoogte worden gehouden van een prognose van de realisatie. In de beoordeling van de masterplanning komen de onderzoekers tot de conclusie dat het totale proces van de ‘go’ van de stuurgroep tot en met de live gang en de daarop volgende migratieperiode vrij volledig in beeld is gebracht. De planning van GBA-V Full Service en de (overige) migratievoorzieningen is erop gericht dat deze in principe ruim voor afronding van de bouw van de BRP beschikbaar zijn.

Gemeenten en afnemers migreren geleidelijk naar de BRP. Daarvoor is functionaliteit van GBA-V Full Service nodig. De doorlooptijd is gepland op 9 maanden. Gelet op de ‘overzichtelijke’ complexiteit valt dit ruim binnen de periode waarin BRP gerealiseerd wordt; we zien daarmee geen risico. Wel moeten gemeenten tijdig worden geactiveerd voor het overzetten van de afnemerindicaties en de verbetering van de datakwaliteit.

De kosten

In de loop van het programma mGBA is de begroting gewijzigd. Het is de onderzoekers niet gelukt om een traceerbare vergelijking te maken tussen oude begroting met daarin opgenomen 'bouwen BZS-K + aanpassen GBA-V' en de nieuwe begroting met daarin opgenomen een 'integraal BRP'. Voor beide scenario's geldt dat de kosten voor de GBA-V releases substantieel te laag zijn begroot (of door de complexiteit van GBA-V duurder zijn uitgevallen).

Aan de onderzoekers is opdracht gegeven tot een (indien nodig) eigen interpretatie van de te verwachten kosten. Een vergelijkende indicatie van de onderzoekers van in dit verband relevante kostensoorten ziet er, vanaf het moment van het stuurgroepbesluit als volgt uit.

Voor het oude scenario zou het programma mGBA onderstaande kosten moeten maken met de volgende uitgangspunten en kanttekeningen:

- » De ervaringen met de uitvoering van release 1 en 2 van GBA-V geven aan dat kostenberekeningen, achteraf gezien substantieel zijn onderschat. De oorzaak was de complexiteit van gegevensmodel LO 3 en het feit dat GBA-V niet anders dan voor de oorspronkelijke functionaliteit is gebouwd.
- » Zoals aangegeven is release 7 in omvang een majeure verandering. De realisatie gaat, door de hiervoor genoemde factoren, onherroepelijk zorgen voor een complex en kostbaar traject. De indicatie is een grofmazige inschatting.

In het scenario BZS-K + GBA-V zou het programma mGBA kosten gaan maken voor onder andere:

a) kosten BZS-K	€ 4,6 miljoen ²
b) kosten GBA-V voor Full Service (release 5)	€ 0,4 miljoen ³
c) kosten GBA-V voor LO BRP (release 7)	<u>€ 2,6 miljoen⁴</u>
Subtotaal	€ 7,6 miljoen

In het scenario gaat het programma mGBA kosten maken voor onder andere:

d) kosten BRP	€ 5,7 miljoen ⁵
e) kosten GBA-V voor Full Service (release 5)	<u>€ 0,4 miljoen</u>
f) Subtotaal	€ 6,1 miljoen

De interpretatie van de begrotingen en de indicatie van de kostensoorten is het korte tijdsbestek van deze opdracht niet gevalideerd en vergt als daar twijfel is nader onderzoek.

Een business case met vergelijking van kosten voor onderhoud en beheer maakt geen onderdeel uit van deze opdracht. Maar veronderstelling is dat de kosten voor het vijftienjarige onderhoud en beheer substantieel positiever uitvalt bij een integraal BRP.

² bron begroting mGBA

³ indicatie onderzoekers op basis van realisatie release 1 en 2

⁴ indicatie onderzoekers op basis van realisatie release 1 en 2

⁵ bron onderzoek Sogeti

Resumé conclusies en adviezen:

- » Het advies aan stuurgroep mGBA is te besluiten voor nieuwbouw van een Integraal BRP
 - *Realisatie*; Bij realisatie minder kans op risico's van technische complicaties die tot overschrijding van doorlooptijd en kosten leiden, ten opzichte van de bouw van BZS-K en verbouw van GBA-V.
 - *Functioneel*; Een integraal BRP wordt ontworpen op basis van de nieuwe wet, het nieuwe gegevensmodel, de eisen en wensen van gemeenten en afnemers, de e-overheid en efficiënt beheer.
 - *Technisch*; Een integraal BRP biedt (de kans op) een modern modulair systeem dat de komende meer dan vijftien jaar technisch goed te goed onderhouden, en efficiënt beheerd kan worden waarbij het rijk onafhankelijk wordt in de control op de software(ontwikkeling).
- » Aan een nieuw integraal BRP zijn de volgende risico's verbonden
 - *Realiseerbaar*; Een integraal BRP moet niet onderschat worden maar er worden technisch gezien geen buitengewoon complexe vraagstukken voorzien
 - *Kwaliteit*; Een risico is dat vereiste hoge kwaliteitseisen aan ontwerp en software uiteindelijk niet gerealiseerd wordt. De realisatie van de BRP vereist topvoorbereiding van requirements, conventies en ontwerpen. Het advies is periodiek audits uit te voeren op (tussen)resultaten.
 - *Projectmanagement*; De projectstructuur is goed maar vergt, met (mogelijk) wisselende realisatieteams, 'hogeschool projectmanagement'. Een cascade aan overschrijdingen in tijd en geld is anders onvermijdelijk.
- » Er is een hybride migratieperiode waarbij wij de volgende risico's voorzien:
 - *Migratiestrategie*; De migratiestrategie steekt goed in elkaar. Voor de realisatie van de migratievoorzieningen worden technisch geen buitengewoon technische vraagstukken voorzien.
 - *Conversie*; Voor converteren van LO 3 naar LO BRP tussen GBA-V en BRP zullen samen met gemeenten vraagstukken opgelost moeten worden. Dat zal inspanning vergen maar uiteindelijk gerealiseerd worden.
 - *Initiële vulling*; Grootste onzekerheid is de (initiële) vulling van gemeentelijke LO 3 data naar LO BRP data. Dat zou onderzocht moeten worden in de KING Impactanalyse maar is niet gebeurd.
- » De geplande doorlooptijd van een integraal BRP van juni 2011 tot november 2012 is krap maar mogelijk.
 - *Doorlooptijd*; De doorlooptijd wijkt niet significant af van de oorspronkelijk planning van bouw BZS-K + aanpassen GBA-V. De planning is gebaseerd op aannames. Het advies aan programma en stuurgroep is de definitieve planning en begroting vast te stellen na de eerste fase.
 - *Projectstructuur*; De opzet van de projectstructuur en planning zit in beginsel goed in elkaar.
 - *Vorbereiding*; Er is een 3 maanden langere voorbereidingstijd nodig dan gepland.
- » De keuze van een integraal BRP heeft de volgende financiële consequenties.
 - *Kostenvergelijking*; Een traceerbare vergelijking van kosten van onderscheiden scenario's in oude en nieuwe begroting is de onderzoekers niet gelukt. In de interpretatie van de onderzoekers valt nieuwbouw van een integraal BRP € 1,5 miljoen goedkoper uit.
 - *Beheerkosten*; Een business case met vergelijking van kosten voor onderhoud en beheer maakt geen onderdeel uit van deze opdracht. Maar de veronderstelling is dat de kosten voor het vijftienjarige onderhoud en beheer substantieel positiever uitvalt bij een integraal BRP.



RAPPORT ONDERBOUWING

Risicoanalyse voorziening BRP

Programma mGBA

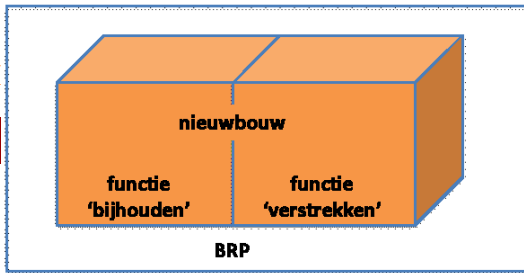

Is nieuwbouw van een integraal BRP wenselijk?

In de ontwikkeling van het programma mGBA is het inzicht ontstaan dat nieuwbouw van een integraal BRP een beter perspectief biedt op het realiseren van de mGBA doelstellingen. Maar is het realiseren van zo'n integraal BRP haalbaar? En is dat wenselijk?

Voor de beantwoording van die vragen is het belangrijk de doelstellingen in het vizier te houden. Wat wordt met modernisering van de GBA beoogd? De BRP wordt dé basisadministratie voor personen. Het functioneren van de overheid is afhankelijk van een hoogwaardige persoonsadministratie. Het maatschappelijk en economisch belang maakt het noodzakelijk dat de BRP invulling gaat geven aan onder meer de volgende uitgangspunten:

- » De BRP moet minimaal de komende 15 jaar voorzien in een betrouwbare én veilige persoonsadministratie die geen (technisch) obstakel vormt voor het ontsluiten van de persoonsgegevens vanuit huidige en (voor zover nu te bepalen) toekomstige omgevingen.
- » Gelet op de lange lifecycle moet de BRP efficiënt te beheren zijn.
- » Een BRP dat meer dan 15 jaar mee moet, moet schaalbaar en flexibel zijn zodat ingespeeld kan worden op toekomstige ontwikkelingen. De software moet efficiënt te onderhouden zijn.
- » Het stelsel met al z'n componenten moet volledig 'onder control' van de overheid staan. Dat wil zeggen dat de overheid volledig beschikt of kan beschikken over alle technologie en kennis van de BRP. En onafhankelijk van technologie, software en leveranciers eigenstandige bestuurlijke keuzes moet kunnen maken.

Is het wenselijk?

Het programma mGBA heeft de afweging gemaakt dat een nieuw integraal BRP voor bijhouden en verstrekken betere perspectieven biedt voor het realiseren van de mGBA doelstellingen. De wenselijkheid van nieuwbouw van BRP hangt daarmee nauw samen met het antwoord op de vraag of het oorspronkelijke scenario haalbaar en wenselijk is zoals beantwoord in het vorige hoofdstuk.

Nieuwbouw van een integraal BRP heeft onder meer de volgende voordelen:

1. Software Architectuur

De keuzes in de software architectuur worden niet beperkt door keuzes uit het verleden. Dit geeft het voordeel dat de architectuur goed kan worden ingericht op het huidige eisenpakket ('requirements'). Belangrijk zijn wel keuzes/uitgangspunten ten aanzien van het gebruik van '(un)proven technology'.

2. Productiviteitsvoordelen

Bij kleine wijzigingen ('changes') of verbeteringen ('enhancements') geeft doorbouwen op een bestaand systeem productiviteitsvoordelen. Bij grote uitbreidingen daarentegen drukt de bestaande oplossing negatief op de productie van software. Bij het ontwerp moet de impact van nieuwe code voortdurend op de bestaande code worden geanalyseerd. Bouwers moeten voortdurend de oude code in de gaten houden, code waar ze vaak niet goed bekend mee zijn. Bij de testactiviteiten moeten meer regressietesten uitgevoerd worden.

3. Requirement baselining

Bij het bouwen van een systeem is het belangrijk dat er een goede baseline van requirements ligt. De bouwer kan hier goed op aangestuurd worden, en de traceerbaarheid van requirements naar ontwerp en test inrichten. Bij nieuwbouw is dit makkelijker, omdat de requirements baseline nieuw wordt opgezet.

4. Modularisering

Met modularisering wordt het nastreven van een architectuur van 'loosely coupled' componenten. Modularisering levert voordelen op voor onder meer architectuur, onderhoudbaarheid, beheerbaarheid en testbaarheid. Bij nieuwbouw kan de modularisering vanaf het begin worden opgezet.

5. Kwaliteitsbewaking

Het meten van kwaliteit en het SMART maken van acceptatiecriteria kan bij nieuwbouw effectiever worden opgezet en nagestreefd dan bij het aanpassen van bestaande systemen ('legacy'). Als de kwaliteit van de legacy niet op het gewenste niveau is, wordt het moeilijk om kwaliteitseisen te stellen aan nieuw toe te voegen code. Denk hierbij aan kwaliteit van de code, performance, usability. Immers, bij het meten van kwaliteit van de nieuwe functionaliteiten worden de meetresultaten beïnvloed door de meetresultaten op de legacy.

Hergebruik van kennis en kunde

BPR heeft veel ervaring met het omgaan met het leveren van persoonsgegevens op grote schaal. Aandacht voor de ervaring die BPR hiermee heeft opgedaan is onontbeerlijk. Nadrukkelijk advies is daarom om gezamenlijk met BPR de 'lessons learned' in beeld te brengen en te vertalen naar aanvullende randvoorwaarden en risico's voor het aanstaande ontwikkeltraject. Hier en daar merken de onderzoekers, dat nog onvoldoende wordt geopereerd vanuit gemeenschappelijk belang. Voor een systeem als de BRP is het essentieel om al in de ontwerp-, bouw- en testfasen de beheeraspecten te betrekken.

Hergebruik van GBA-V programmatuur?

Hoe meer hergebruik, hoe minder complexiteit. Door hergebruik van GBA-V code zou in principe doorlooptijd, kosten en risico's gereduceerd kunnen worden. Een eerste schatting is dat ongeveer 50% van de GBA-V code theoretisch in aanmerking komt voor hergebruik. De volgende componenten zouden daarvoor kandidaat zijn:

- » Het autoriseren van afnemers op verstrekkingen (ad hoc, spontaan, selecties);
- » Het inplannen en leveren van selecties (gebouwd in release 1);
- » Opslaan van protocollering gegevens in archief database (gebouwd in release 1A);
- » Exporteren van grote hoeveelheden records met persoonsgegevens naar bestanden;
- » Beheerders in staat stellen berichtenverkeer te inspecteren en te monitoren;
- » Selecties uitvoeren op grote hoeveelheden data met een vraagtaal (LO3: de voorwaardenregel);
- » Beheren van het systeem, ondersteund met een web applicatie om data te inspecteren;
- » Stamgegevens voor afnemers, gemeentes.

Maar het nieuwe BRP gaat gebouwd worden volgens stringente conventies van transparantie, schaalbaarheid en onderhoudbaarheid. Dat moet om de genoemde voordelen van nieuwbouw te behalen. Zoals aangegeven voldoen de GBA-V componenten daar niet (volledig) aan. Of de code in de praktijk herbruikbaar is twijfelachtig en zal

afhangen in welke mate een component 'op de schop' moet worden genomen (refactoring) en of herbruikbaarheid van code ingepast kan worden in een project (en contract) voor de bouw van BRP (componenten).

Deelconclusies:

De afweging tot nieuwbouw van een integraal BRP vormt als het ware een 'communicerend vat' met het antwoord of het oorspronkelijke scenario haalbaar en gewenst is. De conclusie van de onderzoekers over de wenselijkheid van een BRP op basis van GBA-V is duidelijk: niet doen. Het nieuw bouwen van de BRP heeft het voordeel om met de kennis van het nieuwe LO BRP en (het beheer van) GBA-V te beginnen met een schone lei. Of nieuwbouw van een BRP haalbaar is en welke risico's daarbij ontstaan is beschreven in het volgende hoofdstuk.



Is een integraal BRP haalbaar . . . en wat zijn de risico's

De haalbaarheid van de realisatie (en implementatie) van een integraal BRP is op hoofdlijnen afhankelijk van vier aspecten: a) het gegevensmodel; b) het architectuurontwerp; c) de projectopzet; d) de mensen. De onderzoekers hebben binnen de beperkte omvang van de opdracht niet op alle elementen een volwaardige beoordeling kunnen geven. De onderzoekers hebben daarom ook niet de beschikking gekregen over alle documentatie en informatie. Studie van bijvoorbeeld het logisch ontwerp van de BRP zou ook een andere tijdsinvestering vergen. Maar op basis van globaal onderzoek en achtergrondkennis komen wij tot de volgende conclusies:

- » *Gegevensmodel*; De uitgangpunten van LO BRP zijn van zodanige opzet dat de onderzoekers van mening zijn dat een dergelijk ontwerp dat er geen complicaties zijn om tot een goede technische oplossing voor BRP te komen.
- » *Architectuurontwerp*; Op basis van de beschikbare informatie, ziet de opbouw in componenten en de analyse ervan er goed uit.
- » *Projectopzet*; De voorlopige projectopzet van het programma mGBA gaat uit van een 'basiskamp' dat gedurende de realisatie van BRP (componenten) aanstuurt, de integrale kennis en baseline borgt, de kennisbron vorm voor deelprojecten, het budget bewaakt en integraal verantwoording aflegt. Atos Consulting adviseert bijzondere aandacht en inzet te schenken aan kennismanagement en interne communicatie.
- » *De mensen*; Het is cruciaal dat het basiskamp gedurende de realisatie en implementatiefase bemenst wordt door een multidisciplinair team van hoogwaardige specialisten die zoveel als mogelijk voor de looptijd van het project in continuïteit beschikbaar zijn.

Als gekozen wordt voor nieuwbouw van een integraal BRP ontstaat als het ware een 'greenfield': de mogelijkheid om met de kennis en wetenschap van LO BRP en de ervaring met GBA-V een moderne oplossing te realiseren voor de functionele behoefte van de BRP van morgen. Maar ook de mogelijkheid om in bekende valkuilen van softwareontwikkeling te tuimelen en tegen complicaties op te lopen die eerder in het GBA-V traject zijn opgelost. Vanuit de ervaringen met de realisatie van GBA-V is een aantal belangrijke lessen te trekken.

A. Functioneel

1. Gebruikersgedrag

Tijdens het bouwtraject van GBA-V was beperkt inzicht in het gebruikersgedrag. Dit heeft geleid tot extra complexiteit en vertraging in de realisatie van GBA-V. Het is belangrijk om bij de realisatie van de BRP het gebruikersgedrag vroegtijdig te analyseren op basis van de ervaringen bij GBA-V. Vooral belangrijk is hierbij ook: keuzes maken!

2. Beheeraspecten

Het architectuurontwerp is opgebouwd rond componenten. Zo is er ook een component voor beheer beschreven. Deze component is tamelijk onderbelicht. Het is belangrijk gebleken om al in een vroeg stadium van het ontwerp, maar ook van de bouw functionaliteit voor beheer beschikbaar te hebben. Voorbeelden zijn:

- » Functionaliteit voor het inspecteren van berichtenverkeer
- » Inplannen van selecties
- » Maken van rapportages

- » Opvragen van protocollering

De benodigde functionaliteit voor beheer moet aansluiten bij de taken van de beheerorganisatie.

B. Technisch

3. Software architectuur

- » Niet functionele eisen ('non-functionals') zoals schaalbaarheid, performance, onderhoudbaarheid, integreerbaarheid en bruikbaarheid moeten in een vroegtijdig stadium geanalyseerd worden op hun impact op de software architectuur.
- » Het is belangrijk om gedurende het traject de continuïteit in de software architectuur strak te bewaken. Voorkomen moet worden dat bij realisatie van een nieuwe component de architectuur aangepast. Verder moeten de conventies vooraf bepaald zijn. Welke versies van third party software mogen gebruikt worden? Wat zijn de standaarden voor berichtenverkeer en data opslag? Volgens welke standaarden wordt er gecodeerd? De planning voor het bouwtraject van de BRP⁶ is opgebouwd uit vier fasen, waarin de diverse (17) componenten iteratief, in 13 releases tot stand komen. De onderzoekers adviseren te starten met heldere conventies waarin de architectuur voor de componenten voldoende is gedefinieerd en die aan het einde van fase 1 voor *alle* componenten kan worden vastgesteld. Dit is conform de RUP-methodiek⁷, de methode voor iteratieve softwareontwikkeling die mGBA heeft geadopteerd. Fase 1 wordt daarmee de elaboratie fase in RUP; de fase waarin alle non functionals worden geanalyseerd.
- » Ervaringen opgedaan met GBA-V zijn belangrijke input voor de opzet van de architectuur van BRP. Zorg voor reviews door deskundigen, waaronder die van de beheerpartij, op de concept architectuur. En daarbij: doe dit niet alleen in de vorm van reviews *achteraf*, maar ook in de vorm van input *vooraf*.
- » Verdeling van de componenten; De door het programma mGBA voorgestelde iteratieve aanpak is goed en geeft mogelijkheden voor bijsturing. De iteraties zijn ingedeeld op basis van een functionele analyse. We merken op dat het belangrijk is om functionaliteiten die grote impact hebben op de architectuur (bijvoorbeeld vanwege non-functionele eisen als performance, beveiliging en schaalbaarheid) al vroeg in het proces te analyseren. Als specifiek voorbeeld noemen we de component "Levering" die pas in een latere release voor het eerst aan bod komt; dat lijkt te laat. Verder lijkt een component te ontbreken voor landelijke tabellen en de autorisatietabelregel.
- » Dezelfde componenten komen in meer releases voor. Dat is op zich logisch, maar het is dan wel belangrijk te zorgen voor de juiste afstemming tussen de componenten. Ook regressietesten zullen vaker nodig zijn. Advies is om de scope en de kwaliteitseisen per component per release heel duidelijk vast te leggen. Ook moet er een goede analyse komen van de afhankelijkheden van de componenten. Vanuit functioneel oogpunt lijkt de verdeling van componenten over releases op orde. Vanuit architectuur oogpunt zijn er twijfels over de indeling van de volgende componenten:
 - » Abonnementenbeheer en Terugmelding; De significantie van deze componenten voor de architectuur is dat ze de keuze van een Enterprise Service Bus (ESB) beïnvloeden. Het is daarom niet raadzaam om

⁶ Versie 29 april 2011

⁷ RUP staat voor Rational Unified Process

deze use cases zo laat aan bod te laten komen. De keuze van een ESB moet al in een vroeg stadium worden genomen.

- » Bijhouding en Mutatieverwerking; Deze componenten lijken significant voor de architectuur. Overwogen kan worden ze ook al in fase 1 aan bod te laten komen met als minimum doelstelling dat de architectuur voldoende voorbereid is op het ondersteunen van deze functionaliteiten.
- » Levering; Levering grijpt direct in vraagstukken over performance en database ontwerp. Ook de vraagtaal voor levering heeft impact op het database ontwerp.

4. Code kwaliteit

- » De kwaliteit van broncode is een belangrijke randvoorwaarde voor succesvolle realisatie. Zorg voor continue inspectie van naleving van de conventies, de kwaliteit van de broncode én de documentatie. Bij GBA-V was destijds een achterstand opgelopen wat heeft geleid tot lange doorlooptijden bij onderhoud en aanpassingen van het systeem.

5. Testen

- » Geautomatiseerde unit testen en regressie testen op systeem niveau zijn onontbeerlijk bij een iteratieve project aanpak. De kwaliteitsbewaking van persoonsgegevens kent vele facetten en de realisatie hiervan is complex. Met behulp van geautomatiseerde testen kan goed worden gecontroleerd of de realisatie op orde is. Ook dit is een les uit de historie van GBA-V.

6. Infrastructurele afstemming

- » De software architectuur en de realisatie van componenten moeten zo vroeg mogelijk in de beoogde infrastructuur worden gevalideerd. Als maatregel heeft het mGBA programma hiertoe de ontwikkelomgeving Modernodam ingericht. De onderzoekers hebben (de opzet van) deze omgeving niet beoordeeld.

C. Projectmatig

7. **Ontwikkelen in een politiek/bestuurlijke omgeving.** Alle direct én indirect betrokkenen moeten zich dat realisatie van de BRP een complex traject is dat in een politiek/bestuurlijke omgeving vraagt om zorgvuldige interactie en communicatie.

8. Iteratieve aanpak

De iteratieve aanpak die het programma voorstaat wordt door de onderzoekers onderschreven. Het kan functionele en technische risico's reduceren. Voor een aantal componenten, bijvoorbeeld het datamodel kan voor een 'waterval-achtige' aanpak worden gekozen. Van belang is dat alle producten op tijd en in de juiste kwaliteit worden opgeleverd. Vooral de functionele en technische documentatie; achterstand loop je niet (nooit) meer in, zo leert de ervaring met GBA-V.

9. Regie en coördinatie

Extra aandacht voor regie en coördinatie is nodig in het geval er meerdere marktpartijen betrokken zijn. Het tijdens de constructiefase meerdere keren aanpassen van dezelfde component levert daarbij een grote uitdaging op voor de regieorganisatie.

10. Beheerorganisatie

Vroegtijdige aandacht voor de organisatie van het beheer nodig. Ook hier kan worden geleerd van de uitgebreide ervaringen die zijn opgedaan bij het beheer van GBA-V door BPR.

Deelconclusies:

De realisatie van een BRP is een complex project dat zeker niet onderschat moet worden. Met inachtneming van de hierboven beschreven randvoorwaarden is realisatie haalbaar. Op basis van globaal onderzoek en achtergrondkennis van de voorlopige uitgangspunten voor gegevensmodel, ontwerp van de software-architectuur en projectstructuur, komen wij tot de conclusies dat bij realisatie van een nieuw BRP geen andere dan de standaard bij software-ontwikkeling voorkomende ontwikkelcomplicaties te verwachten. Vanuit de ervaringen met de realisatie van GBA-V zijn belangrijke lessen te trekken om dezelfde valkuilen te ontlopen.

Context van GBA-V

De komst van LO BRP

De omgeving verandert. Het gegevensmodel van de bestaande GBA is gebaseerd op logisch ontwerp LO 3. Om aan nieuwe ontwikkelingen en wensen tegemoet te komen wordt de overstap gemaakt naar LO BRP. Dat voorziet onder meer in een andere manier van opslag van persoonsgegevens. De komst van LO BRP maakt het noodzakelijk dat de wijze waarop gemeenten gegevens opslaan in de GBA moeten wijzigingen, en daarmee ook de wijze waarop GBA-V gegevens opslaat. GBA-V moet worden aangepast.

De rol van GBA-V

Naast gemeenten zijn er ongeveer 600 afnemers die authentieke persoonsgegevens mogen/moeten⁸ gebruiken voor hun (publieke) taken. Voor het verstrekken van persoonsgegevens aan afnemers wordt gebruik gemaakt van GBA-V. GBA-V wordt via berichten gevoed door de administraties bij de gemeenten en vormt een 'kopie' van de persoonsgegevens bij gemeenten (voor zover deze voorkomen in Logisch Ontwerp 3.7).

De verstrekkingen via GBA-V

GBA-V doet verstrekkingen aan afnemers . . . maar niet alle. Er zijn drie soorten verstrekkingen: a) ad hoc verstrekkingen; b) selecties; c) spontane verstrekkingen.

Ad hoc verstrekkingen; GBA-V kan de ad hoc verstrekkingen (de Belastingdienst wil weten waar een persoon woont) prima verzorgen.

Periodieke selecties; GBA-V kan inmiddels periodieke selecties aan bijvoorbeeld het CBS leveren.

Spontane verstrekkingen; GBA-V kan geen spontane verstrekkingen leveren. Deze treden bijvoorbeeld op als een persoon verhuist. GBA-V krijgt de mutatie door van de gemeente maar beschikt niet over functionaliteit om deze mutatie 'door te verstrekken' aan afnemers. GBA-V weet ook niet welke afnemer mutaties wil ontvangen van welke personen. Deze afnemersindicatie is wel bekend bij de gemeente die de spontane verstrekkingen doet met de GBA-applicatie.

Realisatie van GBA-V Full service en Moderne interfaces

Eind 2009 is een releaseplanning gemaakt aan de hand waarvan GBA-V geschikt kan worden gemaakt voor LO BRP en spontane verstrekkingen. Daarnaast zou de gebruikte infrastructuur onder handen worden genomen. GBA-V wordt gevoed met de GBA-gegevens uit de gemeenten en levert aan afnemers via het GBA-netwerk. De infrastructuur van GBA-V voldoet echter niet meer aan de overheidsstandaarden zoals DigiKoppeling en Stuf. Als onderdeel van de releaseplanning zijn aanpassingen opgenomen voor gebruik van GBA-V via de moderne overheidsstandaarden. De releaseplanning bestaat uit zeven releases.

⁸ in het kader van 'eenmalige vastlegging, meervoudig gebruik'

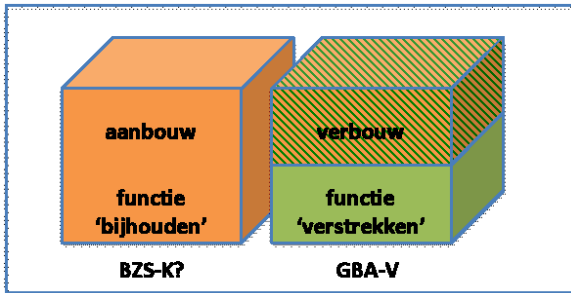

Afbeelding 5 Oude scenario, herbouw GBA-V

Is een BZS-K naast GBA-V mogelijk . . . en wenselijk?

Ook al is door programma mGBA impliciet min of meer gekozen voor een nieuw integraal BRP, de vraag kan blijven bestaan of het oude scenario waarbij GBA-V in zeven releases geschikt wordt gemaakt voor onder meer LO BRP en functionaliteit wordt gebouwd voor de functie 'bijhouden' een betere, eenvoudiger of goedkopere oplossing is. Zou GBA-V als basis hebben kunnen dienen voor de BRP?

Is het mogelijk?

Het is technisch mogelijk en haalbaar om met de releases 1 tot en met 6 GBA-V Full Service te realiseren, inclusief Moderne Interfaces⁹. Het is technisch ook mogelijk om GBA-V in release 7 geschikt te maken voor LO BRP. En het is mogelijk om voor de functie 'bijhouden' nieuwe functionaliteit te bouwen. Het is in principe technisch ook niet onmogelijk om aan GBA-V de functie 'bijhouden' toe te voegen; *technisch is bij wijze van spreken alles mogelijk*.

Is het wenselijk?

Het is technisch mogelijk, maar is het ook *wenselijk* om die keuze te maken? De onderzoekers zijn duidelijk in hun conclusie . . . *Nee, niet doen*. In het onderzoek is de volgende argumentatie naar voren gekomen:

A. Functioneel

- **Dubbelingen**

Het resultaat van een centrale BZS-K naast een centrale GBA-V zou een systeemlandschap zijn dat bestaat uit twee kernsystemen met twee gelijke database omgevingen. Tussen de twee kernsystemen moet een koppelinfrastuctuur voor continue synchronisatie van persoonsgegevens zorgen. Een infrastructuur die gedurende de 15 jarige levensduur onderhouden moet worden. Beide systemen moeten worden beheerd en onderhouden, beide systemen moeten beschikken over (soms dezelfde) koppelvlakken met andere systemen, een beheermodule, een autorisatie- en authenticatiemodule, et cetera. Inefficiënte dubbelingen ontstaan.

- **Impact LO BRP op de GBA-V software**

Zoals in Afbeelding 5 geïllustreerd moet van de bestaande GBA-V software voor release 7 veel verbouwd worden om GBA-V geschikt te maken voor LO BRP. De schatting is dat ongeveer de helft van de GBA-V software geraakt gaat worden. Uit de beschrijving in het projectinitiatiedocument (PID) kan de lezer de indruk krijgen dat de realisatie van release 7 niet veel anders is dan de eerdere releases. De omvang en complexiteit van release 7 is echter significant groter en complexer.

- **Impact functie 'opvragingen'**

⁹ In een aantal van de oorspronkelijk GBA-V release zouden moderne overheidsstandaarden als DigiKoppeling worden ingepast. Dat deel van de releases heeft daarmee de typering 'Moderne interfaces' meegekregen. Zie bijlage A en C voor een korte toelichting..

De functionaliteit voor opvragen en verstrekken moet worden aangepast vanwege aanpassingen in de autorisatie en de opvraagtaal (voorwaardenregel). Dit heeft grote impact op alle onderdelen van GBA-V.

- **Impact functie 'bijhouden'**

Voor de functie 'bijhouden' moet een substantiële component worden gebouwd. Er moeten nieuwe koppelvlakken worden gebouwd om de burgerzakenmodules, de systemen bij de gemeenten, te ondersteunen. De omvang is bepaald op 2500 functiepunten.

B. Technisch

- **Architectuur**

De onderzoekers zijn tot de conclusie gekomen dat de baseline van GBA-V niet op orde is. De programmatuur is (in plaats van functies in componenten) in hoge mate 'verweven'. Het aanpassen en bijbouwen van GBA-V is daardoor gecompliceerd. De beheersbaarheid van de realisatie kan dan snel onder druk komen.

- **Transparantie**

Bij realisatie van de eerste GBA-V releases bleek in de praktijk dat het moeilijk is het GBA-V systeem te doorgronden. De verwevenheid van de software componenten in combinatie met documentatie die niet volledig en actueel is maakt het moeilijk om de software aan te passen of bij te bouwen.

- **Realiseerbaarheid**

Doordat de baseline van het systeem niet geheel op orde is, wordt de aanpasbaarheid van GBA-V sterk belemmerd. Het systeem is moeilijk te doorgronden, daardoor is grote afhankelijkheid ontstaan van slechts enkele personen.

- **Toekomstbestendig**

GBA-V is niet ontworpen voor de functie 'bijhouden'. De architectuur van GBA-V is primair gericht op verstrekken. Er is geen hergebruik mogelijk van bestaande componenten voor 'bijhouden'. De ondersteuning van de burgerzakenmodules leidt tot significante nieuwe eisen aan de architectuur en de koppelvlakken. Deze nieuwe eisen moeten onder een vernieuwde architectuur worden gerealiseerd. De bestaande architectuur van GBA-V kan dat niet bieden.

C. Beheer

- **Totale controle door het Rijk**

In een eerder uitgevoerde audit¹⁰ is geconcludeerd dat de overdraagbaarheid van GBA-V naar een nieuwe onderhouds- of ontwikkelpartij onvoldoende is. Gelet op het publieke belang van de BRP moet het Rijk niet alleen eigenaar zijn, maar de BRP ook in de praktijk volledig kunnen sturen. Dat wil zeggen dat de architectuur en de software zodanig transparant ingericht en beschreven is dat voor onderhoud en beheer geen lock-in ontstaat. Geen afhankelijkheid van enkele individuen of leveranciers.

¹⁰ Rapport 10 maart 2010 van DNV-CIBIT

- **Audits BPR / GBA-V**

Door SIG zijn in opdracht van BPR tussentijdse audits uitgevoerd. GBA-V slaagt in deze audits met vlag en wimpel. Hiermee wordt aangetoond dat het beheer van GBA-V kundig wordt uitgevoerd. Zonder deze beheerinspanning zou er geen sprake zijn van een operationeel GBA-V systeem. Maar deze audits geven geen antwoord op de vraag of realisatie van de BRP op basis van GBA-V wenselijk is. De audits van de SIG zijn gericht op karakteristieken van de broncode, niet op documentatie of de toekomstvastheid van de architectuur.

De noodzakelijke aanpassingen aan GBA-V

Ook al wordt gekozen voor een nieuw integraal BRP dan is er noodzaak om GBA-V te upgraden. De noodzaak voor realisatie van GBA-V Full service ontstaat als een gemeenten wil overstappen naar BRP en bijhoudingen doet in LO BRP. De gemeente zou dan moeten leveren aan zowel overgestapte afnemers ('verstrekken' situatie D) als aan afnemers die nog werken met LO 3.7 ('verstrekken' situatie C). Deze laatste 'verstrekken' moet worden uitgevoerd door GBA-V. Dat gaat zoals eerder beschreven goed voor *ad hoc verstrekkingen* en *selecties*, maar *spontane verstrekkingen* kan GBA-V niet uitvoeren. Het kunnen uitvoeren van spontane verstrekkingen, inclusief het kunnen plaatsen en verwijderen van afnemersindicaties, is dan ook de aanpassing die nodig is op GBA-V. Alleen dan kan het stelsel tijdens de hybride periode blijven functioneren. Zodra GBA-V alle soorten 'verstrekken' kan uitvoeren is sprake van GBA-V Full Service.

De verbouw van GBA-V was gepland in releases. Releases 1 tot en met 7 zou moeten zorgen dat:

- » Release 1 t/m 6
 - GBA-V alle verstrekkingen kan doen waardoor de 'directe lijntjes' tussen gemeenten en afnemers kunnen worden doorgeknipt (GBA-V Full service).
 - Nieuwe overheidsstandaarden zoals DigiKoppeling toegepast worden.
- » Release 7
 - GBA-V klaar voor LO BRP (nieuwe database met een structuur volgens LO BRP).
 - Koppelvlakken worden aangepast voor LO BRP
 - Migratievoorzieningen gerealiseerd om in de migratieperiode beide LO's aan te kunnen
 - De voorwaardenregel wordt aangepast

Release 7 zou een majeure operatie worden en kan feitelijk gezien worden als herbouw van GBA-V. De inschatting van de onderzoekers is dat deze aanpassingen misschien wel de helft van de bestaande GBA-V programmatuur raakt.

De aanpassingen aan GBA-V kunnen worden beperkt tot de noodzakelijke. Van de oorspronkelijke release 1 tot en met 7, worden alleen de releases 2 en 5 volgens plan gerealiseerd om de spontane verstrekkingen mogelijk te maken¹¹. De aanpassingen worden uitgevoerd op de huidige infrastructuur en volgens de huidige 'technische communicatieafspraken'. Overstap naar bijvoorbeeld DigiKoppeling wordt waar mogelijk achterwege gelaten en meegenomen bij de bouw van BRP ('Moderne interfaces'). Zowel de onderzoekers als BPR schatten in dat de aanpassingen om GBA-V Full service te realiseren beperkt zijn.

Wel adviseren wij vooraf in samenwerking met de experts een impactanalyse uit te laten voeren, zodat verrassingen tijdens de realisatie zoveel mogelijk kunnen worden voorkomen.

Een uitdaging voor de implementatie is wellicht de keuze van het moment waarop de afnemersindicatie bij de gemeente wordt ingetrokken ten opzichte van het moment dat de afnemersindicatie in GBA-V wordt geplaatst. Zolang de lokale GBA spontane verstrekkingen kan blijven doen, ontstaat in voorkomende gevallen de kans op dubbele verstrekking. Ons is niet bekend of dit problemen oplevert. Gemeenten zullen hierin in ieder geval een rol moeten hebben.

¹¹ Release 1 is inmiddels gerealiseerd en heeft het verstrekken van selecties met GBA-V mogelijk gemaakt.

Hybride situatie in de migratieperiode

In de plannen voor nieuwbouw is ruimte ingebouwd voor de realisatie van GBA Full service. Dat oogt wellicht merkwaardig, maar is goed te verklaren. Het stelsel moet ook kunnen functioneren tijdens de hybride periode die ontstaat in de migratieperiode. In die periode zijn er gemeenten en afnemers die nog werken in de ‘oude situatie’ (LO 3.7), en gemeenten en afnemers die al werken in de ‘nieuwe situatie’ (LO BRP). Schematisch ziet dat er als volgt uit.

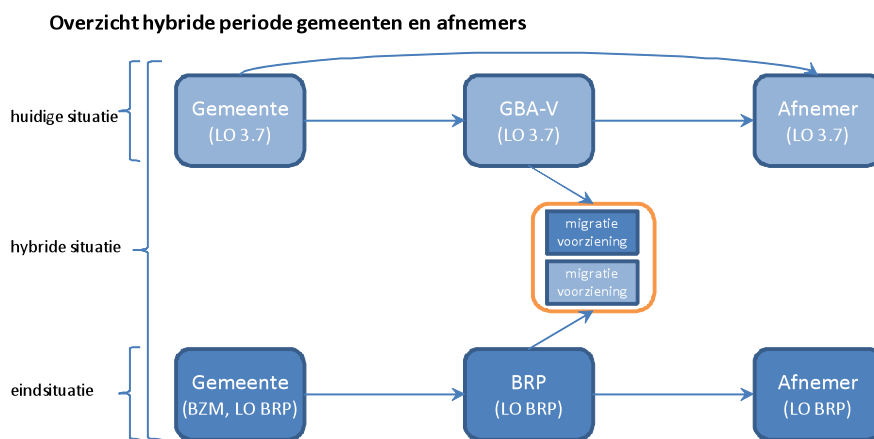

Afbeelding 6 Werking van migratievoorzieningen tussen oud en nieuw in hybride migratieperiode

Om tijdens de hybride periode alle ‘verstrekken’ situaties te kunnen bedienen is het noodzakelijk dat GBA-V en BRP over dezelfde gegevens beschikken. Daarvoor komen migratievoorzieningen beschikbaar die zorgen voor een continue vertaling van LO 3.7 naar LO BRP en vice versa. De migratievoorziening moet daarbij rekening kunnen houden met concessies die gedaan zijn door de beperkingen van (niet genormaliseerd) LO 3.7. Bepaalde gegevens komen vaker voor. Wat is dan de waarheid?

Er ontstaan in de hybride periode vier ‘verstrekken’ situaties:

- Een afnemer (oud) op LO 3.7 ontvangt gegevens van een gemeente (oud) op LO 3.7;
- Een afnemer (nieuw) die over is op LO BRP ontvangt gegevens van een gemeente (oud) op LO 3.7;
- Een afnemer (oud) op LO 3.7 ontvangt gegevens van een gemeente (nieuw) die bijhoudt in LO BRP;
- Een afnemer (nieuw) die over is op LO BRP ontvangt gegevens van een gemeente (nieuw) die bijhoudt in LO BRP.

In schema zien deze vier alle ‘verstrekken’ situaties er uit als geïllustreerd in afbeelding 2.

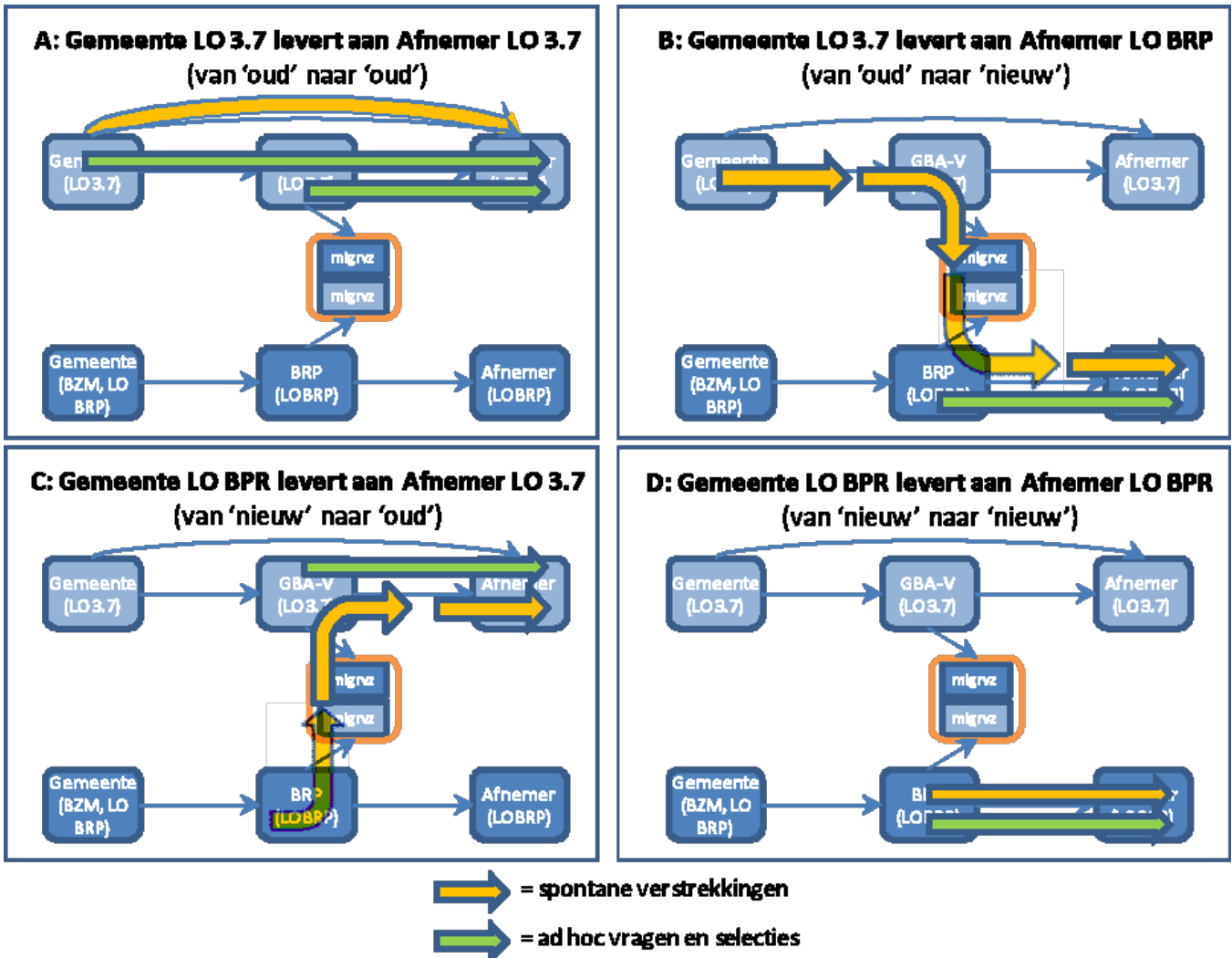

Afbeelding 7 De vier situaties tijdens de hybride migratieperiode

Als na de migratieperiode alle gemeenten en afnemers over zijn naar de LO BRP is uitsluitend situatie D nog van toepassing¹². De huidige stand van zaken is situatie A. GBA-V Full Service is nodig om situatie C te kunnen ondersteunen. Een gemeente is dan al over naar BZM/BRP. Wijzigingen in de administratie moeten dan ook terecht komen bij afnemers die nog geleverd krijgen op basis van LO 3.7. Er is dan voor gemeenten geen directe 'by pass' meer van gemeente naar afnemer. GBA-V moet deze rol overnemen en de spontane verstrekkingen doen.

¹² De pijl voor spontane verstrekkingen in de nieuwe gemeentelijke situatie (LO BRP) begint bij de BRP, in tegenstelling tot de pijlen bij de oude gemeentelijke situatie die bij de gemeente beginnen. Verschil is dat de gegevens in de nieuwe situatie centraal (in BRP) staan in plaats van bij de gemeenten.

Zijn de migratievoorzieningen haalbaar . . . en wat zijn de risico's

In die migratieperiode van LO 3 naar LO BRP zijn er gemeenten en/of afnemers die nog werken in de oude situatie (LO 3.7) en gemeenten en/of afnemers die al werken in de nieuwe situatie (LO BRP). Om tijdens deze 'hybride periode' alle soorten 'verstrekkingen' te kunnen ondersteunen, is het noodzakelijk dat GBA-V en BRP over dezelfde gegevens beschikken. Daarvoor moeten migratievoorzieningen gerealiseerd worden die zorgen voor een continue vertaling van LO 3.7 naar LO BRP en vice versa.

Het programma mGBA heeft de realisatie van migratievoorzieningen opgesplitst in drie deelprojecten:

1. *Full Service en LO3.8:* In dit deelproject wordt GBA-V geschikt gemaakt voor spontane verstrekkingen. En wordt het Logisch Ontwerp aangepast naar LO 3.8, zodat het Register Niet Ingezetenen (RNI) kan worden gerealiseerd¹³.
2. *Interstelselcommunicatie:* Voorziening voor gegevensuitwisseling tussen GBA-V en BRP en vice versa tijdens de hybride periode
3. *Gemeentelijke Gegevensoverdracht:* De (initiële) overdracht van persoonsgegevens van de GBA-applicaties van gemeenten naar de BRP.

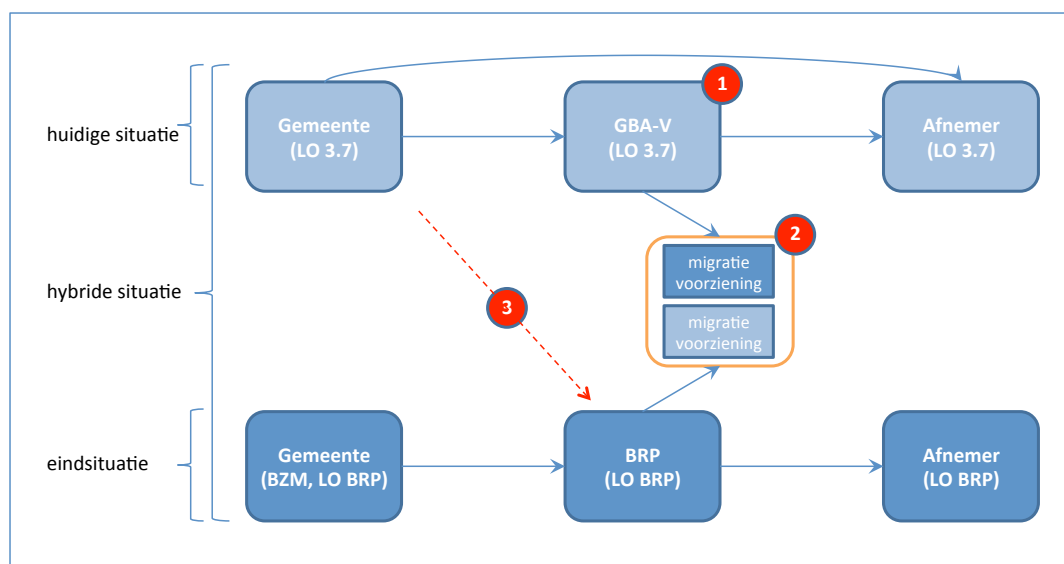

Afbeelding 8 Functie van migratievoorzieningen tussen oud en nieuw in hybride migratieperiode

Ad 1) Uitbreiding GBA-V met Full Service

Gemeenten en afnemers gaan geleidelijk over naar BRP. Voor een geleidelijke migratie is het nodig dat GBA-V alle verstrekkingen kan leveren aan afnemers. Alleen dan kunnen afnemers op LO 3.7 gegevens ontvangen van gemeenten die al over zijn naar BZM/BRP. Dat betekent GBA-V tijdens deze hybride periode, naast de ad hoc verstrekkingen en de selecties, ook de spontane verstrekkingen moet kunnen leveren. Op dit moment nemen de

¹³ Voor een korte toelichting op de RNI zie bijlage E.

gemeentelijke applicaties dit voor rekening. Als GBA-V deze functionaliteit van gemeenten heeft overgenomen is GBA 'Full service'. GBA-V moet Full Service zijn uiterlijk op het moment dat de eerste koplopergemeenten hun bijhoudingen gaan doen op de nieuwe BRP. Het betekent dus dat, net als bij het oorspronkelijk scenario, ook bij het scenario van nieuwbouw van een integraal BRP aanpassingen nodig zijn aan GBA-V.

Om GBA-V Full Service te realiseren hoeft echter slechts een relatief klein deel¹⁴ van de oorspronkelijke releaseplanning te worden uitgevoerd¹⁵, de aanpassingen kunnen worden beperkt tot de voor Full Service noodzakelijke. De herziene planning van het programma gaat uit van een start medio juni 2011 en houdt rekening met een doorlooptijd van 9 maanden. Dat zou goed passen in de planning van de totale realisatie van een integraal BRP. Het programma geeft aan dat bij de totstandkoming van de planning, als gevolg van de eerdere ervaringen, 'ruim is gerekend'.

De onderzoekers maken de beoordeling dat de aanpassingen voor Full Service beperkt zijn, zeker in relatie tot de realisatie van alle zeven releases uit de oorspronkelijke GBA-V releaseplanning. Maar gezien de eerder gemaakte opmerkingen over de aanpasbaarheid van GBA-V identificeren wij toch een 'gemiddeld risico'. Daarom adviseren wij vooraf een impactanalyse uit te voeren (met eventueel een proof of concept) om verrassingen tijdens realisatie te voorkomen. Een aandachtspunt bij de implementatie is het moment waarop de afnemersindicatie bij de gemeente wordt ingetrokken en de afnemersindicatie in GBA-V start. Zolang de lokale GBA spontane verstrekkingen blijft doen, ontstaan dubbele verstrekkingen. Het programma heeft aangegeven dat hiermee rekening is gehouden.

Ad 2) Interstelselcommunicatie

In het tweede deelproject wordt de conversie tooling gemaakt. Het gaat vooral om de conversie van LO3 naar LO BRP persoonsgegevens en weer terug. De conversie tooling wordt ingezet in het datacenter van BPR. De conversie houdt op hoofdlijnen in dat dezelfde gegevens in LO 3 worden overgezet naar een andere opslagstructuur in LO BRP. Niet eenmalig, maar continu. Door het verschil in datamodel gaat zo'n continue conversie onvermijdelijk gepaard met uitval. LO 3 bood de gemeenten veel flexibiliteit, LO BRP is daarin strikter. Het betekent dat keuzes moeten worden gemaakt over wat 'de waarheid' is? Advies is om nadrukkelijk de gemeenten te betrekken.

Ad 3) Gemeentelijke Gegevensoverdracht/Initiële vulling

Dit onderdeel is nog in onderzoek bij programma mGBA. Wij onderschrijven het streven om de kwaliteit van de gegevens bij gemeenten nog in het LO 3 tijdperk te verbeteren. Het deelproject gaat hieraan aandacht besteden. Het is essentieel om de risico's bij de definitieve overgang te kunnen beperken.

De planning voor de realisatie moet in detail worden uitgewerkt. Belangrijk is te werken met duidelijke deliverables, de afhankelijkheden in kaart te brengen en impactanalyses uit te werken. Het is essentieel de governance goed te regelen. Het gaat om samenwerken tussen de oude en de nieuwe situatie. Wie doet wat? Wie houdt de regie?

Deelconclusies:

Een big bang van LO 3 naar LO BRP in combinatie van de wisseling van systemen is niet haalbaar en voor gemeenten niet gewenst. Een meerjarige migratieperiode is noodzakelijk. Een hybride periode waarin de (technisch) verschillende gegevensmodellen LO3 en LO BRP naast en door elkaar gebruikt moeten worden. Door het programma

¹⁴ Een functietelling is uitgekomen op 100 functiepunten. Ter indicatieve vergelijking, een integraal BRP wordt ingeschat op 3.300 a 4.200 functiepunten.

¹⁵ Het gaat alleen om release 5 van de oorspronkelijke GBA-V planning. Daarbij dient te worden aangetekend dat release 1 en 2 (met name ad hoc vragen) op zeer korte termijn worden afgerond (mei/juni 2011).



mGBA is een migratiestrategie ontwikkeld die wij volledig onderschrijven; we kunnen geen betere oplossingsrichting bedenken.

De risico's zitten naar de mening van de onderzoekers niet in de migratiestrategie. De belangrijkste risico's zitten in de tijdige (en voortdurende) kwaliteitsverbetering van data door gemeenten. Het deelproject besteedt hieraan aandacht, maar hierbij is een belangrijke afhankelijkheid van gemeenten. Het ondersteuningsprogramma voor de implementatie van BRP bij gemeenten moet daar een bijdrage aan leveren.

Planning

De vraag aan de onderzoekers is een beoordeling te geven over de planning en eventueel een eigen indicatie af te geven.

Opzet van de planning

De planning van programma mGBA voor de realisatie van de BRP is opgebouwd in iteraties van in totaal 13 releases verdeeld over vier fasen. In deze fasen komen de 17 benoemde componenten geleidelijk tot stand. Daarna volgt een integratie- en acceptatiefase, voordat de BRP in samenwerking met een aantal koplopers (gemeenten en afnemers) in de praktijk wordt getest.

De opzet van de planning zit in beginsel goed in elkaar. De schatting van de bewerkingstijd is gebaseerd op een functiepuntanalyse met een niet krappe tijd per functiepunt. Daarbij is overigens de vraag in welke mate rekening is gehouden met de zeer hoge kwaliteitseisen die gesteld moeten gaan worden aan software en documentatie.

Realistische gehalte van de planning

De (primaire) oplevering van de BRP staat gepland in november 2012. De planning is correct opgezet maar gaat de planning in de praktijk ook zo uitpakken?

De beoordeling van de onderzoekers is dat het min of meer een 'netto' planning is waarbij complicerende factoren en complicaties die onvermijdelijk zijn bij zo'n traject nog onvoldoende zijn verdisconteerd. Hoe zijn bijvoorbeeld de volgende (complicerende) aspecten in de planning opgenomen; dan wel welke maatregelen zijn daarvoor getroffen:

- » Zoals gemotiveerd moet de BRP een hoogwaardig product worden met de hoogst mogelijke transparantie. Dit stelt zeer hoge eisen aan de voorbereiding van architectuur ontwerp en conventies. De voorbereiding(tijd) zien we nog onvoldoende terug in de planning.
- » Gelet op de voorgestelde werkwijze met een bouw in componenten die door verschillende mantelpartijen gerealiseerd moet kunnen worden, wordt het 'base camp' extreem belangrijk. Niet alleen de samenstelling van de specialisten is belangrijk, het moet ook als team gaan functioneren en goed op elkaar ingespeeld raken. Het is aan te raden het team zo snel mogelijk samen te stellen.
- » Om de doorlooptijd van de releases te kunnen realiseren moeten teams ingezet worden van gemiddeld zo'n 20 á 25 ontwikkelaars naast de ongeveer 8 specialisten in het kernteam. Bij een dergelijke omvang komt er het nodige bij kijken om een team in te werken in de materie en wegwijs te maken in de ontwerpen, en het team zodanig te richten dat effectief en efficiënt gewerkt kan worden. De inwerktijd neemt toe naarmate de specialisten niet eerder met elkaar hebben geopereerd.
- » Voor de 17 componenten zijn acht mantelpartijen gecontracteerd, die allen in aanmerking komen voor het realiseren van componenten. Bij die strategie moet in de planning rekening worden gehouden met inwerktijd van individuele ontwikkelaars of ontwikkelteams. Het snel op stoom brengen van (wisselende) ontwikkelteams kan door leden van het kernteam een (belangrijke) rol te geven in het realisatietraject. In dit kader is het verstandig ook naar de formatie van het kernteam te kijken. Is er bijvoorbeeld voldoende capaciteit om een lopend realisatietraject van component A te combineren met het op gang brengen van het team dat component B gaat realiseren.
- » Het parallel werken met verschillende leveranciers vergt communicatie en afstemming, en een strakke regie. Dat stelt hoge eisen aan het projectmanagement en het kernteam. In de planning is 'slack' ingebouwd en zijn afhankelijkheden inzichtelijk gemaakt en benoemd. De praktijk blijkt echter vrijwel altijd weerbarstiger. Zijn

er goed doordachte en gevalideerde procedures voor escalatie? Zijn er noodscenario's? Hoe is achtervang georganiseerd (ook bij leveranciers) van sleutelpersonen? Deze aspecten moeten (als harde eisen?) in de aanbestedingsstrategie worden meegenomen.

- » Leveranciers moeten geprikkeld worden zich (ook) te committeren aan het eindresultaat, een werkend kwalitatief hoogwaardig BRP.

Een aantal aspecten wordt in de planning gemist of is onderbelicht:

- » *Mijlpaal architectuurontwerp*; De onderzoekers missen een mijlpaal voor het moment waarop de software architectuur (voldoende) gedefinieerd is.
- » *Testen*; In de planning wordt niet ingegaan op het testen en worden geen uitspraken gedaan over de teststrategie. Dat zien wij als een gemis. Ook de vervolgaanpak mGBA meldt hierover weinig. Bij een iteratieve aanpak is dit erg belangrijk. Hoe worden de acceptatie testen ingeregeld? Worden er automatische regressietesten gemaakt?
- » *Integratie en implementatie*; De (primaire) oplevering van de BRP staat gepland op november 2012. Daarna wordt een aantal maanden besteed aan integratie en acceptatie. Bij de uitrol naar gemeenten en afnemers wordt gekozen voor een koploperstrategie. De onderzoekers vinden dit een verstandige keuze. In deze fase kunnen verbeteringen worden doorgevoerd, voordat het resultaat voor 'de massa' beschikbaar komt. De koplopers kunnen in het tweede kwartaal van 2013 starten. De implementatieduur bij gemeenten blijft daarmee drie jaar in beslag nemen tot het tweede kwartaal van 2016. Daarmee loopt het programma een jaar langer dan eerdere planningen.
- » *Relatie met Burgerzakenmodules*; De BRP moet straks gaan functioneren in samenhang met de Burgerzaken modules die bij gemeenten gaan draaien. Deze worden ontwikkeld door marktpartijen op basis van door het programma gemaakte ontwerpen. Het uitvoeren van tests van deze BZM in samenhang met de BRP hebben wij niet terug kunnen vinden. Wel wordt gekozen voor een aanpak met koplopergemeenten (en -afnemers). Impliciet spelen leveranciers daarbij een rol, maar het is belangrijk dit expliciet te maken.

Planning migratievoorzieningen

Er worden zoals in het vorige hoofdstuk beschreven drie 'soorten' migratievoorzieningen gerealiseerd: GBA-V Full Service, voorzieningen voor interstelselcommunicatie en voorzieningen voor de gemeentelijke gegevensoverdracht. De planning van de migratievoorzieningen is erop gericht dat deze in principe ruim voor afronding van de bouw van de BRP beschikbaar zijn. Maar is in de planning al rekening gehouden met de ervaringen die zijn opgedaan in release 1 van GBA-V, zoals:

- » De impact analyse van de GBA-V legacy kost veel tijd
- » De impact van de GBA-V non functional requirements is heel groot, in het bijzonder geldt dit voor data kwaliteit, performance, schaalbaarheid
- » Er is veel regressie testing nodig, al bij een kleine wijziging

De gemeenten zijn als bijhouder en afnemer cruciaal in de planning. Zij veronderstellen wellicht dat ze 'pas' aan de slag moeten of kunnen als de BZM en BRP (bijna) beschikbaar zijn. Er valt dan wat te selecteren en te implementeren. Er zijn echter nog minimaal twee andere momenten waarop inzet van de gemeenten nodig is:

- 1) Bij het overzetten van afnemersindicaties van gemeenten naar GBA-V Full Service;
- 2) Bij het verbeteren van de kwaliteit van gegevens ten behoeve van vulling BRP.

Voor wat betreft het overzetten van de afnemersindicaties voorziet de planning erin dat alle indicaties in een periode van zo'n half jaar worden overgedragen naar GBA-V. Dat is een goed streven, al vermoeden wij dat het voor wat betreft de afnemersindicaties vooral van belang is dat dit is geregeld voordat de betreffende gemeente overgaat naar de BZM/BRP.

De kwaliteitsverbetering is voor twee momenten van belang. Ten eerste op het moment van definitieve overdracht van gegevens van gemeenten naar de BRP. Hier verwachten wij minder problemen. Er wordt ruim op tijd gestart met de voorbereiding op de migratievoorzieningen (deelproject 3), gemeenten zullen dit in samenwerking met de leverancier(s) als onderdeel van het implementatieproject beschouwen.

Maar een goede gegevenskwaliteit is ook nodig voor de vulling van BRP vanuit GBA-V. Dit laatste vindt al plaats medio 2012, waarbij er vier maanden zijn gepland voor het 'iteratief herhalen van proefvullingen van de BRP'. Uitval hierbij moet (handmatig) worden verbeterd door gemeenten. De onderzoekers verwachten dat een periode van vier maanden hiervoor kort is.

Essentieel is dat gemeenten al in een vroeg stadium wordt duidelijk gemaakt op welke momenten wat van hen verwacht wordt.

'Masterplanning'

In de beoordeling van de masterplanning komen de onderzoekers tot de conclusie dat het totale proces van de go van de stuurgroep tot en met de live gang en de daarop volgende migratieperiode vrij volledig in beeld is gebracht. Wij hebben de indruk dat de essentiële punten zijn beschreven. We hebben een aantal opmerkingen:

- » Er wordt gekozen voor een aanpak met koplopergemeenten (en -afnemers). Impliciet spelen leveranciers daarbij een rol, maar het is belangrijk dit expliciet te maken.
- » Het is naar de mening van de onderzoekers ambitieus te veronderstellen dat de realisatie van de BZM voor koplopers al in juni 2011 gaat starten. Daarvoor moeten koplopergemeenten zijn geselecteerd, moeten zij zeker weten met welke leverancier ze in zee willen en is het ook nodig dat de leveranciers zelf hun strategie hebben bepaald. Wij verwachten dat dit meer tijd in beslag gaat nemen.
- » Relatie met Burgerzakenmodules; De BRP moet straks gaan functioneren in samenhang met de Burgerzaken modules die bij gemeenten gaan draaien. Deze worden ontwikkeld door marktpartijen op basis van door het programma gemaakte ontwerpen. Het uitvoeren van tests van deze BZM in samenhang met de BRP hebben wij niet duidelijk terug kunnen vinden. Wel wordt gekozen voor een aanpak met koplopergemeenten (en -afnemers). Impliciet spelen leveranciers daarbij een rol, maar het is belangrijk dit expliciet te maken.
- » In de masterplanning is aandacht voor beheer. Ruim tijd wordt besteed aan het vormgeven van de nieuwe beheerorganisaties voor BRP en RNI, en ook voor de tijdelijke migratievoorzieningen. Ook is er aandacht voor het uitfasen van de bestaande beheerorganisaties. Wij maken uit de masterplanning echter niet op wanneer en hoe de overdracht van programma naar beheer vorm gaat krijgen. Naast het integratietesten moet voldoende tijd ingeruimd worden om het functioneel en technisch beheer van het nieuwe systeem in te regelen.
- » Het opzetten van de beheerorganisatie is gepland te starten na de realisatie van de eerste fase. Wij adviseren om hiermee zelfs al eerder te starten: continue aandacht voor beheer tijdens de bouw.

Deelconclusies:

De planning van de realisatie van een nieuw integraal BRP is niet veel anders dan de planning van het oorspronkelijke scenario; aan- of inbouw van GBA-V. Het GBA-V scenario heeft als voordeel dat minder tijd nodig is voor de functie verstrekken. Maar daarentegen kan in een nieuwbouw traject effectiever geproduceerd worden.

Beide scenario's stellen hoge eisen aan de organisatie!

De planning van de BRP is niet alleen van belang voor het programma. Gemeenten en afnemers maar ook ministerie BZK, BPR, (pakket)leveranciers en andere betrokkenen moeten goed op de hoogte worden gehouden van een prognose van de realisatie en ook van de momenten waarop zij een rol (moeten) gaan spelen.

De consequenties voor de kosten

Welke gevolgen heeft keuze voor nieuwbouw van een integraal BRP voor de kosten van mGBA? En zijn er effecten op de mGBA business case?

Onderzoek

De onderzoeker heeft, binnen de scope van de beschikbare informatie en beperkte doorlooptijd, een beoordeling van de kosten gemaakt met als baseline de laatste versies van de programma- en projectbegrotingen. Opzet en indeling van de begrotingen zijn in de tijd gewijzigd, waardoor de totale kosten kunnen worden gevolgd maar vergelijking in detail lastig is. De begroting van programma mGBA is (mede) gebaseerd op de Cap Gemini business case. De businesscase en de begroting worden periodiek bijgewerkt door het programma, onder andere als gevolg van de positionering van BZS-K (BRP).

In het onderzoek zijn de volgende aspecten beoordeeld en het scenario van nieuwbouw BRP vergeleken met het oorspronkelijke scenario:

- » De kostenstructuur
- » Globale beoordeling van de kosten
- » Kwalitatieve vergelijking (incl. impact op de business case)
- » Vergelijking van de (financiële impact van) risico's
- » Adviezen

Kostenstructuur

Het project BRP omvat het ontwerp en de bouw van BRP, het ontwikkelen van LO BRP en projectmanagement. De projectstructuur voor de nieuwbouw van BRP gaat uit van een 'base camp' met inzet van een kernteam (integratieteam, architecten en projectmanagement) van zes á acht fte. Het kernteam is gedurende de looptijd van het project betrokken waarmee continuïteit wordt gewaarborgd. De kosten van het kernteam zijn (voor een deel) in drie scenario's doorgerekend: optimistisch, realistisch en pessimistisch, met als variabelen tarief, aantal fte en doorlooptijd.

Het kernteam begeleidt de realisatie van de componenten, die worden aanbesteed bij de mantelpartijen. Als basis voor de aanbestedingen wordt een functiepuntanalyse¹⁶ gehanteerd. Door Sogeti is ook een advies uitgebracht voor de te hanteren uren per functiepunt. De totale kosten (in functiepunten) zijn door experts toegerekend aan de verschillende te ontwikkelen componenten en uitgezet in een fasering in de tijd.

De onderzoeker onderschrijft de gekozen opzet met de volgende kanttekeningen.

- » In de vertaling van functiepunten naar uren wordt op het oog voorzichtig gerekend vanwege de complexiteit. Maar er is een requirement dat kan leiden tot hogere kosten. De kwaliteit en de transparantie van de BRP is van kritieke betekenis. Om als overheid volledig 'ownership' te krijgen op de software is het essentieel dat architectuur en software volledig transparant wordt. De software moet zodanig transparant en gedocumenteerd zijn, en van dusdanige kwaliteit dat geen afhankelijkheid van leveranciers ontstaat. In de aanbestedingstrajecten wordt ook op prijs geselecteerd en kan er toe leiden dat de leverancier eigen afwegingen maken om binnen de aangeboden prijs het gevraagde product te realiseren. *Alle waar is naar*

¹⁶ Sogeti: Rapportage functiepuntanalyse van mGBA v1.0

zijn geld; het risico is dat een leverancier moet beknibbelen op de kwaliteit van onder meer de documentatie. In de aanbesteding moet hier alert op gestuurd worden.

- » Nog niet voor alle kostenposten zijn scenario's doorgerekend, en de effecten van de scenario's zijn nog niet getotaliseerd. Het is raadzaam voor het totaalbedrag de marges met verschillende scenario's en onderscheiden risico's te presenteren.

Globale beoordeling van de kosten

Naar aanleiding van de keuze voor een centraal BZS-K (eind 2009) heeft het programma mGBA de begroting aangepast. In deze aangepaste programmabegroting zijn de kosten voor realisatie van BZS-K en GBA-V Full Service geraamd op € 11,7 miljoen¹⁷. Deze begroting is later bijgesteld tot € 12,2 miljoen.

Inmiddels is door het programma een nieuwe conceptbegroting opgesteld voor realisatie van een nieuw integraal BRP. De kosten zijn daarin begroot op € 12,9 miljoen. Die stijging van kosten is niet per se toe te schrijven aan de realisatie een integraal BRP; de begroting is geheel herzien. Het in detail vergelijken van scenario's in termen van hogere of lagere kosten is daardoor niet goed mogelijk. De programma-indeling is aangepast, werkzaamheden en uitgaven zijn verschoven. En er is sprake van voortschrijdend inzicht waardoor aannames kunnen of moeten worden herzien. Het is aan te bevelen in de lopende herziening van de businesscase (ook) voor de begroting en realisatie van de kosten een 'baseline' te hanteren.

Uit de functiepuntanalyse van Sogeti blijkt dat een nieuw integraal BRP leidt tot toename van de bouwkosten van € 4,6 miljoen tot € 5,6 miljoen (waarbij aangetekend dat de oorspronkelijke berekening van 2009 is). Daar staat tegenover dat voor verbouw van GBA-V minder kosten hoeven te worden gemaakt. Met name het niet hoeven uitvoeren van release 7 (ombouw naar LO BRP) levert een forse besparing op. Met de beschikbare bronnen is de besparing niet te kwantificeren, maar een indicatieve schatting is dat daarmee zeker € 1 miljoen kan worden bespaard, waarmee de bouwkosten minimaal gelijk zijn.

Daarbij moet worden aangetekend dat de bouwkosten (functiepunten) van de eerste release van GBA-V om een aantal redenen tegenvallen:

- » Er is niet alleen een impact op de te bouwen functiepunten, maar ook op de legacy. Het is de vraag in hoeverre bij de functiepuntanalyse de impact op de legacy in ogenschouw is genomen
- » De impact analyse van de GBA-V legacy kost veel tijd
- » De impact van de GBA-V non functionals zijn heel groot, in het bijzonder geldt dit voor data kwaliteit, performance, schaalbaarheid
- » Er is veel regressie testing nodig, ook al bij kleine wijzigingen

Voorzichtigheidshalve gaan wij uit van gelijkblijvende bouwkosten.

Ook de overige kosten van realisatie van een nieuw integraal BRP wijken volgens de eerste inschattingen van het programma mGBA weinig af van de kosten van realisatie van GBA-V Full Service. Op basis van de inhoudelijke analyse en de hierna volgende kwalitatieve vergelijking kan de onderzoeker zich hier in vinden.

Effecten op het programma mGBA

De realisatie van een integraal BRP leidt niet tot significant hogere kosten voor het programma mGBA. Eerder wordt een positief effect op de kosten verwacht. De impact van eventuele nieuwbouw is beperkt tot het project BRP, er is

¹⁷ Voor de vergelijking herrekend naar nieuwe begrotingsindeling

geen (financiële) impact op de projecten migratie, implementatie, OTAP en op de kosten voor programmamanagement.

De volgende positieve (+) of negatieve (-) effecten van nieuwbouw worden onderscheiden:

- » (-) Minder mogelijkheden voor hergebruik
- » (+) Hogere productiefactor
- » (-) Hogere issuekosten verstrekkingen
- » (+) Beter contracteerbaar
- » (+) Het traject is minder risicovol doordat de complexiteit van naast elkaar functionerende systemen vervalt.

Effecten op de business case

In de business case zijn de kosten en baten voor Rijk, gemeenten en afnemers geïnventariseerd. De oorspronkelijke business case (december 2008) ging uit van een evaluatieperiode van 15 jaar, dus tot en met 2022. De business case wordt momenteel door het programmamanagement herzien. Binnen de context van dit onderzoek zijn de effecten kwalitatief in kaart gebracht.

Voor gemeenten en afnemers wordt geen impact op kosten of baten voorzien. Voor het Rijk is de verwachting dat de impact op kosten en baten in ieder geval niet negatief is en wellicht zelfs positief. Specifiek worden naast de effecten op het programma (zie hiervoor) de volgende effecten (positief (+) of negatief (-) voorzien:

- » Kosten beheer: Initieel mogelijk iets hoger, structureel lager
 - (-) Initieel hoger t.g.v. ingebruikname nieuwe (grotere/complexere) applicatie
 - (-) Structureel hoger t.g.v. complexere (grotere) applicatie
 - (+) Structureel lager t.g.v. moderne architectuur / eenvoudiger beheer
 - (+) Structureel lager t.g.v. één i.p.v. twee systemen te beheren
 - (+) Beheersbaarheid wordt groter doordat berichtenverkeer tussen BRP en GBA-V vervalt
- » Kosten onderhoud: structureel lager
 - (+) Structureel lager t.g.v. moderne architectuur: niet beperkt of gecompliceerd door keuzes uit het verleden, en requirements baseline vanaf de basis beter op orde
 - (+) Structureel lager door kunnen toepassen van modularisering (architectuur van loosely coupled componenten)
 - (+) Structureel lager doordat aanpassingen niet hoeven te worden doorgevoerd in twee systemen (synchronisatie)
- » Kosten doorontwikkeling: structureel lager
 - (+) Structureel lager doordat maar voor één systeem releases hoeven te worden gerealiseerd
 - (o) Kosten vervanging en vernieuwing: in ieder geval niet hoger
 - (+) Het is reëel te voorzien dat de resterende levensduur van GBA-V (naast BRP, oude scenario) korter is dan die van een BRP integraal (nieuwe scenario). Dat betekent dat niet nu hoeft te worden geïnvesteerd in de GBA-V releases en op termijn nog een keer in nieuwbouw van de voorzieningen voor verstrekkingen. Die investering wordt naar voren gehaald.

Deelconclusies:

De kostenstructuur voor realisatie van de BRP bestaat simpel gezegd uit het 'structurele' base camp en de incidentele deelprojecten voor realisatie van componenten. De kosten van het base camp zijn voor beide scenario's gelijk. Voor de componenten wordt uitgegaan van een functiepuntanalyse die niet nader door ons is beoordeeld.

In deze tijd van kostenreductie kan de druk op kosten leiden tot kwaliteitsverlies van software en documentatie. Een dergelijke incidentele kostenreductie kan duur betaald worden gedurende de 15 jaar durende beheerperiode. Gelet het belang geven wij in overweging na te gaan of de extra kwaliteitseisen met betrekking tot transparantie en software kwaliteit en een optimale beheerfunctionaliteit in voldoende mate zijn opgenomen in de eisen en de functiepuntanalyse.

Er zijn vele plussen en minnen die de complexiteit van het traject benadrukken. Onderaan de streep verwachten de onderzoekers voor de realisatie van een nieuw BRP geen significante wijzigingen ten opzichte van de (bijgestelde) oorspronkelijke begroting. Met de keuze van een nieuw integraal BRP is extra inspanning / kosten nodig om alle issues die in de loop der tijd in GBA-V zijn opgelost, ook voor de BRP op te lossen. Daar staat tegenover dat een nieuwbouwtraject minder complicaties / kosten kent door het wegvallen van de afstemming met de oude programmatuur. De geprognosticeerde kosten door eventuele uitloop van het bouwtraject met ongeveer € 1 miljoen per jaar is bij beide scenario's gelijk.

Voor de business case signaleren wij kansen waarvoor het nog te vroeg is die te kwantificeren. Investeren in optimale softwarekwaliteit en beheervoorzieningen kan structurele reductie van onderhoud- en beheerkosten tot gevolg hebben.

Het is gevaarlijk een rekenkundige benadering los te laten op de levensfase van een nieuw BRP ten opzichte van verbouw van GBA-V. Maar het is niet onaannemelijk dat de levensduur van een nieuw BRP langer is dan die van een verbouwd GBA-V.

Resumerend: De kosten van nieuwbouw laten zich op basis van de beschikbare informatie lastig vergelijken met het 'oude' scenario. Maar het beschikbare budget komt in grote lijnen overeen met de verwachte kosten voor nieuwbouw van BRP. Ook de businesscase wordt naar verwachting niet negatief beïnvloed, eerder positief. De voorzichtige conclusie van de onderzoeker is dat de kosten van het programma mGBA door een keuze voor nieuwbouw van BRP niet significant hoger zullen zijn.

Een optie tot risicoreductie

Nieuwbouw van voorzieningen voor bijhouden en verstrekken is een complex traject. En het moet straks in één keer goed werken om het GBA-stelsel goed te laten functioneren, ook tijdens de migratieperiode. Omdat GBA-V nu goed functioneert is een aanpak denkbaar waarbij GBA-V haar rol blijft vervullen totdat er zekerheid is dat een nieuwe voorziening voor verstrekkingen goed functioneert. De aanpak in schema:

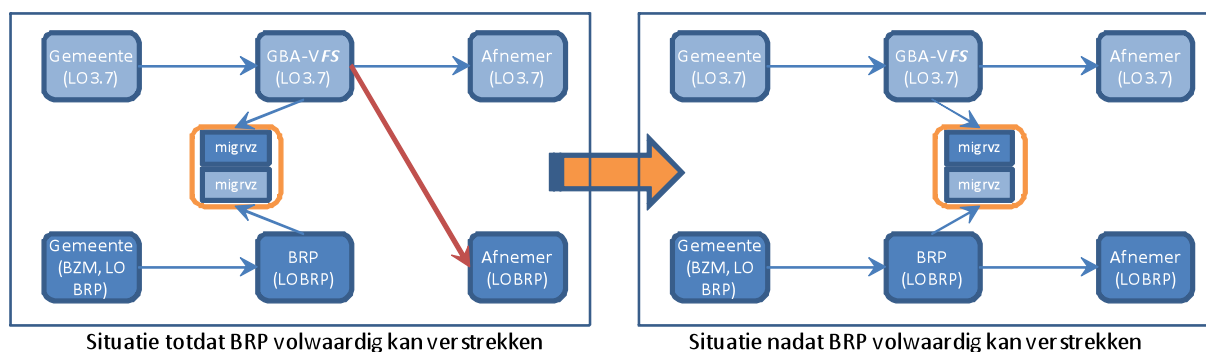

NB. Dit zijn situaties die gelden in de hybride periode dat er zowel gemeenten zijn die volgens LO 3.7 leveren ('oude gemeenten') als gemeenten die volgens LO BRP leveren ('nieuwe gemeenten'), en er afnemers zijn die gegevens verstrekt krijgen volgens de LO 3.7-standaarden ('oude afnemers') en afnemers die gegevens verstrekt krijgen volgens LO BRP ('nieuwe afnemers'). Na de hybride periode geldt alleen de situatie helemaal rechtsonder:



De nieuwbouw richt haar aandacht op zowel bijhouden als verstrekken. Voor bijhouden zien wij geen alternatief. Deze functionaliteit moet er gewoon komen en na acceptatie beschikbaar worden gesteld aan de gemeenten. Het risico van vertraging bij de realisatie van deze voorziening kan echter worden beperkt door GBA-V langere tijd de verstrekkingen te laten doen, ook aan afnemers die met LO 4.0 aan de slag willen. Daarvoor is het nodig de verstrekkingenvoorziening ook een LO 4.0-bericht kan versturen. Zo'n conversie moet mogelijk zijn, immers de beoogde migratievoorzieningen doen globaal hetzelfde. Om GBA-V alle verstrekkingen aan afnemers te kunnen laten doen zijn ook de aanpassingen naar Full Service nodig.

De aanpak kan geen definitieve oplossing zijn. Voor deze aanpak zijn er – voor gemeenten die werken met de Burgerzakenmodules – namelijk steeds twee 'conversies' nodig. De eerste door de migratievoorziening van BRP (LO 4.0) naar GBA-V (LO 3.7). Daarna volgt een tweede omzetting van GBA-V LO 3.7 naar de afnemers op basis van LO 4.0. Voor een structurele oplossing is dit niet gewenst. Daarnaast blijven de beschreven beperkingen voor uitbreiding van GBA-V natuurlijk gelden.

De positie van het Register Niet Ingezetenen (RNI)

RNI wordt als een versie LO 3.8 gerealiseerd op GBA-V. Een alternatief is om de RNI te ontwikkelen op basis van LO BRP. De onderzoekers achten dat geen verstandige keuze, omdat het ontwerp van de RNI nog in beweging is. De afhankelijkheid wordt op deze wijze beperkt. De te bouwen oplossing voor RNI moet wel worden beschouwd als een tijdelijke oplossing totdat BRP er is. Daarom is het verstandig nu al rekening te houden met hergebruik van componenten. Te denken valt aan de interfaces voor het bijhouden en de (afspraken over) koppelingen. Onderzoek de mogelijkheden van gebruik OSB/DigiKoppeling.

De RNI moet gegevens kunnen verstrekken aan afnemers. Daarvoor is functionaliteit voor verstrekken nodig. De RNI wordt centraal gerealiseerd en kan daardoor geen gebruikmaken van de functionaliteit waarover gemeenten beschikken. GBA-V moet daarin voorzien, ook voor de spontane verstrekkingen. Ook dit is een reden dat GBA-V Full service er moet komen.

verslag

Stuurgroep mGBA 25 augustus 2011 / SG2011.05

OBD
DB

Schedeldoekshaven 200
2511 EZ Den Haag
Postbus 20011
2500 EA Den Haag
www.rijksoverheid.nl

Contactpersoon

■■■■■■■■■■

■■■■■■■■■■

■■■■■■■■■■ minbzk.nl

Datum

25 augustus 2011

Vergaderdatum

25 augustus 2011, 13.45 - 15.15

Aanwezig

Buitendijk (vz, BZK), ■■■■■■ (mGBA), ■■■■■■
(■■■■■■■■■■), Keijzer (BPR), ■■■■ (BZK), ■■■■■■■■■■
(VNG), ■■■■ (VNG), ■■■■■■■■■■ (NVVB), ■■■■■■■■■■
(mGBA), ■■■■■■ (SVB), ■■■■ (scr.)

1. Opening, vaststelling van de agenda en mededelingen.

De heer Buitendijk opent de vergadering.

De **Agenda** wordt vastgesteld.

Geen **Mededelingen**.

2. Verslag van de vergadering van 7 juli 2011 (conceptverslag + 1 bijlage bijgevoegd)

■■■■■■■■■■ ■■■■■■■■■■ verzoekt om in het verslag ten aanzien van de formulering bij agendapunt 5 de passage over de kwartiermakerfase van de voorbereidingsfase van het implementatietraject als volgt te wijzigen:

"Ten aanzien het gevraagde 4^e besluit merkt ■■■■■■ ■■■■ op, dat de VNG de noodzaak ondersteunt dat KING samen met het programma de kwartiermakerfase ingaat. Het is echter niet mogelijk dat de VNG garant staat voor het voorschot van € 300.000. Wel kan de VNG toezeggen er alles aan te zullen doen om de besluitvorming over de financiering van de implementatieondersteuning voor 1 oktober 2011 af te ronden. ■■■■■■ ■■■■ verzoekt, in het belang van de voortgang van het project, de kosten van de kwartiermakerfase uit het programmabudget voor te schieten en te verrekenen met het budget dat door gemeenten beschikbaar wordt gesteld voor de implementatieondersteuning."

De VNG en BZK spreken af dit punt los van deze vergadering te zullen oppakken.

3. Stuurgroepadvies Vervolgaanpak mGBA (aanbiedingsformulier en 4 bijlagen bijgevoegd; Beslisdocument en 3 bijlagen volgen)

De heer Buitendijk stelt voor het beslisdocument puntsgewijs door te lopen alvorens een besluit te nemen over het advies over de vervolgaanpak mGBA aan de minister.

- **Beslispunt PID Migratie**

Datum
25 augustus 2011

Mevrouw Keijzer wil weten of er besluitvorming wordt gevraagd over het PID Migratie of het PID Migratievoorzieningen? Beide termen worden in het document gebruikt. ██████████ antwoordt dat het gaat om het PID Migratie. Het begrip migratie is breder dan alleen voorzieningen. ██████████ wijst er op dat het voorliggende document de naam PID Migratievoorzieningen heeft. ██████████ is van mening dat dit PID alleen de voorzieningen beschrijft. ██████████ reageert hierop met de opmerking dat vandaag alleen besluitvorming over een kleiner deel van de migratie, dus de voorzieningen kan plaatsvinden. **Mevrouw Keijzer** informeert de stuurgroep dat voor een PID migratie als geheel meer beschrijvingen nodig is over onder andere de betrokkenheid van stakeholders. ██████████ laat weten dat dit onder andere mede onderdeel is van de PID Implementatie.

De heer Buitendijk concludeert dat nu alleen het besluit genomen kan worden over de migratievoorzieningen. Het programmabureau wordt verzocht om later de migratie als geheel in relatie met de implementatie toe te lichten. Hierbij is het wenselijk ook aandacht te hebben voor de migratie bij gemeenten.

Besluit: De PID Migratievoorzieningen wordt goedgekeurd met de toevoeging dat de gehele migratie later verder toegelicht wordt.

- **Beslispunt Implementatiestrategie & Impactanalyse Gemeenten**

██████████ laat weten dat de VNG instemt met dit punt onder het voorbehoud dat het VNG-bestuur nog een besluit moet nemen over het gehele pakket. **De heer Buitendijk** wil weten of daarmee ook voorzichtigheid is geboden bij de verwervingstrategie van de burgerzakenmodules? ██████████ antwoordt dat de verwerving onafhankelijk is van de planning van de aansluiting van gemeentes. De implementatiestrategie kan onafhankelijk van de verwervingsstrategie worden vastgesteld. **De heer Buitendijk** wil graag weten wat er gebeurt als er voor collectieve verwerving wordt gekozen? ██████████ antwoordt dat de huidige fase alleen ter voorbereiding is van de ondersteuning en ondersteuningsmateriaal, iets wat in ieder geval moet gebeuren. Dit is onafhankelijk van het tijdstip en manier waarop gemeenten aansluiten. ██████████ voegt hieraan toe dat bij de implementatiestrategie de premisse bestaat dat er een risico is dat de burgerzakenmodules niet op tijd beschikbaar zijn. **De heer Buitendijk** concludeert dat het gaat om de voorbereiding. ██████████ voegt hier nog aan toe dat er ongeacht de keuzes bij gemeenten doorgewerkt moet worden aan het verbeteren van de kwaliteit van de persoonslijsten.

Besluit: De stuurgroep stemt in met beslispunt Implementatiestrategie & Impactanalyse Gemeenten.

- **Beslispunt Actualiseren netwerkplanning**

Besluit: De stuurgroep stemt zonder discussie in met beslispunt Actualiseren.

- **Beslispunt Meerjarenbegroting**

De heer Buitendijk opent de discussie met de vraag hoe hard de begrotingen nu zijn. ██████████ antwoordt dat de begrotingen zijn gebaseerd op

functiepuntentellingen en expertschattingen. En beide gevallen heeft het programma aan de bovenkant van de schattingen en tellingen begroot. Verder zijn de uit te voeren activiteiten met de omgeving getoetst en gespiegeld met activiteiten uit het verleden. Hierbij is extra *slack* ingebouwd. De nieuwe projectleider migratie, ██████████, heeft geen bijzondere zaken kunnen vaststellen. Uiteraard maakt hij het voorbehoud dat bij dit soort projecten onverwachte zaken kunnen opduiken.

Datum
25 augustus 2011

██████████ informeert dat de CFPC, de financiële commissie, na wat hobbels ten aanzien van de begrotingen een positief advies heeft uitgebracht.

Mevrouw Keijzer wil graag weten hoe de begroting voor de productievoorziening (P) is geregeld. ██████████ antwoordt dat in de begroting van het programma alleen de OTA is begroot. De P is niet begroot binnen het programma. Hierover moet de opdrachtgever nog gesprekken voeren met de beheerorganisatie. **Mevrouw Keijzer** informeert of de reservering van € 3,5 miljoen uit het financieel arrangement ongewijzigd blijft. ██████████ antwoordt dat dekking hiervoor nog niet helemaal is afgestemd.

Besluit: De stuurgroep stemt in met het beslispunt Meerjarenbegroting.

- **Beslispunt Toetsing Business Case**

██████████ merkt op dat in de business case wordt genoemd dat de kwantitatieve baten afnemen. Hij wil graag weten hoe groot de afname is en hoe dit komt. ██████████ antwoordt dat de afname van de kwantitatieve baten te maken heeft met externe ontwikkelingen die in 2008, toen de vorige business case werd opgesteld, niet te voorspellen waren. Onder andere gaat het daarbij om prijsverlagingen bij leveranciers en kostenverlaging bij Gemnet.

██████████ wil thans weten hoe groot de batenafname is. Volgens **de heer Buitendijk** is de afname van de kwantitatieve baten door de externe factoren goed uit te leggen aan de gemeenten. ██████████ laat weten dat er in de tijd een inschatting is gemaakt wat de baten voor gemeenten per jaar zouden bedragen. De vraag is hoeveel de baten voor de gemeenten nu bedragen. ██████████ is van mening dat de huidige vaststelling geen toegevoegde waarde heeft. Hij is van mening dat de onderzoeker ██████████ minimaal een bandbreedte moeten kunnen noemen waarbinnen de afname zich bevindt. **Mevrouw Keijzer** voegt hieraan toe dat in de begeleidingsgroep van de business case is gemeld dat de afname niet te berekenen is.

De heer Buitendijk stelt vast dat de stuurgroep de onderzoekers verzoekt om de kwantitatieve afname te berekenen of minimaal een bandbreedte aan te geven.

Besluit: De stuurgroep verleent de onderzoekers van de business case geen decharge. Het verzoek aan de onderzoekers is om de kwantitatieve afname van de baten te onderbouwen met financiële cijfers. Hierbij wordt verzocht om minimaal een bandbreedte vast te stellen. De uitkomsten en het thans verlenen van de decharge wordt gedelegeerd aan de opdrachtgever en wordt schriftelijk gedaan.

- **Beslispunt Gateway Review**

De heer Buitendijk verzoekt reacties van de stuurgroep in voorbereiding van het advies aan de minister.

████████ ██████████ is van mening dat ten aanzien van de gateway review de juiste richting wordt beschreven. Het idee van de design authority is goed. Wel het verzoek vooraf in de stuurgroep de aanpak bespreken alvorens te implementeren.

Datum
25 augustus 2011

Mevrouw Keijzer is van mening dat er meer reflectie gepast is ten aanzien van de 'rode' kwalificaties. De reactie is nu emotioneel. In de reactie zouden we aan moeten geven hoe om we gaan met de aanbevelingen. Design authority is een goed idee.

████████ ██████████ wil weten of dit onderdeel van de brief aan de Tweede Kamer wordt. De reactie is inderdaad clean. Meer zelfreflectie kan inderdaad nuttig zijn.

████████ ██████████ vindt dat er geen aanleiding is voor schuld bewustzijn. We moeten laten blijken dat er nu een andere fase komt waar andere eisen worden gesteld en dat hier snel op ingespeeld moet worden. Met de design authority kan er een belangrijke stap worden gemaakt. Samenvattend moeten we enerzijds relativiseren, maar anderzijds wel begrip tonen voor de urgentie.

████████ ██████████ voegt hieraan toe dat de stuurgroep niet in de verdediging moet schieten, maar vooruit moet kijken. ██████████ ██████████ beaamt dit.

De heer Buitendijk is van mening dat de gateway review ten voordeel van het programma moet worden gebruikt. De communicatie moet niet zijn dat alle aanbevelingen al verwerkt zijn. Sommige wel, andere niet. Een belangrijk element dat eigenlijk erg groen is, betreft het draagvlak. Dit moet benoemd worden. De besluitvorming over de PID vindt nu plaats en het programma-management heeft inderdaad meer aandacht nodig.

<p>Besluit: De voorgestelde lijn van de reactie op de gateway rapport wordt ondersteund. Er wordt wel om meer reflectie verzocht ten aanzien van de rode kwalificaties zonder de indruk te wekken in de verdediging te vervallen. Tevens wordt verzocht ook te benadrukken dat is vastgesteld dat het bestuurlijk draagvlak voor het programma ongekend groot is.</p>
--

- **Advies RAD-toets**

████████ ██████████ vat de uitkomsten van de RAD-toets samen. De begrotingen zijn over het geheel genomen voldoende onderbouwd. De RAD adviseert wel om scherp te blijven bij de sturing van het programma. Met de RAD wordt het rapport, na gereed gekomen, nog besproken.

De heer Buitendijk stelt vast dat de RAD-toets de uitkomsten van de gateway ondersteunen.

<p>Besluit: De vergadering neemt kennis van uitkomsten van de RAD-toets.</p>

- **Hoofdlijn stuurgroepadvies**

In de adviesnotitie van de stuurgroep aan de minister wordt opgenomen:

- belang programma voor minister en Tweede Kamer.
- keuzes waarvoor het programma stond en dat keuze is geworden centrale voorziening waarop de burgerzakenmodules kunnen aansluiten.
- het programma heeft draagvlak gecreëerd, maar moet klaar gemaakt worden voor de volgende fase. Hiervoor moeten nu stappen worden gezet.

De aanpak is dat de minister en de Tweede Kamer zo snel mogelijk geïnformeerd worden. Er wordt een adviesnotitie opgesteld voor de minister. Dit advies wordt met toelichting verstuurd aan de Tweede Kamer. De brief moet begin september en zeker voor de technische briefing aan de Tweede Kamer zijn verstuurd.

Datum
25 augustus 2011

■■■■ merkt op dat dit het spoor is naar de Tweede Kamer, maar er moet ook naar de gemeenten gecommuniceerd worden. ■■■■ oppert het idee om de brief aan de Tweede Kamer met een oplegger naar de gemeentes te versturen. ■■■■ en ■■■■ nemen hierover contact met elkaar op. De NVVB en VNG kiezen voor een positieve lijn.

Besluit: De voorzitter wordt door de stuurgroep gemandateerd om het advies voor de minister en de brief voor de Tweede Kamer te formuleren. De brief wordt in de loop van de aankomende week (week 35) ter afstemming voorgelegd aan de leden van de stuurgroep. De ambitie is om de brief aan de Tweede Kamer na definitieve besluitvorming door de minister begin september aan de Tweede Kamer te versturen. De VNG en NVVB versturen de brief aansluitend met eigen oplegger aan de gemeenten.

4. PID Inbeheername mGBA (aanbiedingsformulier en 2 documenten bijgevoegd)

Mevrouw Keijzer licht toe dat niet het PID Inbeheername BRP ter besluitvorming wordt voorgelegd, maar de bijgevoegde notitie over de governance rondom de inbeheername BRP.

De PID Inbeheername BRP is ter informatie meegestuurd en het gaat hierbij om een voorlopige versie. Onder andere mist nog een sectie over de financiën.

■■■■ wil weten hoe de gemeenten worden betrokken bij de governance. **Mevrouw Keijzer** antwoordt dat hierover niets is opgenomen in het overzichtsplaatje in de notitie. Wel zijn de gemeenten vertegenwoordigd via de stuurgroep mGBA en via individuele contacten. ■■■■ suggereert dit voor de zekerheid wel te doen. ■■■■ voegt hieraan toe dat de betrokkenheid van gemeenten ook onderdeel is van de toekomstige inrichting van het gebruikersoverleg GBA.

5. Communicatie

De communicatie naar de Tweede Kamer is de gemeenten wordt ingezet zoals boven besproken.

6. Wat verder ter tafel komt, rondvraag en sluiting

Geen opmerkingen.

Addendum:

Becijfering kwantitatieve baten

Naar aanleiding van het verzoek van ■■■■ heeft de opdrachtgever Capgemini gevraagd te onderzoeken de kwantitatieve baten voor de actuele business case te becijferen en het percentuele verschil met de vorige Business Case te berekenen.

Dit aanvullende onderzoek heeft opgeleverd dat de totale kwantitatieve baten in de business case afnemen met 33,5 mln. De baten van de afnemers blijven gelijk, de daling bij de gemeenten is 16,3 mln (-5,7%) en de daling bij het rijk is 17,2 mln (-47,5%).

Dit is verwerkt in versie 3 van de business case dat u bijgevoegd aantreft.

Datum
25 augustus 2011

CONCEPT

min bzk

cc 56

20095
817



Ministerie van Binnenlandse Zaken en
Koninkrijksrelaties

Aan
Van

Minister van BZK

Openbaar Bestuur en
Democratie
Democratie en Burgerschap
Contactpersoon

Datum
4 juli 2011

nota

Technische briefing modernisering GBA

Lijnparaaf

Aanleiding/probleemstelling

Tijdens het Algemeen Overleg modernisering GBA van 13 april jl. heeft u ingestemd met het voorstel van de Vaste Commissie Binnenlandse Zaken om een technische briefing te organiseren over de modernisering GBA. De agenda zou in ieder geval bevatten: Toelichting keuze tot nieuwbouw database ipv voortborduren op bestaande database Informatie over inzet consultants bij mGBA. De technische briefing staat gepland op 14 september. Het tijdstip is nog niet vastgesteld, maar volgt volgende week maandag. Daarbij wordt door de griffie van de vaste kamercommissie BIZA zo mogelijk rekening gehouden met uw agenda zodat u aanwezig kunt zijn bij deze briefing.

Advies/actie

[Redacted]

[Redacted]

Toelichting

Gespreksonderwerpen:

Algemeen overzicht afspraken modernisering GBA
- uitgangspunten (verbeteren kwaliteit en snelheid), doelen, afspraken, samenwerking (nav afspraken bestuurlijk overleg BZK-VNG maart 2009)
Stand van zaken tot nu toe: uitvoering, toelichting keuze tot nieuwbouw (aanleiding en techniek), planning.
Financiën: toelichting gelden programma (inclusief inzet consultants/medewerkers) en aanbestedingstrategie.

[Redacted]

cc: minbzk 12/7

Datum
4 juli 2011

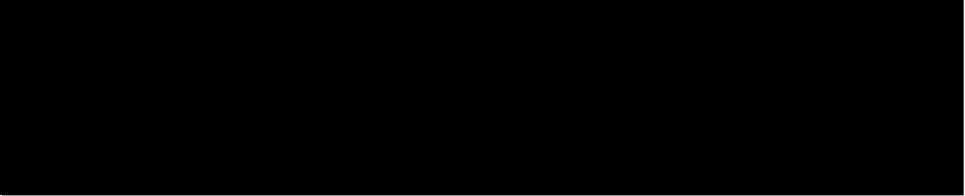

Indien u met deze opzet instemt, zal een programma verder worden uitgewerkt en begin september aan u worden voorgelegd.

Op dit moment wordt de besluitvorming voorbereid over het voorstel tot nieuwbouw van de database Basisregistratie Personen, ipv uitbreiding van de bestaande voorzieningen. U bent daarover in juni ingelicht. Op het moment van de technische briefing is hierover meer bekend.

**Ministerie van Binnenlandse Zaken en
Koninkrijksrelaties**

**Directie Openbaar Bestuur
en Democratie**
Cluster Democratie en
Burgerschap

Schedeldoekshaven 200
2511 EZ Den Haag
Postbus 20011
2500 EA Den Haag
www.rijksoverheid.nl

Contactpersoon

██████████
██████████@minbzk.nl

verslag

Wekelijkse PO programma mGBA - Besluiten- en
Actielijsten

Datum
9 september 2011

Vergaderdatum

Week 36, 2011

Aanwezig

Gert-Jan Buitendijk (opdr.), ██████████ (mGBA), ██████████
██████████ (OBD), ██████████ (mGBA),

2011-2000405877

Afwezig

██████████ (OBD), ██████████ (OBD), ██████████
██████████ (man. opdr.)

Actielijst					
Nr.	Datum	Omschrijving	Wie	Status	Datum
55	12-7-11	Onderzoek RAD WK 36: Er wordt geen aparte rapportage gemaakt. mGBA zal schriftelijk reageren op de presentatie en dit toezenden aan ██████████. Vervolgens wordt in een gesprek met de RAD het onderzoek afgerond.	██████████	loopt	Wk 30
7	26-4-11	Verzoek full-time beleidsmedewerker (3x) WK 35: geen nieuws.	██████████		
59	19-7-11	Beheersingsmanager: WK 36: Laatste beschikbare kandidaat van I-Interim Rijk is afgefallen. Vacature zal nu worden uitgezet via ICTU-Mantel	██████████		
19	04-05-11	Technische briefing TK. Week 36: mogelijk wordt de briefing gecombineerd met briefing over biometrie op het paspoort. Ook is het denkbaar dat de briefing vervalt ivm Diginotakwestie. Van de zijde van BZK zijn voor mGBA aanwezig Buitendijk, ██████████. WK 35: geen nieuws. WK 33: De minister zal niet aanwezig zijn, wel de DG. WK 32 en DG: bij voorkeur slides in plaats van filmpjes. Inhoud: eerst mGBA in grotere GBA context positioneren en afbakenen, dan de route toelichten (wat gaan we doen), het draagvlak (bij	██████████	loopt	6 sept

		de diverse relaties) schetsen, open en eerlijk schetsen wat de complexiteit is en wat de risico's zijn. Slides moeten goede mix van heldere plaatjes en (niet teveel) tekst. Duur presentatie ca. 15 minuten. Presentator is de programmanager. (tenzij de minister anders besluit).		Datum 9 september 2011	
51	5-7-11	Voorschot Implementatie KING Week 36: [REDACTED] heeft afspraken gemaakt met [REDACTED]. WK 35: geen nieuws. WK 33: wordt nog gewacht op actie KING. Risico leggen bij Rijk door het geven van een garantie is geen optie.	[REDACTED]	loopt	Wk 30
60	19-7-11	Business Case WK 35 en DG: de door [REDACTED] verzochte overzicht van de kwantitatieve baten is opgeleverd. Wel is de vraag of bedrag totaalbudgetten Rijk en gemeenten wel kloppen. Deze komen bijvoorbeeld niet overeen met meerjarenbegroting. Indien OGO vaststelt dat staatje klopt kan het verstuurd worden aan stuurgroep en Cap decharge worden verleend.	[REDACTED]	loopt	Wk 30
65	27/08/11	Brief TK en Advies minister Week 36: brief is gereed. Minister heeft geparafeerd. GJB checkt op 12/9 nogmaals of de brief uit kan. Met [REDACTED] (perswoordvoerder minister) wordt contact gelegd over een (pers)bericht. GJB zal positief adviseren over een verzoek van VNG-Magazine om medewerking vd minister aan een artikel over mGBA. Wk35 en DG: - Gert-Jan ontvangt graag zsm een nieuwe versie van de brief en advies. - woensdag: na akkoord door Gert-Jan en afstemming binnen OGO volgt afstemming met de stakeholders, zijnde CIO, FEZ, stuurgroepleden. - Donderdagavond ontvangt Gert-Jan de definitieve versie. - vrijdag moet de brief en het advies in de weekendtas van de minister.	[REDACTED]	gereed	Week 35
65	27/08/11	Brandbrief aanbesteding WK 36 en DG: Brief is beantwoord. Op 15 september vindt een bijeenkomst met alle mantelpartijen plaats. Daar zal over alle belangrijke inhoudelijke onderwerpen worden gesproken. Wk35 en DG: Er is een brandbrief ontvangen van één van de leden van het expertplatform. [REDACTED] laat	[REDACTED]	loopt	

		<p>weten dat de mening van de briefschrijver niet door alle leden van het platform wordt gedeeld. Het is dus niet zo zwart wit als in de brief voorgesteld.</p> <p>[Redacted]</p> <p>[Redacted]</p> <p>Het programma wordt echter goed door de omgeving op de hoogte gehouden als er iets gebeurt.</p>	<p>Datum 9 september 2011</p>	
--	--	--	--	--

Besluitenlijst		
Nr	Datum	Omschrijving

Id	Taaknaam	Duur	Begindatum	Einddatum	Voorafgaande taken	Resourcenamen	Projectfase	2012				2013				2014				2015				2016				2017
								kw 1	kw 2	kw 3	kw 4	kw 1	kw 2	kw 3	kw 4	kw 1	kw 2	kw 3	kw 4	kw 1	kw 2	kw 3	kw 4	kw 1	kw 2	kw 3	kw 4	kw 1
1	Start Planning Programma mGBA	494 dagen	vri 11-5-12	din 1-4-14				[Gantt bar for Start Planning]																				
3	Programma mGBA	1212 dagen?	vri 11-5-12	vri 30-12-16	1GB	Programma mGBA		[Gantt bar for Programma mGBA]																				
4	Event: BRP sneak Preview	30 dagen	vri 11-5-12	don 21-6-12		Project BRP	2	[Gantt bar for Event: BRP sneak Preview]																				
5	Koppelvlak bijhouding	30 dagen	vri 11-5-12	don 21-6-12		Project BRP	2	[Gantt bar for Koppelvlak bijhouding]																				
6	Geboorte (basis)	30 dagen	vri 11-5-12	don 21-6-12		Project BRP	2	[Gantt bar for Geboorte (basis)]																				
7	Verhuizing (basis)	30 dagen	vri 11-5-12	don 21-6-12		Project BRP	2	[Gantt bar for Verhuizing (basis)]																				
8	Alle berichtdefinities van bovenstaande	30 dagen	vri 11-5-12	don 21-6-12		Project BRP	2	[Gantt bar for Alle berichtdefinities]																				
9	Basisbedrijfsregels voor bovenstaande processen	30 dagen	vri 11-5-12	don 21-6-12		Project BRP	2	[Gantt bar for Basisbedrijfsregels]																				
10	Koppelvlak bevraging	30 dagen	vri 11-5-12	don 21-6-12		Project BRP	2	[Gantt bar for Koppelvlak bevraging]																				
11	Bevraging op basis van BSN	30 dagen	vri 11-5-12	don 21-6-12		Project BRP	2	[Gantt bar for Bevraging op basis van BSN]																				
12	Bevraging kandidaat vader	30 dagen	vri 11-5-12	don 21-6-12		Project BRP	2	[Gantt bar for Bevraging kandidaat vader]																				
13	Bevraging personen op adres met betrokkene	30 dagen	vri 11-5-12	don 21-6-12		Project BRP	2	[Gantt bar for Bevraging personen op adres]																				
14	Communicatie event: BRP sneak Preview	0 dagen	don 21-6-12	don 21-6-12	5;10	Project BRP	2	[Gantt bar for Communicatie event]																				
15	Event: BRPreview gemeenten	65 dagen	vri 22-6-12	don 20-9-12	4	Project BRP	2	[Gantt bar for Event: BRPreview gemeenten]																				
16	Gegevensmodel (vraag: impact van uitgestelde bijhouding)	65 dagen	vri 22-6-12	don 20-9-12		Project BRP	2	[Gantt bar for Gegevensmodel]																				
17	Fysieke datamodel (incl uitgestelde bijhouding en tuning)	65 dagen	vri 22-6-12	don 20-9-12		Project BRP	2	[Gantt bar for Fysieke datamodel]																				
18	Koppelvlak bijhouding	65 dagen	vri 22-6-12	don 20-9-12	5	Project BRP	2	[Gantt bar for Koppelvlak bijhouding]																				
19	Geboorte	65 dagen	vri 22-6-12	don 20-9-12		Project BRP	2	[Gantt bar for Geboorte]																				
20	Verhuizing	65 dagen	vri 22-6-12	don 20-9-12		Project BRP	2	[Gantt bar for Verhuizing]																				
21	Huwelijk	65 dagen	vri 22-6-12	don 20-9-12		Project BRP	2	[Gantt bar for Huwelijk]																				
22	Bedrijfsregels voor bovenstaande processen	65 dagen	vri 22-6-12	don 20-9-12		Project BRP	2	[Gantt bar for Bedrijfsregels]																				
23	Correctie verhuizing	65 dagen	vri 22-6-12	don 20-9-12		Project BRP	2	[Gantt bar for Correctie verhuizing]																				
24	Koppelvlak Bevraging	65 dagen	vri 22-6-12	don 20-9-12	10	Project BRP	2	[Gantt bar for Koppelvlak Bevraging]																				
25	Bevraging op basis van id. gegevens	65 dagen	vri 22-6-12	don 20-9-12		Project BRP	2	[Gantt bar for Bevraging op basis van id. gegevens]																				
26	Bevraging op basis van BSN	65 dagen	vri 22-6-12	don 20-9-12		Project BRP	2	[Gantt bar for Bevraging op basis van BSN]																				
27	Bevraging op basis van geboortedatum kind	65 dagen	vri 22-6-12	don 20-9-12		Project BRP	2	[Gantt bar for Bevraging op basis van geboortedatum kind]																				
28	Bevraging op basis van adres	65 dagen	vri 22-6-12	don 20-9-12		Project BRP	2	[Gantt bar for Bevraging op basis van adres]																				
29	Communicatie event: BRPreview gemeenten	0 dagen	don 20-9-12	don 20-9-12	18;24	Project BRP	2	[Gantt bar for Communicatie event]																				
30	GBA-v Uitbreiding	0 dagen	don 18-10-12	don 18-10-12		Migratie		[Gantt bar for GBA-v Uitbreiding]																				
31	Event: GGO lab	180 dagen	vri 11-5-12	don 17-1-13		Migratie		[Gantt bar for Event: GGO lab]																				
32	Analyse/query-mogelijkheid op GBA-V productiedata	0 dagen	vri 11-5-12	vri 11-5-12		Agentschap BPR		[Gantt bar for Analyse/query-mogelijkheid]																				
33	Baseline 1 definitie. Vorm: document	60 dagen	vri 11-5-12	don 2-8-12	32;22GB	Migratie		[Gantt bar for Baseline 1 definitie]																				
34	Strategie om baseline 1 te behalen (zowel gemeente als p)	60 dagen	vri 11-5-12	don 2-8-12		Migratie		[Gantt bar for Strategie om baseline 1 te behalen]																				
35	Faseplan initiele vulling. Vorm: document	60 dagen	vri 3-8-12	don 25-10-12	34	Migratie		[Gantt bar for Faseplan initiele vulling]																				
36	Ontwikkeling BCM-Preconditie Conversie	0 dagen	don 2-8-12	don 2-8-12	33	Agentschap BPR		[Gantt bar for Ontwikkeling BCM-Preconditie]																				
37	Kopie van GBA-V productiedata bv proefconversie	0 dagen	don 30-8-12	don 30-8-12		Agentschap BPR		[Gantt bar for Kopie van GBA-V productiedata]																				
38	Viewer (scherm) Toegang tot gemigreerde BRP gegeven	91 dagen	vri 11-5-12	vri 14-9-12		Project BRP	2	[Gantt bar for Viewer (scherm) Toegang]																				
39	Test plan Migratie	40 dagen	maa 20-8-12	vri 12-10-12		Migratie		[Gantt bar for Test plan Migratie]																				
40	Ontwikkeling BCM - MV ivm Baseline II	0 dagen	don 25-10-12	don 25-10-12	102	Agentschap BPR		[Gantt bar for Ontwikkeling BCM - MV]																				
41	Binnengemeentelijke leveringen: Rapportage onderzoek r	90 dagen	woe 25-7-12	din 27-11-12	202	Migratie		[Gantt bar for Binnengemeentelijke leveringen]																				
42	GGO Infrastructuur	150 dagen	vri 11-5-12	don 6-12-12		Migratie		[Gantt bar for GGO Infrastructuur]																				
43	Overzicht omgevingen (bestaand / benodigd)	0 dagen	vri 11-5-12	vri 11-5-12		Agentschap BPR		[Gantt bar for Overzicht omgevingen]																				
44	Checklist gebruik productiedata	30 dagen	vri 11-5-12	don 21-6-12		Migratie		[Gantt bar for Checklist gebruik productiedata]																				
45	Wensen voor ontwikkel- en testomgevingen (GGO in	15 dagen	vri 3-8-12	don 23-8-12	34	Migratie		[Gantt bar for Wensen voor ontwikkel- en testomgevingen]																				
46	Infra-ontwerp GGO O & T omgevingen	15 dagen	vri 24-8-12	don 13-9-12	45	Migratie		[Gantt bar for Infra-ontwerp GGO O & T]																				
47	Testomgeving voor GGO op Modernodam (extern pr	0 dagen	don 11-10-12	don 11-10-12	46BE+20 dagen	Centric		[Gantt bar for Testomgeving voor GGO op Modernodam]																				
48	Aanpassen GGO infra-requirements op basis van tes	20 dagen	vri 12-10-12	don 8-11-12	47	Migratie		[Gantt bar for Aanpassen GGO infra-requirements]																				
49	Infra-ontwerp GGO A & P omgevingen	20 dagen	vri 9-11-12	don 6-12-12	48	Agentschap BPR		[Gantt bar for Infra-ontwerp GGO A & P]																				
50	Productieomgeving GGO met lege BRP database	0 dagen	don 6-12-12	don 6-12-12	49	Agentschap BPR		[Gantt bar for Productieomgeving GGO met lege BRP database]																				
51	Aangehaakte gegevens: Rapportage onderzoek aangeha	90 dagen	vri 7-9-12	don 10-1-13		Migratie		[Gantt bar for Aangehaakte gegevens]																				
52	Procedure Baseline 1	110 dagen	woe 15-8-12	din 15-1-13	33	KING	v2	[Gantt bar for Procedure Baseline 1]																				
53	Fall back scenario: Rapportage onderzoek Fall back requ	60 dagen	vri 26-10-12	don 17-1-13		Migratie		[Gantt bar for Fall back scenario]																				
54	Overgang afnemer: Rapportage onderzoek migratieaspec	90 dagen	vri 14-9-12	don 17-1-13	98	Migratie		[Gantt bar for Overgang afnemer]																				
55	Migratievoorzieningen om baseline 1 te behalen	120 dagen	vri 3-8-12	don 17-1-13	33;34	Migratie		[Gantt bar for Migratievoorzieningen om baseline 1 te behalen]																				
56	Migratievoorzieningen om initiele vulling uit te voeren	120 dagen	vri 3-8-12	don 17-1-13	37GE;34;38GB	Migratie		[Gantt bar for Migratievoorzieningen om initiele vulling uit te voeren]																				
57	Baseline 1 controles in BCM gereed	0 dagen	don 17-1-13	don 17-1-13	56	Agentschap BPR		[Gantt bar for Baseline 1 controles in BCM gereed]																				
58	Communicatie event: GGO lab	0 dagen	don 17-1-13	don 17-1-13	55;57	Migratie		[Gantt bar for Communicatie event: GGO lab]																				
59	Event: BRPreview afnemers	120 dagen	vri 21-9-12	don 7-3-13	15	Project BRP	3	[Gantt bar for Event: BRPreview afnemers]																				
60	Resultaten/ producten uit kernteam koppelvlakken (WAT)	109 dagen	din 2-10-12	vri 1-3-13	15	Implementatie	v2	[Gantt bar for Resultaten/ producten uit kernteam koppelvlakken]																				
61	Gegevensmodel (vraag: impact van uitgestelde bijhouding)	120 dagen	vri 21-9-12	don 7-3-13		Project BRP	3	[Gantt bar for Gegevensmodel]																				
62	Fysieke datamodel (incl uitgestelde bijhouding en tuning)	120 dagen	vri 21-9-12	don 7-3-13		Project BRP	3	[Gantt bar for Fysieke datamodel]																				
63	Resultaten/ producten uit expertteam koppelvlakken (HOE)	109 dagen	maa 8-10-12	don 7-3-13	15	Implementatie	v2	[Gantt bar for Resultaten/ producten uit expertteam koppelvlakken]																				
64	Koppelvlak Leveren (80% gereed)	114 dagen	maa 1-10-12	don 7-3-13		Project BRP	3	[Gantt bar for Koppelvlak Leveren (80% gereed)]																				
65	Ad hoc bevraging BSN	114 dagen	maa 1-10-12	don 7-3-13	15	Project BRP	3	[Gantt bar for Ad hoc bevraging BSN]																				
66	Ad hoc bevraging id. gegevens	114 dagen	maa 1-10-12	don 7-3-13	15	Project BRP	3	[Gantt bar for Ad hoc bevraging id. gegevens]																				
67	Intelligent zoeken (basis)	114 dagen	maa 1-10-12	don 7-3-13	15	Project BRP	3	[Gantt bar for Intelligent zoeken (basis)]																				
68	Eenvoudige selectie	114 dagen	maa 1-10-12	don 7-3-13	15	Project BRP	3	[Gantt bar for Eenvoudige selectie]																				
69	Koppelvlak Migratie	114 dagen	maa 1-10-12	don 7-3-13		Migratie		[Gantt bar for Koppelvlak Migratie]																				
70	Verhuizing tussen GBA en BRP gemeente	114 dagen	maa 1-10-12	don 7-3-13		Migratie		[Gantt bar for Verhuizing tussen GBA en BRP gemeente]																				
71	Basiscomponenten BRP (90% gereed)	114 dagen	maa 1-10-12	don 7-3-13		Project BRP	3	[Gantt bar for Basiscomponenten BRP (90% gereed)]																				
72	Koppelvlak Bijhouden (90% gereed)	114 dagen	maa 1-10-12	don 7-3-13	18	Project BRP	3	[Gantt bar for Koppelvlak Bijhouden (90% gereed)]																				
73	Koppelvlak Bevragen (90% gereed)	114 dagen	maa 1-10-12	don 7-3-13	24	Project BRP	3	[Gantt bar for Koppelvlak Bevragen (90% gereed)]																				
74	Koppelvlak Terugmelden (90% gereed)	114 dagen	maa 1-10-12	don 7-3-13		Project BRP	3	[Gantt bar for Koppelvlak Terugmelden (90% gereed)]																				
75	Communicatie event: BRPreview afnemers	0 dagen	don 7-3-13	don 7-3-13	64;69;71;72;73;74	Project BRP	3	[Gantt bar for Communicatie event: BRPreview afnemers]																				

Project: Planning events
Datum: vri 31-8-12

Taak		Voortgang		Samenvatting		Externe taken		Deadline	
Splitting		Mijlpaal		Projectsamenvatting		Externe mijlpaal			



Bertine Steenbergen- dB&I

CIO-office

Contactpersoon

██████████
██████████

Datum

5 september 2012

notitie

Analyse marsroute programma mGBA

01. Inleiding

De CIO BZK is door de opdrachtgever van het programma modernisering Gemeentelijke Basisadministratie (mGBA) gevraagd een analyse te geven op de producten die zijn gemaakt voor de marsroute mGBA in voorbereiding op de stuurgroepvergadering van 20 september 2012.

Aanleiding hiertoe zijn de resultaten van de Gatewayreview, zoals besproken mei jl., en de informele Buitenhuisessie van juni jl., waar in informele setting de stand van zaken van het programma is besproken.

Naar aanleiding van deze Buitenhuisessie is het programma mGBA (██████████) B&I-beleid (██████████) BPR (Gerdine Keijzer) en de opdrachtgever (Bertine Steenbergen) gevraagd te komen met voorstellen voor:

- strakkere sturing op financiën, tijd en producten/resultaten
- aanscherping van het opdrachtgeverschap
- versterking betrokkenheid gemeenten en afnemers
- versterking samenwerking en samenhang tussen alle betrokken partijen (BZK (B&I, programma mGBA en BPR), KING, VNG en NVVB).

02. Werkwijze CIO-office

Het CIO-office BZK is gevraagd een analyse op te leveren op de producten die gemaakt zijn. Meer specifiek is gevraagd een analyse te maken op de volgende onderdelen en daarbij te kijken naar tijd, geld en producten/kwaliteit:

- Opdracht 1: Second opinion op de integrale planning
- Opdracht 2: Analyse en advies over begroting en notitie verklaringen
- Opdracht 3: Analyse en advies op plan van aanpak en DVO
- Opdracht 4: Analyse en advies op notities kernissues en overwegingen plaatsonafhankelijke dienstverlening
- Opdracht 5: Analyse en advies over de scenario's voor een nieuwe implementatiestrategie
- Opdracht 6: Analyse en advies over het stappenplan en het advies om tot een communicatielijntje te komen.

De aspecten tijd, geld en (producten)/kwaliteit zijn centraal onderdeel van de Marsroute. Elk project heeft met deze zogenaamde "duivelsdriehoek" te maken. Indien men één van deze aspecten versterkt of juist vermindert, heeft dat direct invloed op de andere aspecten. Meer kwaliteit binnen de gestelde planning zorgt voor extra kosten. Omgekeerd is het zo dat bij het verminderen van budget/geld er vaak bezuinigd zal moeten worden op kwaliteit. Er kan ook vanuit een "duivelsvierkant" kan worden gedacht. Het aspect scope (van de opdracht) wordt in dat geval toegevoegd. De scope kan kleiner of groter worden. Bij mGBA is het binnen of buiten scope hebben van belangrijke randvoorwaardelijke zaken een punt van aandacht.

Werkwijze en leeswijzer

Voor de analyse hanteert het CIO-office als werkwijze de combinatie van een quickscan van de beschikbare documentatie (bureaustudie) en aanvullende gesprekken. Gedurende de opdracht is regelmatig overleg gevoerd met de procescoördinator.

Het CIO-office heeft zich gezien de doorlooptijd¹ moeten beperken in het aantal interviews en heeft ervoor gekozen niet voor ieder interview een apart verslag op te stellen. Het CIO-office heeft in deze periode de beschikking gekregen over diverse documenten (zie bijlage 2), waarop het oordeel is gebaseerd. Daarnaast heeft het CIO-office voor haar verdere onderbouwing een aantal aanvullende gesprekken gevoerd (zie bijlage 1).

Per opdracht is gekeken naar uitvoerbaarheid, risico's en risicobeheersing en randvoorwaarden. Overigens zijn niet alle opdrachten los te zien van elkaar, maar bestaan er dwarsverbanden. Waar mogelijk zijn deze dwarsverbanden opgenomen met verwijzingen. Daarnaast is door CIO-office ook in samenhang naar het programma gekeken.

Allereerst wordt ingegaan op het algemene beeld (paragraaf 0.3). Daarna is per opdracht uitgewerkt welke constatering zijn gedaan en met daarbij een nadere onderbouwing (paragraaf 0.4). De notitie wordt afgesloten met conclusies en aanbevelingen (paragraaf 0.5). In bijlagen 1 en 2 is terug te vinden op welke documentatie het CIO-office zich heeft gebaseerd en met welke personen is gesproken.

Het resultaat van deze analyse biedt daarmee een overzicht van de belangrijkste risicogebieden en aanbevelingen die van belang zijn om het projectsucces te kunnen behalen. De analyse geeft een blik van buiten ("het dwarskijken") en is bedoeld om meer zicht te krijgen op nog openstaande en uit te werken punten. De voorliggende analyse geeft geen uitsluitsel over het verdere verloop van het programma.

03. Algemeen beeld

Het algemene beeld is dat het programma mGBA in een belangrijke fase is gekomen.

Er heeft een verbetering plaatsgevonden in de wijze waarop sturing wordt vormgegeven en het opstellen van de marsroute is een zinvolle exercitie.

Er zijn wel concrete resultaten nodig die samen met een effectieve communicatie moeten zorgen dat samen met de gemeenten, afnemers en leveranciers de volgende stappen gezet kunnen worden om de implementatie te laten slagen. Het verder investeren in een pro-actieve communicatiestrategie en betere communicatielijnen tussen werkvloer en stuurgroepniveau blijft onverminderd van belang.

De huidige planning is ambitieus is en de begroting krap. Er bestaat nog steeds onzekerheid ten aanzien van tijd, geld en producten. Het programma heeft voortdurend te maken met een hoge complexiteit en veel afhankelijkheden die de voortgang zouden kunnen vertragen en de kosten verder kunnen verhogen. Voor sommige onderdelen blijft onvoldoende helder wat er gereed is in relatie tot wat er al gereed zou moeten zijn. Dit kan verder versterkt worden, om ook de sturing van het programma verder te versterken.

¹ Doorlooptijd van de analyse bedroeg ongeveer 3 weken, waarbij de meeste documenten in opeenvolgende versies beschikbaar zijn gekomen na 10 augustus. Op 24 augustus moest de analyse gereed zijn.

Balans tussen krachtenvelden

Het programma is gepositioneerd tussen drie krachtenvelden en moet daartussen balanceren.

1. Gemeenten en afnemers hebben hun wensen, agenda's en mogelijkheden, en afhankelijkheidsrelatie met de leveranciers.
2. De wetgever en de beleidsafdeling van BZK leggen eisen neer die vertaald moeten worden in softwareoplossingen.
3. De beheersorganisatie BPR heeft acceptatiecriteria, werkwijzen, procedures, eisen, wensen en mogelijkheden.

Het programma mGBA balanceert hiertussen en houdt vele ballen in de lucht, vaak op basis van aannames.

Ad 1: Het plannen en werken met events is een effectieve methode om de gemeenten, afnemers en leveranciers actief te betrekken, en is een veelbelovende koers. Harde afspraken zullen nog wel moeten worden gemaakt, contracten moeten worden gesloten.

Ad 2: Het kernissue-overleg is een effectieve methode voor de aansluiting van het traject van wetgeving en beleid op het traject van softwareontwikkeling. Het is niet realistisch te denken dat er geen nieuwe wijzigingsvoorstellen meer zullen komen. Op dit type mogelijke wijzigingen zal nu reeds geanticipeerd moeten worden, qua tijd, geld en producten. De iteratieve werkwijze is daarbij behulpzaam en een krachtige methode.

Ad 3: Met de beheersorganisatie BPR verloopt de samenwerking steeds beter en efficiënter. Wel zijn er nog knelpunten te benoemen waar het gaat om de heldere verdeling van werkzaamheden en budgetten en de samenhang van beide begrotingen. Sturingslijnen vragen aandacht, afhankelijkheden, planningen en risico's vragen duidelijk benoemde eigenaren en een heldere bewaking en borging.

Voortdurend zal het besef aanwezig moeten zijn dat onderschatting van complexiteit en afhankelijkheden zich direct zullen vertalen in effecten op tijd, geld en producten, zeker waar het gaat om kosten voor nog niet belegde punten, die nu buiten scope van de bestaande programma's en projecten staan.

Om de genoemde onzekerheden en mogelijke bijsturing van de acties in de sturingslijn van de opdrachtgever te houden, is meer SMART communiceren over de mate van voortgang van elk onderdeel essentieel.

04. Uitwerking per opdracht

Datum
5 september 2012

Opdracht 1: Herijking van de planning programma mGBA en daarmee samenhangende plannings BPR en BZK/B&I

Door het programma Modernisering GBA wordt gewerkt aan de wet Basisregistratie Personen. Dit heeft gezorgd voor een versnelling naar een centrale voorziening, waar de eerdere inrichting van het programma rekening hield met decentrale voorzieningen. In de loop van 2010 is de wijze waarop de voorzieningen van de Basisregistratie Personen het best kunnen worden gerealiseerd verder uitgekristalliseerd. Dit heeft geleid tot een aanpassing van de inrichting van het programma. Vanaf 2011 bestaat het programma uit drie projecten, namelijk het project Basisregistratie Personen (BRP), het project Migratie, het project Implementatie. Voor een goed beheer bij het agentschap BPR (Agentschap Basisadministratie Persoonsgegevens en Reisdocumenten) is er een project Inbeheername BRP-stelsel bij BPR gestart. In 2011 en 2012 zijn gatewayreviews uitgevoerd en zijn CIO-oordelen opgesteld. Tevens hebben zich personele wisselingen voorgedaan. Nu medio 2012 wordt opnieuw gekeken naar de (herijking van) de planning.

De nu voorliggende planning is op detailniveau ingevuld in MS-project en bevat op hoofdlijnen grotendeels dezelfde onderdelen als de voorgaande, maar staat nog open voor aanpassingen m.b.t. het gedeelte voor de implementatie. Wijzigingen ten opzichte van eerdere plannings zitten vooral in de fasering. De planning is door veel partijen zo zorgvuldig mogelijk opgezet, maar blijft ambitieus en deels onzeker door een groot aantal afhankelijkheden.

Observaties en bevindingen

Voor wat betreft de herijking van de planning worden de onderstaande observaties en bevindingen gedaan.

- **Het plannen met events.** De planning met events maakt dat partijen effectief betrokken kunnen worden bij een "beweging van gedeeld belang". Partijen kunnen in actie komen omdat zij daadwerkelijk zien en merken dat er voordelen te behalen zijn. Risico kan zijn dat de extra financiën die hiervoor nodig zijn, en die in de begroting van 2011 niet voorkwamen, drukken op de basisposten. Ook is een risico dat bepaalde ontwikkelaspecten alleen voor de communicatieve effecten naar voren worden gehaald in de tijd, terwijl dat misschien niet de snelste weg van het ontwikkeltraject inhoudt.
- **Het plannen in samenhang.** De voorliggende planning is specifiek voor het programma mGBA. Tegelijkertijd heeft de planning afhankelijkheden van andere partijen en andere projecten die goed in beeld moeten zijn en blijven.
 - Het programma mGBA en het beheer kunnen niet los van elkaar gezien worden. De taken van mGBA en van BPR zijn niet altijd even goed te scheiden. Waar mGBA redelijk gedetailleerd onderdelen heeft benoemd, noemt BPR alleen de allerbelangrijkste mijlpalen. De detailplanning van BPR is bewust niet opgenomen, om de scheiding tussen programma en beheer scherp te houden. Echter, bepaalde onderdelen zoals "44. Ontwikkeling BCM Preconditie conversie" hebben als actor wel Agentschap BPR en staan in de planning mGBA. Enerzijds verzet BPR werk "binnen" het programma mGBA, in de voorbereidende fase van het beheer. Anderzijds lijkt mGBA soms aan het beheer te werken. Vraag is waar programma stopt en het beheer begint. Bij de opdracht 2 aangaande begroting zal ook blijken dat er

vragen zijn over welk deel van de begroting bij project BRP of project Migratie hoort, en welk bij BPR. Om misverstanden over financiering en verantwoordelijkheden te vermijden verdient de taakverdeling continue aandacht.

Datum
5 september 2012

- Verantwoordelijkheidsverdeling mGBA en BPR. De aannames is gedaan door project Implementatie² dat BPR in het jaar 2014 de praktische uitvoering overneemt van de aansluiting van de gemeenten en afnemers, en dat de regie en monitoring over de aansluitplanning bij project Implementatie blijft. De daadwerkelijke afspraken dienen nog in een governancenotitie te worden vastgelegd. (zie ook opdracht 3)
- Inwerkingtreding DVO nog niet bepaald. Op welke datum de DVO (dienstverleningsovereenkomst) voor BPR in werking treedt (voor dit besluit hoeft de DVO nu nog niet inhoudelijk gereed te zijn) is nog niet afgesproken. Indien het tijdstip van inwerkingtreding niet helder is, is de einddatum tot wanneer BPR kosten als projectkosten opvoert ook niet helder (zie ook opdracht 3).
- Afhankelijkheden integraal en helder weergeven. Er zijn veel afhankelijkheden van andere projecten en partijen, die in verschillende documenten en PID's worden beschreven. Er is een goed overzicht van afhankelijkheden dat tweewekelijks wordt besproken met projectleiders en Agentschap BPR. Het verdient aanbeveling het overzicht nog integraler op te zetten en op een aantal onderdelen verder in te vullen. Nog niet alle afhankelijkheden zijn opgenomen of belegd.
- BZM staan buiten scope, overeenkomsten/aanbestedingen blijven nodig. Voor de werking van de Burgerzaakmodules (BZM) zullen door gemeenten overeenkomsten moeten worden gesloten met leveranciers. In de planning is hierover door CIO-office nog geen expliciete informatie aangetroffen.
- Er is nog geen planning van gemeenten en leveranciers. Er is bij de marsroute separaat opdracht gegeven om te laten uitzoeken hoe de implementatiestrategie van de BRP versneld kan worden. De tekst bij opdracht 5 gaat hier verder op in.
Een gemeente heeft ongeveer 13 maanden nodig om aan te sluiten op de BRP. Met terugrekenen vanaf eind 2016 betekent dit dat de laatste gemeente in oktober 2015 aan de slag moet zijn. Tegelijkertijd geldt dat elke gemeente al in juli 2013 aan baseline I met betrekking tot de kwaliteit van de gegevens moet hebben voldaan. De weergave van de volgorde van aansluiten in het exception plan implementatie is dat de vroege meerderheid vanaf 1 november 2014 tot aan 2 september 2015 zal aansluiten. Dat wil zeggen dat zij, 13 maanden teruggerekend, in september 2013 zijn gestart met hun aansluitingstraject. Dit is nog vóór de start van de ketenintegratietesten. Men kan zich afvragen of gemeenten daar al klaar voor zijn. De Burgerzaakmodules worden in de ketenintegratietesten getest en waarom niet eerst wachten of dat allemaal goed loopt. Er is een kans dat de grote meerderheid pas vanaf Q1-Q2 2015 zal gaan aansluiten. Waarmee een grote drukte eind 2015 en geheel 2016 zou ontstaan.
Voor de koplopers met hun leveranciers speelt het probleem dat zij aan de gang moeten gaan met de BZM terwijl nog niet alle specificaties gereed zijn, als gevolg van de iteratieve werkwijze. Ook dit kan betekenen dat er toch uitstel komt en dat de ketenintegratietesten later starten dan gepland.
- Deelproject Migratie. Het PID migratie is niet vastgesteld, wat een periode van werken met aannames betekent. Het exception plan laat een verbeterde beheersing van het project zien, in vergelijking met de periode

² Zie exception plan

daarvoor, waarin de beheersing minder goed verliep. Het blijkt dat de conversie van gegevens in het ISC veel complexer is dan gedacht en de inrichting van het decentrale berichtenverkeer is onderschat. In de planning staat dat alles vóór de ketenintegratietesten afgerond zal zijn. Voor gedeelten die proefondervindelijk zijn is er geen maatstaf die aangeeft hoeveel tijd deze nodig zullen hebben en of er niet opnieuw sprake zal zijn van onderschatte complexiteit. Het is moeilijk te zien of de planning ook gehaald kan worden en welke extra ruimte in tijd en geld er nodig is.³

- Ketenintegratietesten. Bij de start van ketenintegratietesten zal duidelijk zijn of de essentiële producten zijn opgeleverd. De belangrijkste producten die er moeten zijn voor het kunnen starten van de ketenintegratietesten op 24 oktober 2013 zijn omvangrijk⁴ en bevatten onder meer een volledig werkzame BRP; volledig werkzame migratievoorzieningen; integraal afgeronde Burgerzaakmodules bij de aangesloten gemeenten etc. Daarnaast moeten de systemen aan elkaar gekoppeld te zijn en moeten de voor de KIT benodigde gegevens initieel in de BRP zijn gebracht en is het randvoorwaardelijk dat de Wet BRP is vastgesteld. Dit betekent een bijzonder ambitieuze en strakke wijze van planning.

Datum
5 september 2012

- **De mijlpalen.** De einddatum voor de afsluiting van mGBA is vooralsnog gesteld op 2016. Er zijn nog enkele onduidelijkheden ten aanzien van deze einddatum. Zie verder bij opdracht 5. De kernissues aan de zijde van het programma mGBA zijn meegenomen in de nieuwe planning. Vanuit B&I is de toezegging gedaan dat de kernissues verder geen belemmering mogen vormen en dat er capaciteit zal komen om het mogelijke issue op te lossen. Het is niet duidelijk of dit ook al is meegenomen in de begroting. Advies is te voorkomen dat er open eindes blijven na het vaststellen van de begroting.

Advies

- Neem in de governancenotitie op per wanneer het DVO ingaat.
- CIO-office adviseert het document, waarin alle afhankelijkheden voor de nieuwe opzet uitgeschreven staan (inclusief de beheersnaam) zo compleet, integraal en ingevuld mogelijk te maken, wat de integrale sturing verder versterkt.
- Maak de taakverdeling en de verantwoordelijkheidsverdeling tussen mGBA en BPR helder, ook over de regie en monitoring over de aansluitplanning, en leg een en ander ook vast in de governancenotitie.
- Overweeg (detail)planningen van B&I en Agentschap BPR nog beter scherp te krijgen, in relatie tot de afgegeven planning van programma mGBA.

³ De migratiestrategie is, anders dan de marsrouteopdracht aangaf bij 5, voetnoot 1, niet gefixeerd. B.v. de 'bi-sync'-oplossing is nog niet definitief. Zodra er voldoende bekend is over de definitieve uitwerking van de aansluiting van afnemers op de BRP en bekend is hoe afnemers migreren wordt gekeken of deze strategie nog voldoende passend is.

⁴ Zie o.a. Exception plan project BRP, bij afhankelijkheden.

Opdracht 2: Herijking financiën programma mGBA en daarmee samenhangende begrotingen BPR en BZK/B&I

Datum
5 september 2012

Op basis van de herijkte plannings kunnen de financiële gevolgen in kaart worden gebracht en de begroting herijkt. Duidelijk moet worden wat het effect is van de vertraging op de begroting. Ook moet dit leiden tot inzicht in de diverse onderdelen van de begroting (waar is meer uitgegeven van begroot en waar was onderuitputting?) en er moet inzicht gekregen worden in de hardheid van de begroting.

Observaties en bevindingen

Op dit moment is er een begroting van mGBA aangeleverd, en een begroting van BPR, maar geen samenhangende begroting van beide. In die zin is de "Herijking financiën programma mGBA en de daarmee samenhangende begrotingen BPR en BZK/B&I" nog niet te beoordelen. Wel kunnen de onderstaande opmerkingen worden meegegeven⁵.

• Projectkosten In beheername BRP-stelsel (IBN)

Bij opdracht 1 is aangegeven dat BPR verschillende taken uitvoert om het beheer voor te bereiden die eigenlijk "binnen mGBA" lijken plaats te vinden.

In de begroting van het project Inbeherine BRP-stelsel komen deze "mGBA-taken" bij een paar posten terug:

- De additioneel benodigde projectkosten voor het programma IBN BRP en Migratievoorzieningen en voorbereiding implementatie in 2013. Het gaat om €1.6 miljoen.
- De capaciteit die de afgelopen twee jaar door BPR is geleverd als ondersteuning aan mGBA op het gebied van applicatieontwikkeling t.b.v. de migratievoorzieningen. Deze capaciteit zal ook in 2013 nodig zijn (specificeren, ontwerpen, reviewen van de migratievoorzieningen voor het koppelvlak op GBA-V t.b.v. de migratievoorzieningen (ISC, GGO)). Het gaat om €500.000.
- Kosten voor de ketenintegratietesten vanaf oktober 2013. Het gaat om €200.000.

De totale additionele projectkosten bedragen dus 2,3 miljoen euro.

De projectkosten van IBN BRP waren in 2012 begroot op 3,1 miljoen. 1,6 miljoen is geclaimd bij B&I en 1,5 miljoen is door BPR gefinancierd..

- Hoe de additionele kosten zich verhouden tot de PID's van mGBA en BPR is niet helemaal duidelijk. Dat geldt ook voor de opdracht voor (de werkzaamheden voor) deze additionele kosten.
- Vraag is of deze werkzaamheden tot het werk van de beheerorganisatie BPR behoren of dat het kosten zijn die ook onder de begroting van mGBA hadden kunnen vallen.
- Het is een vraag voor DGBK-control of de stap om 500 K voor capaciteit van de afgelopen twee jaar aan ondersteuning mGBA te claimen goedgekeurd kan worden. Op het eerste gezicht oogt deze "nacalculatie" wat laat, echter, dit kan logisch zijn gezien het verrichte werk. Nader onderzoek moet dit nog wel vaststellen.
- Het is een vraag waarom de bemensing van de ketenintegratietesten vanaf oktober met deze nieuwe herijkte begroting nu tot projectkosten wordt

⁵ Dit is op basis van de volgende documenten: financiële paragraaf Plan van aanpak project inbeherine BRP-stelsel; financiële paragraaf Exception Plan voor het Project Initiatie Document BRP; financiële paragraaf Exception Plan voor het Project Initiatie Document Implementatie.

gerekend, en vóór de herijking tot de beheerkosten. Het gaat om €200.000. Verwacht had mogen worden dat de totale projectkosten al in de 3,1 miljoen zouden zijn begroot. De werklust is in principe nog niet vermeerderd voor BPR, sec door de herijking qua fasering. Duidelijk is wel dat de uitloop van mGBA bij BPR begrotingstechnisch verschuivingen zal betekenen. Uit de tekst valt echter niet goed op te maken wat hier de ratio is.

Datum
5 september 2012

- Van belang is dat het tijdstip van inwerkingtreding van de DVO voor BPR nog niet is afgesproken (zie ook bij opdracht 1). Het is niet goed mogelijk voor BPR om zonder te weten wanneer de DVO begint een harde begroting af te kunnen geven op het project Inbeheername BRP-stelsel. De begroting baseert zich dus op een aanname.
- In het hoofdstuk 3 wordt gesproken van een jaar uitstel. Veel logischer is het om uit te gaan van een uitstel gelijk aan de duur van het uitstel van de ketenintegratietesten (KIT). Omdat er nog geen formele afspraken bestaan over de precieze datum van de officiële inbeheername door BPR is het redelijk uit te gaan van de geplande einddatum van de KIT. Op dat moment zou de DVO gaan werken. Het gaat dan om een uitstel van 10 maanden en twee weken. Vraag is of BPR bij deze begroting heeft gerekend met uitstel van 12 maanden, en de fte's en kosten daarop heeft aangepast.
- De begroting IBN roept vragen op, die verheldering behoeven. Gesteld kan wel worden dat de uitloopaanname van een jaar niet lijkt te kloppen.
- Ook is nog niet goed te zien hoe de additionele kosten zich verhouden tot de producten die BPR oplevert. Deze posten zijn niet uitgesplitst.

• **Projectkosten Project BRP**

De oorspronkelijke begroting BRP van vóór het exception plan bedroeg; 12.901.070. De nieuwe begroting bedraagt 15.121.716.

- De expertschattingen van de hoeveelheid werk die de BRP nog kost maken de indruk dat er grondig is geschat. De disclaimer in een voetnoot is duidelijk: *"Bij het berekenen van de inspanning per functiepunt is destijds door specialisten aangegeven dat er geen bruikbare (internationale) brongegevens voor een goede schatting beschikbaar zijn, omdat het project BRP een aantal unieke kenmerken beschikt."* Dit roept de vraag op of deze begroting hard is.
- De BRP voorziening wordt circa € 1,47 miljoen duurder, inclusief de "fattering" of 'de knop', zie punt hieronder, à € 570K. Dit is een overschrijding van 17%.⁶
Ter vergelijking: In de maandrapportage mGBA mei werd aangegeven dat m.b.t. het onderdeel van de BRP "BRP Fase 2 – Bijhouding" van de 1.896.150 een bedrag van 2.177.166 was uitgegeven, hetgeen 114,8 % is. In april ging het nog om 1.759.454 (92,8 %) en in maart ging het om 1.356.488 (71,5%). Fase 2 waarin het ontwikkelen van de Bijhouding was opgenomen liep officieel tot 10 mei 2012. Ook in de tijd is er dus uitloop, want het koppelvlak Bijhouding is nog niet af.⁷
- Aangegeven wordt dat de extra 570 K voor de "fattering" nodig is, omdat gemeenten expliciet in de BRP moeten kunnen aangeven of zij wijzigingen voor hun ingezetenen die in andere gemeenten zijn geregistreerd

⁶ Bij dit gegeven valt op dat het exception plan versie 0.9 van 17 augustus de BRP en de versie 0.9 van 21 augustus verschillen qua beschrijving.

⁷ De realisatie cumulatieve kosten mGBA als geheel stond in maart op 2,9 miljoen, in april op 3,9 miljoen en in mei op 4,9 miljoen. Per maand werd in deze periode 1 miljoen uitgegeven. Dit illustreert dat snel besluiten kunnen nemen bij mGBA van belang is. Over de gehele looptijd van het gehele project is de "burnrate" niet 1 miljoen per maand, maar lager. 6,5 maanden uistel is dus niet noodzakelijkerwijs 6,5 miljoen extra kosten.

accepteren, waardoor de complexiteit van de BRP vergroot. De vraag is wat het project zonder deze functionaliteit in gedachten had gehad, aangezien mGBA plaats- en tijdonafhankelijk bijhouden al veel langer als nadrukkelijk onderdeel van de communicatie-propositie heeft staan ("de BRP maakt plaatsonafhankelijke dienstverlening mogelijk"). Zou hier niet al op begroot hebben moeten zijn? Vanuit de doelstellingen van mGBA gezien is er geen reden de kosten voor de fiattering als nieuwe functionaliteit te zien.⁸ Wel is het denkbaar dat er vanuit beleid sneller helderheid moet worden gegeven aan het programma over beleidsissues.

Datum
5 september 2012

- Er staat in het Exception plan: *"De kosten voor het Logisch Ontwerp, inclusief bijlagen (w.o. de gegevensset, het gegevensmodel en de gegevenscatalogus) alsmede het opstellen van het Handboek Uitvoeringsprocedures BRP (oorspronkelijk buiten scope geplaatst) vallen hoger uit (circa €450.000). Dit onder andere door de uitwerking van de issues en het verzoek van Agentschap BPR om de HUP uit te werken."* Programma mGBA verricht daarmee werk voor BPR en geeft aan dat de begroting hierdoor hoger uitpakt. BPR doet dit bij andere posten andersom. Vraag is of dit punt hiermee is afgekaart, of nader uitzoeken vraagt.

• **Projectkosten Project implementatie**

De oorspronkelijke begroting van vóór het exception plan bedroeg; €4.166.557 (zie maandrapportage mGBA april 2012). Implementatie zal €302.951 duurder worden

- Opmerkelijk is de passage *"Door de intensivering van het traject voor afnemers (inrichting koploperstraject, ontwikkeling van ondersteuningsmaterialen, monitoring en aansluitplanning) vallen de kosten voor de ondersteuning van afnemers hoger uit (circa € 590K). Dit komt deels doordat binnen het programma in de eerdere begroting impliciet ervan uit is gegaan dat ook vanuit Agentschap BPR ondersteuning zou worden geleverd en daarmee gefinancierd (vanuit de reeds bestaande financiering in het kader van de GBA). Naar nu blijkt is hier geen sprake van"*. Net als bij de BRP zijn er op het koppelvlak met beheer aandachtspunten.

• **Andere kosten en PM- posten**

Voor een aantal posten geldt dat deze nog PM-posten zijn, of dat het posten zijn die buiten scope van het programma zijn, die echter wel financiële consequenties voor DGBK inhouden. De volgende posten worden in ieder geval onderkend:

- Het uitfaseren van het bestaande GBA-V-stelsel. Dit is een apart project dat nog moet worden belegd. Het pas in de impactanalyse die het project IBN BRP heeft aangekondigd in Q4 te zullen uitvoeren.⁹
- De voorzieningen voor het Caraïbische gebied hebben de GBA-V-nodig om te kunnen werken (PIVA-stelsel). Er zijn vele systemen (TMV, BV BSN, RNI, PIVA-V, IND, LRD, RPS en BAG) die informatie onttrekken uit de GBA-V. Als de GBA-V wordt vervangen door de BRP zullen de aanpalende systemen gekoppeld moeten worden met de BRP. De GBA-V zal definitief over kunnen gaan naar de status museumapplicatie, van waaruit alleen nog historische protocoleringsinformatie verkregen kan worden.
- Digimelding 2.0 is de terugmeldvoorziening voor mGBA, en is in ontwikkeling. Indien Digimelding onvoldoende of niet op tijd gereed is valt mGBA terug op de bestaande Terugmeldvoorziening, of moet iets nieuws ontwikkelen. Onderhoud van de TMV kost per jaar naar schatting €3

⁸ Dit lijkt het geval in versie 0.9 van 21 augustus, waar de 570K wordt losgemaakt van de BRP-kostenverhoging.

⁹ Aangezien deze impactanalyse niet was genoemd in IBN BRP versie 1.0, maar wel in versie 1.1 is het de vraag of de begroting hiervoor moet worden opgehoogd.

miljoen. Het beheer van een succesvol in beheer genomen Digimelding 2.0 heeft echter ook een kostenplaatje.

Datum
5 september 2012

- De migratie van RNI naar de BRP.
- Het bovenstaande houdt in dat er nog extra functionaliteiten moeten worden toegevoegd aan de BRP na 2014. De situatie dat het ingewerkte ontwikkelteam voor de BRP decharge heeft gekregen, als er aan de nieuwe functionaliteiten wordt begonnen, moet nader bekeken worden.

Advies

- Zorg voor een samenhangende begroting waarin zowel programma en samenhangende begrotingen B&I/ BPR worden opgenomen. Dan worden ook zaken zoals de dubbele beheerlasten beter inzichtelijk gemaakt.
- Geef aan in hoeverre producten gereed zijn. Een weergave kan helpen die aangeeft voor hoeveel % het product gereed is, en hoeveel % werk er nog ligt. Maak, indien dit niet goed mogelijk is, een onderbouwde inschatting van de onzekerheid.
- Het verdient aanbeveling duidelijk te krijgen welke partij vanuit welke rol (eigenaar, opdrachtgever, opdrachtnemer) afspraken heeft gemaakt over de voorliggende kosten, dan wel in actie moet komen om de pm-posten te adresseren.

Opdracht 3: Vervolg op de Business Case mGBA: beheer.

Datum
5 september 2012

Capgemini heeft enige maanden geleden een herijkte business case (BC) mGBA opgeleverd. De business case geeft o.a. beeld over de kwantificering van de (maatschappelijke) kosten/baten van het mGBA en kwantificeert de beheerlasten (voor BRP). De herijkte business case beheer, onderdeel van de herijkte business case mGBA, moet uitgangspunten bieden¹⁰ om nadere keuzes te maken bij de inrichting van het beheer. Gevraagd is een plan van aanpak voor het beheer, voor de financiering en de DVO (dienstverleningsovereenkomst) die geldt gedurende de implementatieperiode BRP en de periode ná afronding van implementatie BRP.

Het CIO-office is gevraagd te kijken naar het plan van aanpak en de Dienstverleningsovereenkomst met BPR. Aangezien besloten is de DVO niet naar de stuurgroep te verzenden, heeft CIO-office dit stuk verder buiten beschouwing gelaten.

Observaties en bevindingen

Overall leest het PID als een werkbaar plan, waarin wel nog een aantal open eindes staan.¹¹ Er zijn veel afhankelijkheden en daarmee ook risico's. De complexiteit van de BRP en de migratievoorzieningen zullen zich weerspiegelen in het beheer ervan. Ondertussen maakt BPR met de overgang van het GBA-stelsel naar het BRP- stelsel een stevig verandertraject door. De organisatie zal qua infrastructuur, processen, capaciteit, kennis en kunde klaar moeten zijn voor de BRP.

• Aspecten ten aanzien van de uitwerking beheer BRP

Haalbaarheid. Er is weinig reden om aan te nemen dat er sprake zal zijn van een onhaalbare kaart qua planning. Tenzij mGBA (of RNI (Register-niet Ingezetenen) uitloopt. BPR kan mGBA pas in beheer nemen, als aan alle voorwaarden is voldaan. Indien mGBA inderdaad tijd extra krijgt in de planning, zal het voor de IBN BRP randvoorwaardelijke Project Nieuwe Infrastructuur eerder kans lopen te vroeg op te leveren, dan te laat. Ook RNI zal met deze nieuwe planning waarschijnlijk op tijd in beheer worden genomen. In die zin zal de planning van mGBA, gezien tegen het te verrichten werk door BPR geen hele hoge risico's lopen.

• Benchmark beheer

Het opgestuurde plan van aanpak voor de inbeheername van het BRP-stelsel versie 1.0 gaat niet in op een benchmark beheer, zoals de opdracht vraagt.¹²

• Planning en fasering

◦ Fasering. In het nieuwe Plan van aanpak project inbeheername BRP-stelsel uit 2012 is er sprake van dat BPR vanaf begin 2014 het beheer van de BRP en de migratievoorzieningen verzorgt. Het beheer wordt vanaf de ketenintegratietesten (KIT) verzorgd door BPR en gedurende de koplopersfase, waarna een go/nogo-moment komt voordat BPR het beheer gaat uitvoeren in het reguliere proces. Gedurende een overgangperiode zal mGBA nog capaciteit beschikbaar stellen. De datum waar deze ondersteuning daadwerkelijk beëindigd wordt is onderwerp van nader overleg tussen mGBA, BPR en besluitvorming door de eigenaar.

¹⁰ Zie opdracht Marsroute, dd 12 juli 2012

¹¹ Op begrotingsaspecten wordt ingegaan bij opdracht 2.

¹² De reden is dat er ook een versie van de notitie opdrachten Marsroute bestaat, genaamd opdracht 3.1, een verzoek van directeur B&I aan BPR, gedateerd 11 juli (i.p.v. 12 juli), waarin het woord "benchmark "bij opdracht 3 niet is opgenomen. Overigens spreekt de tekst van 11 juli van "monitoring" en niet van "monitorintool" zoals de tekst van 12 juli; er zijn nog enige kleine afwijkingen.

- Hiermee is het beheer beschikbaar voor testen op 15-08-2013 (dit is ongeveer 2 maanden voor de ketenintegratietesten). Ten opzichte van het plan uit 2011 is dit 8,5 maanden uitloop. De ketenintegratietesten begonnen in de oude opzet op 1-1-2013. De vraag rijst waarom dit project twee maanden van tevoren wil leveren. Wellicht is dit een tussenstap en kan men uitgaan van 10 maanden uitloop, de uitloop van de ketenintegratietesten. Bij de fasering valt op dat er slechts 1 fte wordt opgevoerd voor het testen en de KIT. Wel staat er dat begin september 2012 een concept testaanpak beschikbaar zal zijn voorzien van een capaciteitsplanning. Onduidelijk is of daar nog aanvullende kosten mee gemoeid zijn die nu niet meebegroot zijn.
- Benchmark: In versie 1.1 van het PID IBN BRP wordt een gedeelte aangevuld t.o.v. versie 1.0 (paragraaf 5.1), en aangegeven dat er medio januari een offerte zal liggen voor beheer, die zal worden onderworpen aan een benchmark, met een doorlooptijd van 2 tot 3 maanden. April 2013 is er een definitieve offerte voor het beheer. Paragraaf 2.2 geeft aan dat op 3-12-2012 een Concept beheerplan gereed is inclusief de offerte voor beheer. Over deze data en hun haalbaarheid moet voor alle partijen duidelijkheid komen.
- LO BRP en het iteratief werken. Het LO (Logisch Ontwerp) voor de BRP wordt tijdens de ontwikkeling van de BRP iteratief ontworpen. De iteratieve werkwijze van mGBA heeft vele voordelen, maar heeft als nadeel dat het voor de omgeving lastig is om te plannen, omdat niet steeds helder is wanneer wat gereed is. Gevolg is dat de totale beheerlast nog niet precies is vast te stellen. Tot december 2012 zal BPR een inschatting maken. De omvang van het beheer van de migratievoorzieningen is ook nog niet precies te schatten. In de periode tot eind 2012 zal BPR de inschatting op dit vlak zo concreet mogelijk maken. Deze nieuwe wijze van beheer inrichten vormt een risico voor het project. Er vloeit ook een financieel risico uit voort. BPR zal, om zo goed mogelijk zicht te krijgen op wat er allemaal ingericht moet worden voor het (omvangrijke) beheer, dicht het project volgen bij de iteratieve ontwikkeling en zal daar mogelijk extra capaciteit voor moeten inzetten. Ook een risico is gelegen in de complexiteit. Een complexere BRP en complexere migratievoorzieningen dan tot nu toe voorzien zullen leiden tot complexer beheer, en navenant hogere kosten.
- **Aspecten financieringsmodel en kosten**
 - Financieringsmodellen. De modellen van financiering voor zowel het adaptief onderhoud als het correctief en preventief onderhoud zijn niet zomaar vast te stellen aangezien in het PID alleen enkele overwegingen worden gegeven bij beide.
 - Risico's. De grootste risico's liggen bij BPR bij de kosten van het beheer. Uitloop van welke aard dan ook, leidt in bijna alle gevallen tot dubbel beheer. Benoemde risico's¹³ zijn:
 - Functionaliteit BRP niet tijdig gereed, waardoor de voorbereidingen voor beheer te vroeg zijn gestart. Dit brengt extra kosten met zich mee en het risico dat gebruikers afhaken (m.n. afnemers, BPR organisatie).
 - Capaciteit en kennisniveau BPR niet op tijd op orde waardoor benodigde voorbereidingsactiviteiten niet tijdig worden afgerond.
 - Niet goedkeurende auditverklaring op de informatiebeveiliging.
 - Nieuwe infrastructuur en acceptatiecriteria zijn niet beschikbaar en geaccepteerd.
 - GBA (V) moet langer beschikbaar blijven omdat aanpalende systemen zoals PIVA (V) niet zijn gekoppeld met de BRP.

Datum
5 september 2012

¹³ Zie PID

- Kosten (extra) nieuwe middelen. De extra kosten ten behoeve van opleidingen, scholing en nieuwe licenties voor test- en beheerfaciliteiten zijn op dit moment nog niet volledig in kaart te brengen. Op dit moment is het niet volledig duidelijk of er andere onderwerpen buiten de scope van mGBA zijn, welke voor BPR tot extra kosten gaan leiden. De CFPC heeft in een advies van 28 maart, Advies CFPC aan stuurgroep mGBA d.d. 5 april 2012, aangedrongen de pm-posten van mGBA nader te onderzoeken.¹⁴
- Datum**
5 september 2012
- **Overige aspecten**
 - Governance. In hoofdstuk 5 is een organisatieschema van het project inclusief sturingsrelaties gegeven. In het Project Initiatie Document (PID) In beheername BRP uit 2011 was er een vrij uitgebreide governancestructuur weergegeven. Dit overzicht is eenvoudiger. Gezien de vele op elkaar aansluitende activiteiten tussen IBN BRP en mGBA is de onderlinge verbinding dun uitgewerkt. Hiermee bestaat het risico dat moeilijk is zicht te houden welk project over welke activiteit stuurt.
 - Randvoorwaarden. Bij het onderdeel over beperkingen en randvoorwaarden (pag. 13) wordt gesteld dat RNI-gegevens vanaf de eerste dag voorkomen in de BRP. Alle persoonslijsten zullen geconverteerd worden vanuit de GBA-V naar de BRP. Het moment waarop RNI zelf migreert naar bijhouding in de BRP is nog niet bepaald. Het lijkt voor het eind van 2017 te liggen. Wie verantwoordelijk is voor deze migratie moet ook nog worden bepaald. Het advies is deze open eindes snel binnen B&I vast te stellen.
 - Belangrijkste relaties IBN BRP relaties met andere projecten. Het programma mGBA is voor het Agentschap BPR de grootste afhankelijkheid. Vertraagt het programma dan vertraagt ook het project IBN BRP en MV. Het project Nieuwe Infrastructuur kan wel gewoon doorgang vinden. De betekenis voor het project nieuwe infrastructuur betekent overcapaciteit gedurende de periode van vertraging van het programma mGBA. Dit zal niet om een heel groot financieel risico gaan. De nieuwe infrastructuur is ook voor overige voorzieningen nodig.

Business Case voor het beheer

Opvallend is dat het project nieuwe infrastructuur dat bij BPR loopt, en dat buiten scope staat van het project inbeheername BRP-stelsel, bij de berekening van de kosten van de nieuwe infrastructuur geen gebruik heeft gemaakt van de verfijnde business case van Capgemini. Het project staat onder een hoge tijdsdruk en heeft een eigen inschatting gemaakt van kosten en baten van de nieuwe infrastructuur. Op zich is dat logisch, alleen al omdat de infrastructuur niet alleen de BRP betreft. Binnen het project lopen er al aanbestedingstrajecten.

Voor een eventueel vervolg van de storage-discussie, die is gestart in de werkgroep "vervolg Business Case", is het nodig dat alle betrokken projecten en partijen in een integraal verband dit onderwerp aanpakken.¹⁵ Daarbij is een aandachtspunt dat de werkelijke storagekosten pas bekend zullen zijn als de BRP live is, en ook zullen afhangen van de wijze waarop afnemers gaan aansluiten.

Pas als BPR aan kan geven wat de kosten zullen worden en hoeveel capaciteit nodig zal zijn voor het beheer, kan door CIO-office een vergelijking worden gemaakt met de business case voor het beheer mGBA van Capgemini. Daarbij moeten de kosten voor project Nieuwe infrastructuur meegewogen worden.

¹⁴ De CFPC heeft het programma gevraagd om samen met de opdrachtgever te expliciteren welke pm-posten er nog in de meerjarenbegroting zitten en welke noodzakelijke activiteiten 'buiten scope' geplaatst zijn, opdat duidelijk wordt met welke aanvullende kostenposten nog rekening moet worden gehouden.

¹⁵ De vraag was ongeveer als volgt: "Hoeveel storage is er voor de BRP nodig en zijn er mogelijkheden in de duale periode om de storagekosten omlaag te brengen?" De achtergrond was dat storage duur bleek te zijn.

Een voorbehoud bestaat er ook bij de concrete uitwerking voor het aansluiten van gemeenten en afnemers. Dit wordt momenteel herijkt, waardoor de inrichting van het beheer hiervoor nog niet vast te stellen is.

Datum
5 september 2012

Advies

- Het advies van CIO-office is om de financieringsmodellen zo snel mogelijk te bespreken en verder uit te werken.
- Doe nader onderzoek naar de PM-posten van het mGBA (conform advies CFPC aan stuurgroep mGBA d.d. 5 april 2012).
- Bewaak goed of alle partijen dezelfde verwachtingen hebben over de planning van het gereed zijn van het de inrichting van het beheer, en de kosten. Werk zo nodig met indicaties over hoeveel %-gereed de opzet is, en welke kostenmarges dat inhoudt. Kleine margeverschillen kunnen in een later stadium grote kosteneffecten hebben.

Opdracht 4: Afronden kernissues (fundament BRP)

Datum
5 september 2012

In het document over de ontwerpaspecten BRP en de kernissues wordt aangegeven op welke wijze reeds lang openstaande juridische en beleidsmatige issues zijn afgesloten. Het gaat om de "vertaling" van de Wet BRP in relatie tot de bestuurlijke afspraken over de modernisering GBA. Er zijn uitsluitend gevende keuzes gemaakt voor de softwareontwikkeling.¹⁶ Rekening is gehouden met het feit dat het wetsvoorstel Wet BRP ver in het wetgevingstraject is gevorderd. Inmiddels is het aantal beleidsissues tot normale proporties teruggebracht en is een structuur neergezet die de afstemming tussen programma, de beleidsdirectie en BPR en de tijdige afhandeling van discussiepunten structureel borgt. Er zijn vaste werkafspraken voor het agenderen en afhandelen van nieuwe issues.

Aan CIO-office wordt gevraagd om een analyse en een advies op notities kernissues en overwegingen m.b.t. plaatsonafhankelijke dienstverlening.¹⁷

Observaties en bevindingen

Het kernissue-overleg is effectief geweest. De afronding van de issues is geaccordeerd tot op het niveau van minister BZK. Daarbij komt de plaats- en tijdonafhankelijke bijhouding als meest prominent naar voren.

Gezien het sterk beleidsmatige karakter van opdracht 4 zal CIO-office over de gekozen oplossingen geen inhoudelijk advies uitbrengen. Wel gaat CIO-office in op een aantal procesaspecten en aspecten van de governance.

Proces en governance rondom kernissues

De notitie kernissues (Ontwerpaspecten BRP) wordt aan de stuurgroep mGBA van 20 september ter goedkeuring voorgelegd. De VNG zit in de stuurgroep, maar de betrokkenheid bij het kernissue-overleg maakt geen hele zware indruk. Er bestaat hiermee een risico dat de gemeenten onvoldoende zijn aangesloten voor een stevig draagvlak.

De afstemming met en transparantie naar gemeenten en afnemers over dit type discussiepunten en keuzes werd ook als aandachtspunt benoemd bij de gatewayreview en de governance-notitie. De notitie doet voorstellen om de gemeenten en afnemers van de GBA en in de toekomst van de BRP nog beter aan te laten sluiten. Zij zijn nu al in verschillende (expert)groepen en overlegvormen georganiseerd. Deze voorstellen uit de notitie ziet CIO-office als verbeteringen. Wel zijn nog enkele aandachtspunten te benoemen:

- Het is opvallend dat wetgeving/beleid, programma/ICT, gebruikers/afnemers en beheer/BPR in één gremium over beleidsmatige kwesties in relatie tot ICT discussiëren. Het is belangrijk om de verantwoordelijkheden helder af te bakenen.
- Vanuit de klankbordgroep kan er een escalatielijnen lopen via de voorzitter van de projectstuurgroep naar de Stuurgroep. Ook hier geldt dat duidelijk moet zijn wat de status en bevoegdheden zijn van de verschillende gremia.
- Het programma mGBA lijkt aan drie kanten te moeten "onderhandelen" over wat voor het programma uiteindelijk een ICT-kwestie zal betreffen (wetgevende/beleidsmatige kant, gebruikerskant, beheerskant). Voor ICT-ontwikkeling is dat niet efficiënt.
- Het is denkbaar dat de issues op politiek en beleidsmatig niveau nu wel zijn afgesloten, maar dat op gebruikersniveau draagvlak mist. Dat maakt het

¹⁶ Zie ontwerpaspecten BRP aka de kernissues, [REDACTED], 10 juli 2012.

¹⁷ Een notitie spoecifiek over plaats- onafhankelijke dienstverlening is niet aan CIO-office opgestuurd.

denkbaar dat bij de aansluitingen, beproevingen en testen van de BRP weer discussies terug kunnen komen.

Datum

5 september 2012

- Het lijkt erop dat BZK/beleid en de gemeenten en afnemers gezamenlijk verantwoordelijk zijn bij de modernisering van de GBA om dat te verhinderen, en niet het programma mGBA. mGBA maakt geen beleid en zoekt daar geen draagvlak voor.¹⁸

Opmerkingen over de Governance en de snelheid van besluiten

- In het CIO-oordeel van maart 2012 is aangegeven dat het programma mGBA, ondanks de verbeteringen die waren aangebracht in 2011, nog flexibeler, daadkrachtiger en sneller zal moeten besluiten en opereren, zodat resultaten binnen scope, met kwaliteit, binnen marges van tijd en geld worden behaald. Het issueoverleg alsook het directeurenoverleg, zijn een goed voorbeeld van een pragmatisch ingesteld overleg waarin dit ook daadwerkelijk gebeurt. Tegelijkertijd staan deze overleggen officieel buiten de governance van mGBA.
- De instelling van de Design Authority - op advies van een gatewayreview- is bedoeld om knopen door te hakken. Deze verschillende overleggen moeten elkaar vooral versterken en moeten daarbij goed in positie worden gebracht.
- In het geval van de stuurgroep speelt dat de vergaderfrequentie laag is, en dat het overleg pas kan plaatsvinden na een uitgebreid voorbereidingstraject. Het risico bestaat dat de besluitvorming achter de feiten van de projectvoortgang aan loopt.
- Het issueoverleg heeft op een effectieve wijze openstaande beleidsissues aangepakt. Wel is het van belang dat ook de achterliggende oorzaken van deze beleidsissues worden opgelost.¹⁹ De procesaudit van het HEC geeft aan dat er voor het bespreken en afhandelen van belangrijke risico's en kwesties in 2012 weinig tijd en ruimte is geweest bij mGBA en dat issuemanagement tot nu toe onvoldoende heeft gewerkt. CIO-office deelt die visie en adviseert het issuemanagement in het algemeen hoger op de kaart te zetten. Het HEC gaf ook aan dat de moeilijkheden ook golden voor het risicomangement. Het laatste hoort wat het HEC betreft een vaste plaats op de agenda van de stuurgroep te hebben.²⁰ CIO-office sluit zich bij dit advies aan.

Advies

- Het CIO-office adviseert om in de governancenotitie mee te nemen dat de bestaande overlegvormen regelmatig en met niet al te lange voorbereiding snel besluiten kunnen nemen.
- Daarnaast adviseert CIO-office om aan de hand van een aantal cases de rolverdelingen en verantwoordelijkheden in al deze overlegvormen te toetsen.

¹⁸ Dit aspect van draagvlak zoeken in het veld door mGBA voor oplossingen die feitelijk aannames inhouden en nog niet bestuurlijk/beleidsmatig zijn afgekaart is een onderwerp waar de procesaudit van het HEC vrij uitgebreid op ingaat.

¹⁹ In lijn met de observaties van het HEC in Rapport procesaudit mGBA. Eindrapport, HEC, 1.0, 7 mei 2012.

²⁰ Rapport procesaudit mGBA. Eindrapport, 1.0, 7 mei 2012.

Opdracht 5: Implementatiestrategie BRP: versnelling en (daardoor) verlaging van beheerlast

Datum
5 september 2012

Er is een vertraging op de oorspronkelijke planning van ruim 6 maanden (berekend tot eind 2013). Door onzekere factoren, zoals het aansluittempo (inclusief de aanbesteding van de Burgerzaakmodules (BZM)) van gemeenten en afnemers, het aansluittempo van BPR en het aansluittempo van leveranciers van BZM, is geen zekerheid te geven wat het effect van deze huidige vertraging op de einddatum is. De vigerende implementatieperiode van drie jaar voor gemeenten en afnemers vanaf aansluiting van de eerste koploper gemeente krijgt een heroverweging. Gevraagd worden mogelijke scenario's om tot andere implementatiestrategie te komen.

Op dit moment is er nog te weinig informatie over de Implementatiestrategie BRP aangeleverd in het kader van de Marsroute om een review op inhoud mogelijk te maken. Uit gesprekken en op basis van de beschikbare documentatie is wel een beeld naar voren gekomen van de opdracht en de relatie tot de overige onderdelen van mGBA. Centraal bij de opdracht staat herijking van de huidige implementatiestrategie en kijken naar de mogelijkheden van versnelling en/of reductie van kosten.

Observaties en bevindingen

Vanuit het programma mGBA is bevestigd²¹ dat de einddatum van het programma mGBA op eind 2016 zal worden gesteld, als voorstel aan de stuurgroep op 20 september. Dit is te interpreteren als 31 december 2016. In het exception plan voor het Project Initiatie Document Implementatie staat eveneens "eind 2016". De nieuwe begroting is opgemaakt voor geheel 2016.

De opdracht aan de managementadviseur Implementatiestrategie vermeldt dat de geplande einddatum voor afronding van implementatie het jaar 2016 is. Hier is geen sprake van "eind 2016". Ook het beslisdokument Marsroute noemt een minder harde datum (*programma mGBA wordt in 2016 wordt afgesloten. Hierbij is nog geen rekening gehouden met wijzigingen die kunnen voortvloeien uit Opdracht 4 – Herijking Implementatiestrategie*).

Het is daarmee niet zeker dat "eind 2016" een harde datum is.

De opdracht aan Managementadviseur Implementatiestrategie is om te herijken en te bezien of versnelling en/of kostenreductie mogelijk is. Een eerste resultaat van die opdracht wordt op 4 september opgeleverd. Bij de opdracht is geen randvoorwaarde meegegeven dat de huidige afgegeven planningen en begrotingen randvoorwaardelijk zijn, waarmee deze in principe aangepast kunnen worden als dat tot een optimale herijking zou leiden.

Indien de uitkomst van het onderzoek onverhoopt is dat er ná 2016 geëindigd zal moeten worden, zal de managementadviseur Implementatiestrategie dat aangeven, als resultaat van het eerste deel van de opdracht de 'herijking'. In dat geval zullen sommige planningen en begrotingen van mGBA herijkt moeten worden op de uitloop. De aspecten tijd, geld en kwaliteit hangen onlosmakelijk samen.

Feitelijk is hiermee pas zicht op de definitieve koers en de definitieve nieuwe opzet van mGBA en de daarbij horende stukken ter besluitvorming, ná 4 september.

Het is nog onduidelijk wat de herijking voor effecten heeft op de Business case van mGBA. De opdrachtgever mag verwachten dat helder is hoe de zakelijke rechtvaardiging voor mGBA er voor staat.²²

²¹ Op basis van diverse gesprekken

²² De Prince2 methodiek geeft aan dat het onderhoud van de business case bij faseovergangen thuishoort.

Datum
5 september 2012

Tot slot is er het risico dat de voorzieningen in de huidige BPR-omgeving met een directe relatie met de GBA-V te laat worden overgezet op de BRP (b.v. het PIVA-stelsel). Dit is nog aanvullend op het overgaan van de gemeenten en afnemers. De dubbele beheerkosten door het niet kunnen uitfaseren van de GBA-V dreigen hier evengoed.

Advies

Het advies van CIO-office is een zo uitgewerkt mogelijk beeld neer te leggen voor de stuurgroep van 20 september, waarbij rekening gehouden wordt met de herijkingen die kunnen ontstaan door de herijking van de implementatiestrategie.

Opdracht 6: Eén communicatie(lijn) mGBA

Datum
5 september 2012

De stuurgroep heeft op 5 april 2012 het besluit genomen dat het programma meer "met één gezicht naar buiten dient te treden". Als eindresultaat voor de Marsroute, opdracht 6, is een stappenplan en advies gedefinieerd om tot één communicatielijns te komen.

Observaties en bevindingen

In het CIO-oordeel uit maart 2012 alsook van 19 april 2012 is aangegeven dat de communicatie van mGBA, vooral naar buiten, een sterk punt is. De stukken voor de Marsroute m.b.t. communicatie bevestigen dat beeld. De aanpak met de events laat zien dat deze aanpak sterker wordt en inderdaad effect sorteert.

Het document voor de Marsroute dat de stand van zaken adresseert op 9 augustus 2012 laat zien dat de koplopergemeenten kennelijk wel kunnen omgaan met de informatie via verschillende kanalen. Maar het laat ook verbeterpunten zien, zoals: Niet alleen zenden maar ook ontvangen; VNG als directe opdrachtgever van KING geeft een andere opdracht m.b.t. communicatie dan het programma mGBA; Onvoldoende helder wie de regie heeft. De laatste twee punten worden door gemeenten ook gezien als een governanceprobleem.²³

In de procesaudit van het HEC zijn twee belangrijke punten aangegeven over de communicatie:

- Het is niet duidelijk wie voor welk deel van de communicatie verantwoordelijk is (BZK, programma mGBA, VNG of KING);
 - De communicatie in de implementatiefase moet sturen op actie.
- **Externe communicatie**
 - Eenduidige communicatie is een belangrijke focus. Een specifieke strategie voor "eenduidige communicatie" is aan te bevelen, maar de eerder genoemde governanceproblematiek is met een eenduidige communicatie alleen niet zomaar opgelost.²⁴
 - De huidige communicatiestrategie stamt uit het tijdperk vóór de ophanden zijnde herijking van 20 september en is nog niet geënt op actie. In lijn met de procesaudit van het HEC adviseert CIO-office nu goed te kijken naar de proposities van de communicatie en de strategie bij te stellen op het nieuwe tijdperk. De fase waar mGBA nu in komt is het partijen aanzetten tot aansluiten op de BRP. Partijen moeten in actie komen. Dit is tevens in lijn met het hierboven genoemde document "Communicatie tweede helft 2012", en ook tot op zekere hoogte al vertaald het beslisdocument voor de stuurgroep.
 - Gezien het ontbreken van zeggenschap over het instapmoment van gemeenten en afnemers (wat een groot risico is voor het projectsucces) is het belang van goede communicatie groot en is het noodzakelijk partijen tijdig tot enthousiasme en actie aan te zetten. De gekozen communicatiestrategie met de gemeenten, afnemers en leveranciers moet worden voortgezet als sterk punt. Het werken met events lijkt daarbij een uitstekend middel. Het aanjagende effect van events kan (ook) naar het inzicht van CIO-office heel groot zijn.²⁵

²³ Zie ook Procesaudit van het HEC.

²⁴ De huidige propositie noemt b.v. de plaats- en tijdonafhankelijke dienstverlening. Het is nog een vraag of de gevonden oplossing hiervoor door het issueoverleg communicatief door alle partijen eenduidig over het voetlicht zal worden gebracht, mede gezien hun wederzijdse verantwoordelijkheden in de governance.

²⁵ Het werken met events draagt wel extra kosten met zich mee. Voor het programma moet tevens helder blijven dat het bij de events gaat om previews en niet om afgeronde resultaten. Naast dat het programma alert moet zijn op het risico dat de communicatiedoelinden dingen naar voren haalt die qua doorlooptijd misschien lager geprioriteerd hadden moeten worden. Voor een blijvend bestuurlijk commitment gedurende de lange aansluitperiode zijn formele aspecten van belang en moeten goed geborgd worden.

- Uit de communicatie van het programma is voortgekomen dat gemeenteverlanciers voor eigen risico en kosten software ontwikkelen in samenspraak met BZK en gemeenten. Dat is positief. Tegelijkertijd zullen gemeenten en afnemers toch harde afspraken moeten gaan maken met mGBA en hun leveranciers. Hiervoor is management over de aanbestedingen en/of de vervolgoopdrachten binnen de bestaande contracten met de gemeenten nodig. De communicatie moet de partijen ook nadrukkelijk die richting op sturen.
- De uitloop die nu ophanden is zal uitgelegd moeten worden aan de stakeholders. Mogelijk is deze uitloop niet onwenselijk voor sommige partijen en ligt hier juist een kans nog verder in actieve samenwerking te komen.
- De communicatie richting de afnemers verdient speciale aandacht. Het meenemen van de afnemers blijkt nog erg lastig, terwijl de afnemers grote impact hebben op de duale periode. Bijvoorbeeld de Belastingdienst zal op een gewenst moment en specifieke wijze aangehaakt moeten worden. Een dergelijk grote dienst moet op tijd commitment bieden en heeft maatwerk aanpak nodig. Er is flinke impact op de tijd, geld en kwaliteit als de grote diensten aansluiten. Voor de aansluitingen van de afnemers loopt er een intensief traject. Helemaal helder is het niet of de op te leveren producten m.b.t. de communicatie, zoals genoemd in het "Productenoverzicht bij Faseplan Voorbereidingsfase deel II afnemers", voldoende gewicht zullen hebben om het vereiste bestuurlijke commitment te krijgen. Net als bij de gemeenten is het een vraag of er ook harde afspraken zijn, waar mGBA op kan bouwen.

Datum
5 september 2012

Advies

De interne communicatie is geen deel van de opdracht 6. Desalniettemin beveelt CIO-office aan hier extra aandacht aan te geven. In de gatewayreview benoemt aanbeveling 4 het vergroten van de transparantie.²⁶

- CIO-office beveelt aan de communicatielijnen tussen het uitvoeringsniveau en de opdrachtgever over inhoud en voortgang te versterken en te gaan werken met "barometers" en "%-gereed-achtige" overzichten in de maandrapportages.
- Niet altijd is duidelijk welke versies van stukken de vastgestelde zijn.²⁷ Dit punt van interne communicatie en documentatie is een verbeterpunt.²⁸ Dit ligt in lijn met het zowel door het HEC als door de externe reviewer (Second Opinion) gesignaleerde probleem van het te verbeteren configuratiemanagement.
- Onderlinge communicatie tussen de verschillende partijen (B&I, BPR en mGBA, KING, VNG) is van groot belang. Sleutelbegrippen zouden naast *transparantie* ook *helderheid door communicatie* kunnen zijn en *afstemming op de informatiebehoefte*. De vrij complexe governance en de verschillende werkculturen hebben baat bij heldere communicatie.

²⁶De aanbeveling luidt: "Vergroot de transparantie. Laat steeds zien waar je staat, welke producten er zijn en wat de voortgang daarvan is. Gebruik de denkracht van specifieke doelgroepen/ specialisten om dilemma's op te lossen en richt met de leveranciers een testomgeving in."

²⁷Een voorbeeld: Nog steeds loopt er een discussie of 3,5 miljoen aan budget voor een productieomgeving aan BPR of aan mGBA zou moeten vervallen. De documentatie en communicatie hierover is al langer dan een jaar niet uitsluitend gevend.

²⁸Ook het HEC heeft in de procesaudit op dit punt gewezen.

Overige opmerkingen

Naast een uitwerking van de opdrachten, heeft het CIO-office nog enkele aandachtspunten die hieronder verder worden uitgewerkt.

Datum

5 september 2012

• **Exception plans, lessons learned en risicomanagement**

Exception plans zijn van toepassing als de toleranties zijn overschreden. CIO-office heeft in de huidige en vroegere stukken van mGBA moeilijk eenduidige informatie kunnen vinden over de toleranties. Hierdoor lijkt niet vastgelegd wanneer er een exception plan moet worden geschreven. Niet helemaal helder is:

- of er toleranties zijn ingesteld en in welke mate en wanneer de toleranties van welke deelprojecten zijn overschreden;
- of er ook programmabrede toleranties zijn;
- of de oorzaken voldoende zijn beschreven;
- wat de projectstuurgroep er in een eerder stadium van heeft gevonden.

De drie ingebrachte exception plans bevatten informatie over wat er mis ging en wat er geleerd is. Het advies is toch deze informatie nog meer zodanig te beschrijven dat de stuurgroep kan beoordelen of de problemen zich niet opnieuw kunnen voordoen.

• **De beweging bij afnemers en gemeenten**

Gemeenten zullen overeenkomsten met leveranciers moeten sluiten. Naar mening van CIO-office dringt de tijd (ook in geval van uitgestelde planning). Het CIO-office adviseert een stevig procesmanagement te voeren voor de regie over het aanbestedingsproces. Dat zou deel kunnen zijn van de intensiveringen die exception plan Implementatie noemt (zoals versterking communicatie en focus op afnemers). Het advies is te blijven monitoren wat het draagvlak is en welke daadwerkelijke harde afspraken er zijn.

Er is op het vlak van de afnemers bij de documentatie voor de Marsroute geen informatie gegeven over de voortgang per afnemer (bijvoorbeeld uitgesplitst naar grootte, impact en wat nog nodig is om aan te sluiten). Er is wel informatie over de koplopers, en er is een planning voor algemene groepen. Het gaat om de koplopers, de vroege volgers, de vroege meerderheid, de late meerderheid en de achterblijvers. Deze informatie geeft weinig beeld van de stand van zaken op dit moment.²⁹

• **De iteratieve werkwijze**

De iteratieve werkwijze van mGBA heeft vele voordelen, maar heeft als nadeel dat het voor de omgeving lastig is om te plannen. Iteratief werken houdt per definitie in dat gaandeweg het ontwikkelwerk nog wijzigingen mogelijk zijn, specificaties liggen niet allemaal vast. Zonder change management is de werking hiervan niet helder.³⁰ Resultaat is onder meer dat in het plan van aanpak voor de inbeheername van het BRP-stelsel van BPR wordt aangegeven dat de totale beheerlast voor de BRP nog niet precies is vast te stellen.³¹ De opgegeven reden is dat het LO voor de BRP tijdens de ontwikkeling van de BRP iteratief wordt ontworpen. Voor de migratievoorzieningen geldt iets soortgelijks. Feitelijk is aan deze vaststelling weinig te veranderen, gegeven de iteratieve werkwijze. Vraag is hoe het programma deze werkwijze effectief weet te houden en de

²⁹ Er zijn b.v. wel namen gegeven van koplopers in een Powerpoint presentatie Implementatie strategie afnemers voor de Projectstuurgroep Implementatie, 16 mei 2012. Opvallend is verder dat er een grote lijst van betrokken partijen in de voorbereiding is gegeven met zware afnemers. Implementatie, Kick-off Implementatie Afnemers, 22 mei 2012. Het is belangrijk te weten welk bestuurlijk commitment hier is gerealiseerd, en wat "betrokken" zijn inhoudt.

³⁰ De procesaudit van het HEC wees op het niet goed zicht hebben op het change management, hetgeen een zorgpunt is.

³¹ Zie Plan van aanpak IBN BRP-stelsel, 1.0.

omgeving zijn werk optimaal kan laten doen. De procesaudit van het HEC gaat hier vrij uitvoerig op in.

Datum
5 september 2012

Het HEC geeft onder meer aan dat de hogere niveaus in het beleid het project wel lijken te sturen op een watervalachtige wijze (zij verwachten fixed functionality die op gezette tijden af is), maar dat de bouwers/uitvoerders de iteratieve methode aanhouden. Deze zoeken veelvuldig het veld op om op basis van aannames tot beslissingen te komen, met als risico dat deze beslissingen bestuurlijk niet worden afgekaart.

Het goede punt van het iteratieve werken is dat het programma gedwongen wordt om in een voortdurende parallele dialoog te blijven met afnemers, koplopers en ontwikkelende partijen voor de BZM. Er zijn immers pas bij de laatste iteratie afgeronde specificaties.

Het CIO-office herkent de analyse van het HEC. Het iteratieve werken vergt een zeer goed verwachtingenmanagement binnen mGBA en met de stakeholders, heldere communicatie over de status van producten, de besluiten en afspraken, en verbinding houden tussen beleid en uitvoering. Ook de genoemde parallele dialoog is nodig.³²

- **De ketenintegratietesten**

De ketenintegratietesten starten oktober 2013 en duren tot februari 2014. In de huidige planning wordt sterk geleund op het vóór de ketenintegratietesten plaatsvinden van geautomatiseerde testvormen en het doen van de testtrajecten van de software in de Madernodamomgeving. In de testperiode zal echter breed getest moeten worden. De ketenintegratietesten zullen technische en functionele bevindingen opleveren die ook verholpen moeten worden. Gezien de complexiteit van het koppelvlak Bijhouding, van de migratievoorzieningen en de omvang van de keten is het de vraag of deze periode niet te kort is.

³² De aspecten "heldere en duidelijke interne communicatie over inhoud en voortgang" zouden hoog op de agenda van onderdeel 6 van de marsroute moeten staan.

05. Conclusie en aanbevelingen

Datum
5 september 2012

Ten aanzien van de fase waarin het programma mGBA zich bevindt, kan geconstateerd worden dat de complexiteit nog steeds groot is, maar steeds beter wordt beheerd. Tegelijkertijd blijven onzekerheden bestaan in begroting en planning, met name waar het gaat om het grote aantal afhankelijkheden waar het programma mee te maken heeft. Met name de complexiteit bij het implementatieproject is groot. Hier bestaat een sterke afhankelijkheid van het commitment (en de mogelijkheden) van gemeenten en afnemers, alsook ook van de leveranciers. Elke nog niet aangesloten partij eind 2016 leidt bij het huidige implementatiescenario tot hoge kosten voor het dubbele beheer en de onmogelijkheid het programma af te sluiten.

• Aanbevelingen

Opdracht 1:

- Neem in de governancenotitie op per wanneer het DVO ingaat.
- CIO-office adviseert het document, waarin alle afhankelijkheden voor de nieuwe opzet uitgeschreven staan (inclusief de beheersnaam) zo compleet, integraal en ingevuld mogelijk te maken, wat de integrale sturing verder versterkt.
- Maak de taakverdeling en de verantwoordelijkheidsverdeling tussen mGBA en BPR helder, ook over de regie en monitoring over de aansluitplanning, en leg een en ander ook vast in de governancenotitie.
- Overweeg (detail)planningen van B&I en Agentschap BPR nog beter scherp te krijgen, in relatie tot de afgegeven planning van programma mGBA.

Opdracht 2:

- Zorg voor een samenhangende begroting waarin zowel programma en samenhangende begrotingen B&I/ BPR worden opgenomen. Dan worden ook zaken zoals de dubbele beheerlasten beter inzichtelijk gemaakt.
- Geef aan in hoeverre producten gereed zijn. Een weergave kan helpen die aangeeft voor hoeveel % het product gereed is, en hoeveel % werk er nog ligt. Maak, indien dit niet goed mogelijk is, een onderbouwde inschatting van de onzekerheid.
- Het verdient aanbeveling duidelijk te krijgen welke partij vanuit welke rol (eigenaar, opdrachtgever, opdrachtnemer) afspraken heeft gemaakt over de voorliggende kosten, dan wel in actie moet komen om de pm-posten te adresseren.

Opdracht 3:

- Het advies van CIO-office is om de financieringsmodellen zo snel mogelijk te bespreken en verder uit te werken.
- Doe nader onderzoek naar de PM-posten van het mGBA (conform advies CFPC aan stuurgroep mGBA d.d. 5 april 2012).
- Bewaak goed of alle partijen dezelfde verwachtingen hebben over de planning van het gereed zijn van het de inrichting van het beheer, en de kosten. Werk zo nodig met indicaties over hoeveel %-gereed de opzet is, en welke kostenmarges dat inhoudt. Kleine margeverschillen kunnen in een later stadium grote kosteneffecten hebben

Opdracht 4:

- Het CIO-office adviseert om in de governancenotitie mee te nemen dat de bestaande overlegvormen regelmatig en met niet al te lange voorbereiding snel besluiten kunnen nemen.

- Daarnaast adviseert CIO-office om aan de hand van een aantal cases de rolverdelingen en verantwoordelijkheden in al deze overlegvormen te toetsen

Datum
5 september 2012

Opdracht 5:

- Het advies van CIO-office is een zo uitgewerkt mogelijk beeld neer te leggen voor de stuurgroep van 20 september, waarbij rekening gehouden wordt met de herijkingen die kunnen ontstaan door de herijking van de implementatiestrategie

Opdracht 6:

- CIO-office beveelt aan de communicatielijn tussen het uitvoeringsniveau en de opdrachtgever over inhoud en voortgang te versterken en te gaan werken met "barometers" en "%-gereed-achtige" overzichten in de maandrapportages.
- Niet altijd is duidelijk welke versies van stukken de vastgestelde zijn. Dit punt van interne communicatie en documentatie is een verbeterpunt. Dit ligt in lijn met het zowel door het HEC als door de externe reviewer (Second Opinion) gesignaleerde probleem van het te verbeteren configuratiemanagement.
- Onderlinge communicatie tussen de verschillende partijen (B&I, BPR en mGBA, KING, VNG) is van groot belang. Sleutelbegrippen zouden naast *transparantie* ook *helderheid door communicatie* kunnen zijn en *afstemming op de informatiebehoefte*. De vrij complexe governance en de verschillende werkculturen hebben baat bij heldere communicatie

Overige aanbevelingen:

- Zorg voor een grote beheersing van elke stap bij het testen, om de weg vrij maken naar aansluiting van de ca. 1200 partijen.
- Organiseer de brede blik voor overall sturing om te voorkomen dat zaken buiten scope geplaatst worden die wel opgelost moeten worden.
- Zoals de samenhang tot nu toe is gepresenteerd voor de marsroute is er sprake van een verbeterde onderlinge informatievoorziening. Er zijn geen sturingslijnen veranderd. Kansen voor nog meer samenhang liggen naar het inzicht van CIO-office bij het meer op elkaar afstemmen van de cultuur en werkwijzen door goede communicatie en de intensivering van het opdrachtgeverschap van mGBA en BPR, juist in samenhang, door de beleidsdirectie B&I.
- Op alle vlakken is het de wens vooruitgang te boeken. Dit vraagt ook om een noodzakelijke extra versterking van de Quality Assurance.
- CIO office heeft de aanbeveling de lessons learned nog nader uit te werken en nog explicieter te maken. Dat kan door een lessons learned rapport op te leveren, met een analyse die bevindingen en de lessen bij de deelprojecten en de betrokken organisaties (mGBA, KING, VNG, BBR) in samenhang beschouwt.
- Het buiten scope plaatsen van het aanbesteden van de Burgerzaakmodules van het programma is terecht, omdat de gemeenten verantwoordelijk zijn voor de Burgerzaakmodules. Dit blijft echter een groot risico en afhankelijkheid voor het programma. Het advies is actief in te zetten op de regie over het aanbestedingsproces.

Bijlage 1. Geraadpleegde personen

Datum
5 september 2012

Programma mGBA

- ██████████ (mGBA)
- ██████████ (mGBA)
- ██████████ (KING)
- ██████████ (mGBA)
- ██████████ (mGBA)
- ██████████ (ICTU)

BPR

- ██████████ (BPR)
- ██████████ (BPR)
- ██████████ (BPR)
- ██████████ (BPR)
- ██████████ (BPR)

DGBK

- ██████████ (DGBK)
- ██████████ (B&I)
- ██████████ (DGBK)
- ██████████ (B&I)

BZK

- ██████████ (FEZ)

Bijlage 2. Geraadpleegde documenten

Datum

5 september 2012

1. Aanbiedingsnotitie Plan van aanpak marsroute 20 augustus, BPR, 2012-08-21
2. Advies CFPC aan stuurgroep mGBA d.d. 5 april 2012, 28 maart 2012
3. Backlog, opgestuurd 25 juli 2012 ihkv Marsroute
4. Beslisdocument Marsroute, versie 0.6, 8 augustus 2012, concept
5. Beslisdocument 20 september 2012, versie 0.8, 20 augustus 2012, concept
6. Bijlage 1. Productenoverzicht bij Faseplan Voorbereidingsfase deel II afnemers, 22 juni 2012
7. Bijlage: Stand van zaken gatewayreview per januari 2012
8. Brief "Eén gezicht Communicatie t.b.v. informeel overleg op 10 juli, 5 juli 2012, programma modernisering GBA
9. Concept: Opdrachtschrijving Managementadviseur Implementatiestrategie mGBA, geen datum, opgestuurd 10 augustus 2012 ihkv Marsroute
10. Concept-DVO Beheer BRP: Opdrachtbrief t.b.v. Beheer Basisregistratie Personen, versie 0.8, 15 mei 2012, BPR[1]
11. Excel-overzicht Productafhankelijkheden mGBA en Agentschap BPR, 25 juli 2012
12. Exception Plan voor het Project Initiatie Document BRP, versie 0.9, 7 augustus 2012
13. Exception Plan voor het Project Initiatie Document Implementatie, versie 0.9, 15 augustus 2012
14. Exception Plan voor het Project Initiatie Document Migratie, versie 0.7, 22 augustus 2012
15. Exception Plan voor het Project Initiatie Document Implementatie, versie 0.9, 17 augustus 2012
16. Follow up aanbevelingen gatewayreview april 2012, concept d.d. 1 juni 2012
17. Losse tekst verstuurd op 10 augustus voor het voortgangsoverleg Marsroute genaamd "Communicatie tweede helft 2012"
18. Losse tekst verstuurd op 10 augustus voor het voortgangsoverleg Marsroute genaamd "Stand van zaken op 9 augustus communicatie 1 gezicht"
19. Maandrapportage mGBA april 2012
20. Maandrapportage mGBA maart 2012
21. Maandrapportage mGBA mei 2012
22. maandrapportage mGBA juni 2012
23. Managementadviseur Implementatiestrategie mGBA, opgestuurd 10 augustus 2012 ihkv Marsroute
24. Meerjarenbegroting programma mGBA 20-8-12
25. Memo Governance mGBA (bestemd voor het Directeurenoverleg), 23 februari 2012
26. Memo Planning voor de CFPC, 22 augustus 2012
27. Memo Verantwoording en Begroting mGBA, [REDACTED], 6 augustus 2012
28. mGBA Programmaplaning 20120810, opgestuurd 25 juli 2012 ihkv Marsroute
29. MS-project Planning met onderliggende documenten: Afhankelijkheden, Productencatalogus, Eventplanning, Projectplanningen, Bestuurlijke plaat van de planning, opgestuurd 25 juli 2012 ihkv Marsroute
30. Notitie De fundamentele van de BRP, [REDACTED], 12 juli 2012
31. Notitie governance, vertegenwoordiging gemeenten en afnemers 9 augustus 2012, versie 0.3
32. Notitie scenario's dubbel beheer, de werkgroep "vervolg Business Case", Bespreeknotitie naar aanleiding van de Business Case Verfijning beheerkosten mGBA, 8 juni 2012
33. Notitie Verantwoording en Begroting mGBA versie 0.6 (20-8-12)
34. Ontwerpaspecten BRP aka de kernissues, [REDACTED], [REDACTED], 10 juli 2012.
35. Opdrachtformulering voorstel eenduidige aanpak communicatie, opgestuurd 25 juli 2012 ihkv Marsroute
36. Plan van aanpak project inbeheername BRP-stelsel, 1.0, 9 augustus 2012

37. Plan van aanpak project inbeheername BRP-stelsel, concept, 1.1, 20 augustus 2012 **Datum**
5 september 2012
38. Powerpoint presentatie Implementatie strategie afnemers voor de Projectstuurgroep Implementatie, 16 mei 2012
39. Powerpoint presentatie project Implementatie, Kick-off Implementatie Afnemers, 22 mei 2012
40. Project Initiatie Document (PID) In beheername BRP, versie 0.6.1, 1 september 2011, concept
41. Project Initiatie Document inbeheername RNI, versie 1.3, 18-01-2010, definitief
42. Rapport procesaudit mGBA. Eindrapport, HEC, 1.0, 7 mei 2012
43. Rapportage Verfijning Beheerkosten Business Case Modernisering GBA, Capgemini Consulting, concept, versie 0.9, maart 2012
44. Second Opinion planning en begroting, ██████████, versie 1.1, definitief, 22 augustus 2012
45. Strategisch referentiekader Communicatie Basisregister Personen (BRP), versie 0.1, 16 januari 2012
46. Voortgangsrapportage 1: Herijking implementatiestrategie mGBA (9 augustus 2012), opgestuurd 10 augustus 2012 ihkv Marsroute

Second Opinion planning en begroting mGBA

Versie 1.1 definitief
22 augustus 2012

Inhoud

1	INLEIDING	3
1.1	DE SECOND OPINION	3
1.2	AANPAK	3
2	BEVINDINGEN	4
2.1	PROGRAMMABUREAU	4
2.2	PROJECT BRP	5
2.3	PROJECT MIGRATIE	6
2.4	PROJECT IMPLEMENTATIE	7
3	BEANTWOORDING VRAGEN	8
4	ADVIES	11

Versiehistorie

Versie	Datum	Auteur	Opmerking
0.1	18-08-2012		Nieuw
1.0	21-08-2012		Definitief na bespreking met opdrachtgever
1.1	22-08-2012		Resultaten bevindingen BRP en Implementatie verwerkt op basis van exception plans versie 0.9

1 Inleiding

Het programma mGBA bevindt zich in een proces dat moet leiden tot goedkeuring van een door het programma bijgestelde planning en begroting door de stuurgroep aanstaande september. Om de besluitvorming zo goed mogelijk voor te bereiden en te zorgen voor kwalitatief hoogwaardige stukken heeft het programma mGBA een second opinion op haar planning en begroting uit laten voeren. Dit document is de eindrapportage daarvan.

1.1 De second opinion

De second opinion is als volgt gedefinieerd:

Voer een second opinion uit, vanuit de individuele projecten BRP, Migratie en Implementatie, op de planning en (meerjaren)begroting van het programma mGBA. Geef aan in welke mate de planning en begroting volledig, haalbaar en te managen is.

Stel een advies op voor de programmamanager en de projectleiders over de planning en begroting. Houd daarbij rekening met de bestaande:

- *PID's en exception plans (BRP en Implementatie nog te maken);*
- *Uitgangspunten;*
- *Risico's en beheersingsmaatregelen;*
- *Afhankelijkheden (tussen projecten onderling en met externe partijen als BPR en dB&I);*
- *Planning (incl. eventplanning);*
- *Begroting, inclusief de achterliggende berekeningen.*

De second opinion moet tevens een aantal vragen beantwoorden. Deze vragen zijn opgenomen in hoofdstuk 3. Het advies is te vinden in hoofdstuk 4.

1.2 Aanpak

Door het programma mGBA zijn een aantal documenten aangeboden voor de second opinion (zie de separate bijlage "Ontvangen documenten second opinion"). Op hoofdlijnen betreft het de programmaplanning en -begroting plus de exception plans van de projecten met de onderliggende informatie. Aan de hand van bestudering van deze documenten zijn bevindingen gedaan. De bevindingen zijn besproken in een interview met elke projectleider. Daarin is ook aandacht besteedt aan de beheersing van het programma en de projecten.

De interviews zijn gehouden met [REDACTED] (project BRP), [REDACTED] (project Migratie) en [REDACTED] en [REDACTED] (beiden project Implementatie). Bij de interviews waren vanuit het programmabureau tevens [REDACTED] aanwezig.

De resultaten van de interviews zijn door de projectleiders meegenomen in een volgende versie van de exception plans. Van elke bevinding is – indien van toepassing – geconstateerd of het resultaat is doorgevoerd. De uitkomsten hiervan zijn weergegeven in hoofdstuk 2.

2 Bevindingen

In dit hoofdstuk wordt per onderdeel van het programma mGBA een algemeen beeld gegeven zoals dat uit de second opinion naar voren is gekomen. Daarbij wordt de huidige situatie op een aantal plaatsen vergeleken met die van zomer 2011 – de periode in de aanloop naar de besluitvorming van de huidige PIDs waarop nu de exception plans zijn gebaseerd. Tevens worden de belangrijkste bevindingen vermeld en wordt aangegeven wat ermee is gedaan; het resultaat. Daar waar het resultaat schuingedrukt in rood is, is nog niet geconstateerd dat het resultaat is doorgevoerd.

In de separate bijlage “Bevindingen second opinion 20120822” zijn alle bevindingen opgenomen. Bij elke bevinding is de nummer van het brondocument vermeld met tussen haken het hoofdstuk, de paragraaf of het tabblad daarbinnen. De nummering van de brondocumenten is conform de eerder genoemde bijlage “Ontvangen documenten second opinion”. De aangegeven prioriteit zegt iets over de termijn waarop een bevinding moet zijn aangepakt. ‘Direct’ voor de zaken die voor de stuurgroep in orde moeten zijn. ‘Later’ voor de zaken die daarna ook nog kunnen.

2.1 Programmabureau

Algemeen beeld	
<p>Het programma mGBA heeft haar planning gericht op events; evenementen waar afnemers en/of gemeenten werkende onderdelen van de moderne GBA kunnen zien en proberen. De eerste resultaten zijn getoond aan gemeenten en dit heeft positieve reacties opgeleverd. Het geloof dat het echt kan gaan werken is er.</p> <p>De planning richten op events geeft focus door alle projecten heen. De onderlinge afhankelijkheden worden steeds inzichtelijker en er wordt vanuit het programmabureau een periodiek overleg georganiseerd voor de bewaking ervan. De events hebben ook een positief effect op de samenwerking met leveranciers. De burgerzaken modules groeien mee met BRP waardoor er vroeg in het traject terugkoppeling is over verwachte werking en eventuele problemen. Dit is gunstig voor de ‘aanvangskwaliteit’ van de Keten Integratie Test.</p> <p>Een beheerste uitvoering van de projecten binnen het programma is een belangrijke voorwaarde voor succes. Het programma krijgt steeds meer de vorm van een productiebedrijf. Project- en programmamanagement dient ‘er bovenop’ te zitten. De bewaking van afhankelijkheden binnen het programma en met de omgeving luistert nauw en configuratiemanagement is cruciaal. Denk bijvoorbeeld aan baseline I en II t.b.v. de initiële vulling van BRP en overdracht van de bijhouding, waar de baseline input is voor (1) correctiewerk bij gemeenten, (2) aanpassing van BCM (en wellicht aanpassing controles in GBA-V) door Agentschap BPR en (3) informatie aan afnemers over te verwachten correcties. Als niet duidelijk is wie op welke versie van een baseline acteert (of dient te acteren) ontstaat ongetwijfeld verwarring en vertraging vanwege fouten.</p>	
Belangrijkste Bevindingen	
Bevinding	Resultaat
Maatregelen voor het beheer van voortgang, risico's, issues en wijzigingen zijn wel beschreven in het “Procedurehandboek mGBA” maar in de praktijk niet structureel ingericht op project- en programmaniveau	<i>Beheersingsmaatregelen worden structureel binnen projecten en programma's ingericht</i>

Bevinding	Resultaat
Configuratiemanagement is onvoldoende ingericht voor de producten waarvan meerdere partijen binnen en buiten het programma afhankelijk zijn	<i>Configuratiemanagement wordt ingericht voor de producten waarvan meerdere partijen binnen en buiten het programma afhankelijk zijn</i>
In de afhankelijkhedenlijst die gebruikt wordt voor het managen van de afhankelijkheden is niet aangegeven wie welke afhankelijkheid bewaakt en zijn de afhankelijkheden met de omgeving (behalve Agentschap BPR) niet opgenomen	Afhankelijkheden met de omgeving (denk bijv. aan wetgevingstraject) zijn in de afhankelijkhedenlijst opgenomen en als externe mijlpaal op de programmaplaning gezet. <i>Verificatie met de projectleiders moet nog plaatsvinden evenals het voor elke afhankelijkheid opnemen van een eigenaar die de afhankelijkheid bewaakt</i>
In de programmaplaning is de fasering van de projecten niet duidelijk te herkennen. Zo is de relatie met de fasen in de exception plannen / PIDs en de begroting niet helder	<i>Fasering wordt opgenomen in de programmaplaning en is op dit moment voor ongeveer de helft gedaan</i>
In de OTA begroting wordt onderbouwing van de cijfers niet gegeven. Hierdoor is niet duidelijk of bijvoorbeeld rekening is gehouden met de (verwachte) wensen van Migratie ten aanzien van infrastructuur voor GGO en ISC	<i>Reactie komt nog</i>

2.2 Project BRP

Algemeen beeld	
De in de zomer van 2011 uitgezette route staat. Er is vertraging in één van de fases, maar dat is geen reden te twijfelen aan de te volgen route. Het exception plan blijft dan ook dicht bij het PID. Afgelopen periode is de afstemming met de beleidsafdelingen van BZK verbeterd (een van de oorzaken van de vertraging) en het is zaak dit vast te houden. De verzamelde productiviteitscijfers zijn gebruikt om lering uit te trekken en te vertalen naar het werk dat nog gebeuren moet. De planning en begroting kennen daardoor een duidelijke onderbouwing.	
Belangrijkste Bevindingen	
Bevinding	Resultaat
De rol van product owner en de positie in de projectorganisatie behoeft verduidelijking	Beschrijving van rol en positie zijn aangepast
Doorlooptijd KIT is onveranderd t.o.v. het PID BRP (12 weken). Door verschuiving in planning loopt de KIT nu echter door kerstperiode heen. Kerst en Oud&Nieuw vallen dan ook nog eens midden in een week. Reken op twee weken mindere bezetting. Dus langere doorlooptijd	In het opstellen van de planning is al rekening gehouden met de doorlooptijden. Dit in overleg met de tester van het Agentschap BPR. Verwachten is dus dat de doorlooptijd kan worden gehandhaafd
Onduidelijkheden IT-omgevingen: - Blijft het uitgangspunt overeind dat de OTA omgevingen van programma mGBA en die van agentschap BPR in 2013 worden samengevoegd? - Na KIT wordt (pre)productie geschoond en	<i>Wordt in het Mastertestplan opgenomen</i>

vindt initiële vulling voor productie plaats. In welke omgeving vinden vanaf dan de beheertesten (testen van bugfixes) plaats?	
---	--

2.3 Project Migratie

Algemeen beeld	
In vergelijking met de zomer van 2011 is er een veel scherper beeld van wat er gebeuren moet en is er duidelijk sprake van een gestructureerde aanpak van de ontwikkeling van de migratievoorzieningen. Is op punt waar BRP vorig jaar zomer was; route is uitgezet en kan nu gelopen worden. Goede samenwerking met project BRP, Agentschap BPR en de beleidsafdelingen van BZK is daarbij belangrijk. Op dat gebied is afgelopen maanden verbetering te zien en die lijn moet worden vastgehouden. Langs de route zullen ongetwijfeld nog onverwachte zaken optreden (denk bijvoorbeeld aan de uitkomsten van de onderzoeken in het kader van GGO), maar dit zal niet snel leiden tot het bijstellen van de route. Eerder tot het bijstellen van de tijd die er over de route wordt gedaan.	
Belangrijkste Bevindingen	
Bevinding	Resultaat
Het is niet duidelijk hoe het exception plan wordt gepositioneerd: als bijstelling van het PID of als complete vervanging daarvan	<i>PID en de "Strategie en Aanpak Migratie" worden geïntegreerd. Na vaststelling van het exception plan vervalt het PID. Het exception plan wordt dan het PID</i>
Planning, begroting, product breakdown en productbeschrijvingen lopen op aantal plaatsen uit elkaar	<i>De genoemde documenten gelijktrekken</i>
Product breakdown en planning zijn gedetailleerder dan het niveau waarop de begroting is onderbouwd	<i>De informatie is er wel in de hoofden van projectleden, maar moet nog op papier komen. Anders is er ook geen uitgangssituatie waaraan voortgang kan worden gespiegeld</i>
Er is nog niets opgenomen in planning of begroting ten aanzien van de uitkomsten van de onderzoeken in het kader van GGO. Dat plus de fase waarin de ontwikkeling zich bevindt lijkt een post onvoorzien van 20% te rechtvaardigen	<i>Komt aparte post voor onvoorzien voor</i>
Fasering van het project ten behoeve van een beheerste uitvoering is niet aanwezig. Het exception plan vermeld wel dat er faseplannen worden gemaakt	<i>Dit is zeer lastig omdat de strategie weliswaar fasen weergeeft, maar de doorlooptijden van die fasen nog niet helemaal helder zijn. Daarbij is tijd voor verdere uitwerking van het plan in fasen erg krap</i>

2.4 Project Implementatie

Algemeen beeld	
<p>De in de zomer van 2011 uitgezette route staat en er is geen reden daaraan te twifelen. Het exception plan – dat door de projecten BRP en Migratie wordt veroorzaakt – blijft dan ook dicht bij het PID. Wel is er inmiddels beter zicht op wat er inhoudelijk gebeuren moet en is er een product breakdown opgesteld die als basis voor de capaciteitsschatting dient. De planning en begroting kennen daardoor een duidelijke onderbouwing. Mogelijk kan de implementatieperiode nog worden ingekort naar aanleiding van de resultaten van een lopend onderzoek rond de implementatiestrategie.</p>	
Belangrijkste Bevindingen	
Bevinding	Resultaat
<p>De gewijzigde planning betekent een aansluitperiode van 2 jaar en 11 maanden waar dat 3 jaar en 1 maand was. Er wordt geen aandacht besteed aan de vraag of dit opgevangen moet worden of dat het voor gemeenten en afnemers geen enkel bezwaar is</p>	<p>In het exception plan is opgenomen dat er een onderzoek loopt om de implementatiestrategie te analyseren met het oog op verkorting van de implementatieperiode</p>
<p>Faseplanning: als het project loopt tot eind 2016 en de laatste aansluiting is eind 2016, hoe sluit je dan twee maanden daarna ook eind 2016 de evaluatie fase af? Is er dus eigenlijk minder tijd voor de daadwerkelijke aansluiting (2 jaar en 9 maanden)?</p>	<p>In het exception plan is opgenomen dat in de loop van 2016 de evaluaties afnemen. Er hoeft dan geen lering meer uit de aansluiting te worden getrokken om volgende partijen van betere informatie te voorzien</p>

3 Beantwoording vragen

Naast de hiervoor vermelde bevindingen wordt vanuit de second opinion tevens een aantal vragen beantwoord dat door het programma mGBA is gesteld. Het vervolg van dit hoofdstuk bevat die vragen en de beantwoording daarvan.

Vraag 1: geef aan of de verschillen in begrotingsmethodiek van resp. het project BRP (globaal gesproken op basis van functiepunten) en het project Migratie (globaal gesproken op basis van capaciteitsberekeningen) specifieke risico's met zich brengen? Omvangschatting van Migratie beoordelen.

Antwoord: dat de projecten beiden een eigen begrotingsmethodiek volgen houdt op zichzelf geen risico in. De projecten volgen een begrotingsmethodiek die goed bij de inhoud van het project en de fase van de ontwikkeling past. Project BRP heeft een gedetailleerder beeld van wat het nog moet doen (de backlog). Hierin is ook de ervaring van het eerste deel van de realisatie meegenomen. In feite is er sprake van een begroting op functiepunten die met ervaring van experts is aangevuld. Project Migratie heeft een globaler beeld van wat het nog moet doen en is meer aangewezen op globale expertschattingen. De ervaring leert namelijk dat een functiepunten analyse voor migratietrajecten (zeker gezien de complexe materie) minder betrouwbaar is. De leereffecten die project BRP al heeft waargenomen moet het project Migratie nog gaan zien. Dat maakt de begroting van project Migratie minder zeker.

Vraag 2: geef aan of de verschillen in planningsmethodiek van resp. het project BRP (globaal gesproken op basis van de backlog) en het project Migratie (globaal gesproken op basis van Product Breakdown Structure) specifieke risico's met zich brengen?

Antwoord: wat voor de beantwoording van vraag 1 geldt gaat ook hier op. Het project BRP beschikt over meer gedetailleerde informatie. Daarbij ontlopen de methodieken elkaar niet zoveel, omdat de backlog in feite een verbijzondering is van de Product Breakdown Structure tot het niveau van uit te geven werkpakketten.

Vraag 3: in hoeverre is in de planning en begroting rekening gehouden met de afhankelijkheden met en planning van de toekomstig beheerder van de BRP, Agentschap BRP? Zijn hier nog risico's aan verbonden?

Antwoord: zowel in de planning als in de afhankelijkhedenlijst zijn de afhankelijkheden met Agentschap BPR opgenomen. Vanuit het programma worden de afhankelijkheden via de concept exception plans afgestemd met het Agentschap BPR. Indien de lijn van de verbeterde samenwerking tussen het programma mGBA en Agentschap BPR wordt vastgehouden en de voortgang op afhankelijkheden over en weer wordt afgestemd, zijn hier

geen risico's aan verbonden anders dan het 'normale' risico dat een van de partijen tegen problemen in de uitvoering van het werk aanloopt.

Vraag 4: welke aanvullende risico's bestaan er m.b.t. de plannings en begrotingen, dan wel welke additionele beheersingsmaatregelen zijn noodzakelijk voor het afdekken van de bestaande risico's?

Antwoord: tijdens de second opinion en de interviews is naar de risico's gekeken en is getracht door te dringen tot de kern van de risico's en de risicofactoren te benoemen die er echt toe doen. De risico's die door de aanpak in het exception plan al worden afgedekt, worden niet meer genoemd. Voor de risico's die overblijven zijn maatregelen benoemd in de exception plans. Daarmee zijn aanvullende risico's niet waarschijnlijk. Wel zijn er additionele beheersingsmaatregelen nodig. Zoals bij de bevindingen reeds is aangegeven is het risicomanagement zelf niet structureel ingericht op project- en programmaniveau. Daar is wel behoefte aan. Zo moet het altijd duidelijk zijn wie eigenaar is van een risico. Dat geeft duidelijke overdrachtsmomenten als voor de inperking van een risico actie nodig is van de programmamanager, stuurgroep of opdrachtgever. Nu is nog vaak onduidelijk wie er actie op een risico neemt en of dat eigenlijk wel gebeurt.

Vraag 5: sluiten de plannings en begrotingen goed op elkaar aan en op welke wijze kan dit, mogelijkerwijs, worden verbeterd?

Antwoord: hiervoor wordt verwezen naar de geconstateerde bevindingen. Indien deze worden hersteld is er sprake van een goede aansluiting van plannings en begrotingen.

Vraag 6: in hoeverre zijn de planning en begroting van de projecten volledig (w.o. opbouw en alle op te leveren producten), realistisch (w.o. verdedigbaar) en te managen?

Antwoord: hiervoor wordt verwezen naar de geconstateerde bevindingen. Indien deze worden hersteld is er sprake van een volledige planning t.o.v. de Product Breakdown Structures (NB: of deze alle producten bevatten die nodig zijn is alleen vast te stellen door inhoudelijke experts van de projecten; in de Product Breakdown Structures zijn in ieder geval wel de gebruikelijke systeemontwikkelproducten waargenomen).

Voor het aspect 'realistisch' wordt verwezen naar de antwoorden op vragen 1 tot en met 4. Voor het aspect 'te managen' is gekeken naar de omvang die projecten moeten krijgen om het verwachte werk te uit te voeren. Deze lijkt zeker te managen. Wel daarbij de kanttekening dat het projectteam Migratie op korte termijn flink moet groeien en dat is wellicht niet zo eenvoudig waar te maken gezien het benodigde specialisme en te volgen inkoopprocedures.

Vraag 7: in hoeverre is de planning en begroting van het programma volledig, realistisch, verdedigbaar en te managen?

Antwoord: aangezien het programma voor het overgrote deel wordt gevormd door de projecten, is het antwoord van vraag 6 ook hier van toepassing. Wel op deze plaats de opmerking dat voor het managen van het programma een aantal beheersingsaspecten invulling behoeft. Zie hiervoor de bevindingen in paragraaf 2.1.

Vraag 8 : op welke wijze kunnen de planning en begroting worden verbeterd om de stuurgroep te overtuigen van volledigheid, realisme en bestuurbaarheid?

Antwoord: alle bevindingen en bovenstaande antwoorden in acht genomen, blijft het de vraag in welke mate de programmaplanning en begroting realistisch zijn vanwege het ontbreken van ruimte om onvoorziene zaken op te vangen. Het wezen van programma's en projecten is dat ze uniek zijn – de GBA hebben we nog niet eerder gemoderniseerd. Dat betekent dat ze in beweging zijn; er wordt bedacht, geleerd en bijgesteld. Een in beton gegoten planning en begroting zijn dan ook een utopie. Daar kunnen we niet omheen. Hoe krijgen we de planning en begroting dan zo realistisch mogelijk?

- Door beter te voorspellen naar mate het programma vordert (er is geleerd wat er gebeuren moet, hoe dat moet en hoeveel tijd dat kost);
- Door afhankelijkheden te onderkennen en ze af te stemmen met de betrokken partijen;
- Door het gebruik van buffers voor het opvangen van onvoorziene zaken en risico's;
- Door tegenover de planning en begroting een omgeving te creëren die focus heeft op de realisatie van het programma binnen die planning en begroting. Hun realisme is immers ook afhankelijk van de mate waarin we erop gericht zijn ze te halen.

Binnen het programma zijn de eerste twee punten ingevuld. De andere twee niet of in mindere mate. Buffers voor het opvangen van onvoorziene zaken en risico's zijn nergens zichtbaar in een planning of begroting. Daardoor leidt elke afwijking vrijwel direct tot vertraging in de planning en/of een overschrijding van het budget. De beheersing is nog onvoldoende ingericht om de focus op de realisatie te ondersteunen waardoor dat effect wordt versterkt.

De planning en begroting kunnen dus winnen aan realisme door het gebruik van buffers. Het is gezien het wezen van een programma logisch dat de uiteindelijke kosten voor het programma mGBA hoger uit zullen vallen dan nu begroot. Door de buffers wordt de begroting nu hoger en daarmee realistischer (de planning zou ongemoeid kunnen worden gelaten mits vertraging op te vangen is door inzet van meer middelen). Door de buffers expliciet te maken is ook direct duidelijk of en in welke mate zij aangesproken moeten worden.

Een bijkomend voordeel is dat minder snel sprake zal zijn van een exception, waardoor ook de bestuurbaarheid toeneemt. Er is meer rust waardoor het project- en programmamanagement focus kan houden op de realisatie.

4 Advies

Naast het oppakken van de vermelde bevindingen wordt aan de programmamanager en de projectleiders van de mGBA ten aanzien van de planning en begroting – inclusief de beheersbaarheid daarvan – het onderstaande advies gegeven.

Maak gebruik van buffers voor het opvangen van onvoorziene zaken en risico's. Dit komt een realistische planning en begroting – en daarmee de bestuurbaarheid – ten goede.

Richt de processen voor het beheer van voortgang, risico's, issues en wijzigingen structureel in op project- en programmaniveau. Dit komt een beheerste uitvoering ten goede.

Creëer daarbij een sfeer met focus op het behalen van de planning en begroting. Denk aan een strakke bewaking van voortgang en issues plus snel bijsturen daarop, de bewaking van risico's en daar ook echt wat mee doen, een goede samenwerking – tussen projecten onderling, tussen projecten en Agentschap BPR, tussen projecten en beleidsafdelingen, tussen project en leveranciers en tussen projecten en gemeenten. Dit vergroot de kans op het halen van planning en begroting.

Richt configuratiemanagement in voor in ieder geval die producten waarvan meerdere partijen binnen en buiten het programma afhankelijk zijn. Dit voorkomt verwarring over wie op welke versie van zo'n product acteert (of dient te acteren) en het daarmee gepaard gaande foutenstel, komt daardoor een beheerste uitvoering ten goede en vergroot de kans op het halen van planning en begroting.



Stuurgroep mGBA

Programma mGBA, directie
B&I, agentschap BPR

Contactpersoon

[Redacted]

notitie

Modernisering GBA
Strategische beslisnotitie over planning – kosten -
resultaat

Datum
10 september 2012

Bijlagen
Zie overzicht laatste pagina
van deze notitie

1. Aanleiding en toelichting op de notitie

In juni van dit jaar hebben de Stuurgroep mGBA, de programmabegeleidingsgroep en het programmamakersteam mGBA in de Buitenhuisessie gesproken over de resultaten van de Gateway Review, de in de Stuurgroep van april 2012 aangekondigde vertraging in het programma en de in verband daarmee noodzakelijke herijking van het programma. Naar aanleiding van de Buitenhuisessie heeft de opdrachtgever mGBA opdracht gegeven om in de zomer de volgende zaken uit te werken voor de Stuurgroep van 20 september:

- in kaart brengen oorzaken vertraging, uitvoeren herplanning en gevolgen;
- een externe verkenning op herijking implementatiestrategie en mogelijke versnelling en/of kostenreductie;
- herijking begroting programma mGBA en doorkijk naar dubbel beheer;
- opstellen van voorstel voor één communicatie(lijn) en 1 gezicht voor programma mGBA
- afronden van de kernissues die van belang zijn voor de bouw van de BRP en de migratievoorzieningen
- aanscherpen van de planning en control en versterken betrokkenheid stakeholders

Dit om de Stuurgroep aan de hand van de driehoek tijd/geld/kwaliteit (resultaat) aan te geven waar zij nog een besluit over kunnen nemen. Dit is ook de opbouw van de notitie.

De opdrachten zijn uitgevoerd door programma mGBA, de beleidsverantwoordelijke afdeling van BZK (B&I) en Agentschap BPR.

Op de herplanning en begroting van het programma is een externe review uitgevoerd¹. Op alle opgeleverde resultaten is een second opinion uitgevoerd door het CIO-office van BZK².

De uitwerking van de opdrachten heeft geresulteerd in een groot aantal documenten. De belangrijkste bevindingen en consequenties voor het vervolg zijn verwoord in deze notitie.

De Stuurgroep wordt gevraagd kennis te nemen van deze notitie en besluiten te nemen over de strategische beslispunten.

Gezien de aard en de omvang van de inhoud van deze notitie, wordt de Stuurgroep gevraagd akkoord te gaan met het vervroegen van een vergadering van de Stuurgroep naar november aanstaande.

Beslispunt 1

¹ Second opinion is uitgevoerd door [Redacted]

² Ractie op CIO-advies is opgenomen als bijlage 01-02

Stemt de Stuurgroep in met het vervroegen van de volgende vergadering van de Stuurgroep naar november, gegeven de aard en omvang van de inhoud van deze beslisnotitie en de consequenties daarvan?

Datum
10 september 2012

2. Resultaten

Het programma mGBA heeft sinds 2009 verschillende producten en resultaten opgeleverd. In PID's, werkplannen en begrotingen staat beschreven wat de beoogde resultaten van het programma zijn. Tot nu toe is jaarlijks aan de Stuurgroep verantwoording afgelegd over de behaalde resultaten.

Voor een volledig beeld van de producten die zijn opgeleverd en bereikt, maar ook producten die niet meer worden opgeleverd of niet in gebruik zijn genomen zie bijlage 4-02b.

Onderstaand het overzicht van de financiële realisatie binnen de projecten van het programma tussen 2009 en de eerste helft van 2012.

	Vastgestelde begroting	Realisatie				Totaal
		2009	2010	2011	2012 (1 ^e helft)	
BRP	€ 12.901.070	€ 392.887	€ 1.278.669	€ 4.042.601	€ 2.769.767	€ 8.483.924
Migratie	€ 12.603.945	€ 404.585	€ 2.046.267	€ 2.043.370	€ 1.741.502	€ 6.235.724
Implementatie	€ 4.166.557	€ 0	€ 375.375	€ 588.431	€ 310.577	€ 1.274.383
Generiek	€ 9.202.456	€ 853.388	€ 1.591.857	€ 1.954.567	€ 1.019.258	€ 5.419.070
Totalen	€ 38.874.028	€ 1.650.860	€ 5.292.167	€ 8.628.970	€ 5.841.104	€ 21.413.101

Als in percentage wordt berekend wat in de komende tijd (vanaf 1 augustus 2012) aan voorziening/werk door het programma nog gerealiseerd moet worden voor welk deel van de totale bijgestelde meerjarenbegroting, geeft dat onderstaand overzicht³.

	% voorziening/werk nog te realiseren vanaf 1 aug 2012.	% nog te realiseren van de bijgestelde voorzieningbegroting
BRP ⁴	57%	52,4%
GBA-V	0%	3,6%
ISC ⁵	80%	65%
GGO	90%	95%

Daarbij is van belang op te merken dat realisatie van de voorzieningen/werk en begroting uitputting niet een één op één verhouding kennen. Het 'denkwerk' neemt in het begin in verhouding meer tijd voordat de 'productie' op gang komt. Bovendien hanteert het programma de aanpak dat 'het moeilijke' eerst gebeurt waardoor het tempo aan het begin in verhouding lager is. Consequentie hiervan is dat voor het realiseren van de nog te ontwikkelen onderdelen van de voorzieningen relatief minder geld nodig is dan tot nu toe uitgegeven aan de realisatie van de voorzieningen.

³ Implementatie is in bovenstaand overzicht op dit moment buiten beschouwing gelaten. De uitvoering van de implementatie bij gemeenten valt onder verantwoordelijkheid van King en de uitvoering van de implementatie bij afnemers is in de voorbereidingsfase en moet nog producten opleveren.

⁴ dit is de software van de BRP, maar ook Architectuur, Logisch Ontwerp, inzet gemeentelijke specialisten, (informatie)beveiliging, (keten)integratieteam etc.

⁵ incl. Conversie software

2.2 Ontwerpaspecten

Datum
10 september 2012

Begin 2012 heeft de opdrachtgever mGBA opdracht gegeven om het grote aantal issues waarover een beleidsuitspraak nodig was, substantieel terug te brengen. Dat is gebeurd. Onderdeel van deze beleidsissues betroffen ontwerpaspecten die voor de ontwikkeling/bouw van de voorzieningen voor de BRP van cruciaal belang zijn. In een intensief overleg tussen het programma, de beleidsdirectie en de directie wetgeving is voor deze kernissues een oplossing uitgewerkt, die is beschreven in de notitie Ontwerpaspecten. Beleid en wetgeving krijgen hiermee een vertaling in technologie. De notitie is daardoor zeer technisch van aard. De Programma Begeleidingsgroep heeft geadviseerd om de notitie te vertalen in een meer toegankelijk stuk. De Stuurgroep had al eerder gevraagd om uitwerking en oplossingen van de issues. Met deze exercitie wordt voldaan aan die wens van de Stuurgroep.

Op 10 september is de notitie besproken in een beleidsoverleg GBA-BRP waarbij de opstellers van het stuk in gesprek gingen met vertegenwoordigers van gemeenten en afnemers. Zij adviseren positief op het stuk, gegeven het feit dat deze uitwerking is gedaan binnen het voorziene wettelijk kader van de BRP, maar met de kanttekening dat de voorgedragen oplossing een "second best"- oplossing is. Deze en overige opmerkingen zijn als bijlage opgenomen bij deze notitie (zie bijlage 4-04).

Beslispunt 2:
Kunt u instemmen met de notitie Ontwerpaspecten BRP, gegeven het feit dat deze uitwerking is gedaan binnen het voorziene wettelijk kader van de BRP?
Beslispunt 3:
Kunt u de opdracht geven aan het programma om de BRP te ontwikkelen binnen de kaders die in de notitie beschreven zijn, conform de opmerkingen uit het beleidsoverleg GBA-BRP van 10 september? De opmerkingen zijn verwerkt in bijlage 4_04.

3. Planning

Er is een aantal aanleidingen voor de herijking van de planning. De eerste aanleiding zijn de bevindingen uit de Gateway Review 2012. Daarnaast is er een noodzaak gebleken om de programmasturing en –beheersing te versterken.

De gedetailleerde herijking van de planning van het programma leidt tot een vertraging van 7 maanden. Belangrijkste redenen die hiervoor kunnen worden aangegeven:

- De complexiteit van de BRP (onder andere de bijhouding) blijkt bij het realiseren van hetgeen de BRP functioneel moet kunnen aan de binnenkant omvangrijker dan vooraf was ingeschat;
- er blijkt meer overleg en afstemming nodig dan voorzien met de vele stakeholders bij het programma over functionaliteit van de BRP; over standaarden waarvan de BRP gebruik maakt (o.a. digi-voorzieningen, Stuf) en over de toenemende samenwerkingsrelatie met de toekomstige beheerorganisatie en bestaande en nieuwe leveranciers;
- tot voor kort ontbrak het aan een vastgestelde en gedragen strategie voor migratie en een gedetailleerde uitwerking van hetgeen moet worden uitgevoerd voor het realiseren van de Migratievoorzieningen. Dit heeft geleid tot tijdverlies en inefficiëntie;
- de voorbereiding van de implementatie voor afnemers is met name vertraagd door onvoldoende (kwalitatieve) bezetting.

De herijkte planning leidt er toe dat het programma eind 2013 de BRP oplevert, de migratievoorzieningen oplevert en dat de ketenintegratietest met koploper gemeenten en afnemers is gestart. Het Agentschap BPR heeft op dat moment de beheerorganisatie voor de BRP en migratievoorzieningen in gereedheid. Dit resulteert er in dat vanaf 3 februari 2014 de eerste koplopers kunnen aansluiten (dit was in de huidige planning vastgesteld op juni 2013). Conform de bevindingen van de Second Opinion en de CIO-office is de planning ambitieus te noemen, maar wel haalbaar, indien er strak wordt voldaan aan een aantal aanbevelingen, zoals het versterken van de planning en control. Daarnaast wordt een buffer (in tijd en geld) geadviseerd.

Aan de planning liggen gedetailleerde berekeningen ten grondslag, die zijn verwerkt in de afzonderlijke projectplanningen (zie de Exception Plans voor een nadere toelichting).

Beslispunt 4:

Kunt u instemmen met de herijkte realisatieplanning programma mGBA en de onderliggende projectplanningen en exception plans. Deze gedetailleerde planning vormt de basis voor de aangescherpte planning en control van het programma.

4. Begroting

4.1 Begroting op basis van herijking

Op basis van de herijkte planning heeft het programma een bijgestelde meerjarenbegroting opgesteld, die ziet er als volgt uit.

Begroting						
	2012	2013	2014	2015	2016	Totaal
BRP	€ 5.404.067	€ 3.644.544	€ 358.948			€ 15.121.716
Migratie	€ 4.448.797	€ 5.157.711	€ 142.800			€ 14.243.530
Implementatie	€ 886.260	€ 1.123.206	€ 929.502	€ 288.367	€ 278.367	€ 4.469.508
OTA	€ 637.560	€ 686.940	€ 317.235			€ 1.934.287
Programmabureau	€ 1.820.994	€ 1.962.743	€ 759.967			€ 8.650.964
Totalen	€13.197.678	€ 12.575.144	€ 2.508.452	€ 288.367	€ 278.367	€ 44.420.005

Totaal herijkte begroting	Laatst vastgestelde begroting	verschil
€ 15.121.716	€ 12.901.070	€ 2.220.646-
€ 14.243.530	€ 12.603.945	€ 1.639.585-
€ 4.469.508	€ 4.166.557	€ 302.951-
€ 1.934.287	€ 1.629.226	€ 305.060-
€ 8.650.964	€ 7.573.230	€ 1.077.735-
€ 44.420.005	€ 38.874.028	€ 5.545.977-

In de bovenstaande tabellen is te lezen dat er op de totale programmabegroting een overschrijding van ruim €5,5 miljoen zal zijn, op basis van de huidige herijkingen⁶. De herijking gaat uit van het realistische scenario en oplevering van de producten/resultaten/kwaliteit zoals beschreven in de laatste PID's en exception plans. Deze overschrijding zal behaald worden als er niet aan knoppen wordt gedraaid en op de huidige weg verder gewerkt wordt.

⁶ Mogelijk kan de oplossingsrichting "herijking implementatiestrategie", zoals beschreven vanaf pagina 5 leiden tot extra kosten. Deze kosten zijn nog niet opgenomen in de genoemde verhoging van €5,5 miljoen.

Er zijn verschillende redenen die leiden tot deze overschrijding ten opzichte van de laatst vastgestelde meerjarenbegroting. *Een uitgebreide toelichting is terug te vinden in de notitie "verantwoording en begroting", bijlage 4_02a.*

Datum
10 september 2012

Ten eerste leidt de vertraging in de tijd tot een overschrijding. Omdat de planning uitloopt, lopen ook de kosten van het programma door (met name ten aanzien van personeelskosten en projectkosten).

Ten tweede zijn er resultaten behaald, die niet of maar gedeeltelijk gebruikt worden of herzien zijn, zoals release 2 GBA-V, impactanalyse afnemers en een migratiestrategie.

Voor de volledigheid moet er gemeld worden dat er oorspronkelijk kosten in de begroting opgenomen waren voor de uitvalbehandeling GGO en tijdelijk beheer GVU. Deze faciliteiten blijken echter niet meer nodig te zijn binnen het programma en worden overgedragen aan BPR. Deze kosten zijn daarom van de begroting gehaald. Of en in hoeverre BPR werkzaamheden moet verrichten en kosten moet maken voor deze taken moet nader uitgezocht worden.

Boven de genoemde verhoging van €5,5 miljoen, wordt er geadviseerd dat het programma een buffer opneemt in de begroting. Dit advies komt voort uit de uitgevoerde second opinion.

In het volgende hoofdstuk zal van u een besluit gevraagd worden ten aanzien van de begroting.

5. Oplossingsstrategieën: Aan welke knoppen is nog te draaien?

5.1 Knop: kwaliteit / resultaat

Om het programma bij te stellen kan aan drie knoppen gedraaid worden.

Ten aanzien van de eerste knop "kwaliteit / resultaat" is tijdens de buitenhuissessie vastgesteld dat het niet gewenst is om aan deze knop te draaien. Daarmee is geïmpliceerd dat de kwaliteit (en dus het resultaat) onveranderd moet blijven. Deze implicatie heeft direct invloed op de begroting. Een harde bezuiniging op de begroting betekent dat er ingeleverd wordt op de kwaliteit van de resultaten.

5.2 Knop: tijd (planning)

De knop "tijd" biedt mogelijkheden om bij te sturen. Een van de mogelijkheden is het aanpassen van implementatiestrategie.

5.2.a implementatiestrategie

In de afgelopen periode is een externe verkenning (door **Schmelzer c.s.**) uitgevoerd naar haalbaarheid van de implementatiestrategie en mogelijkheden tot versnelling en kostenverlaging.

Uit een analyse op de bestaande implementatiestrategie blijkt dat deze een zeer groot risico op uitloop herbergt doordat er een piek ontstaat van late aansluiters aan het eind van de implementatieperiode. Deze laatste groep gebruikers is verantwoordelijk voor een groot deel van de tijd en het geld dat wordt opgebruikt. De huidige planning negeert de piek, die in de praktijk aan het einde van een invoeringsperiode optreedt. Dit wordt mede veroorzaakt doordat wordt uitgegaan van autonomie en investeringsritme als dominante driver bij gemeenten (en afnemers).

Ervaringen aansluiten Gemeenten

Datum
10 september 2012

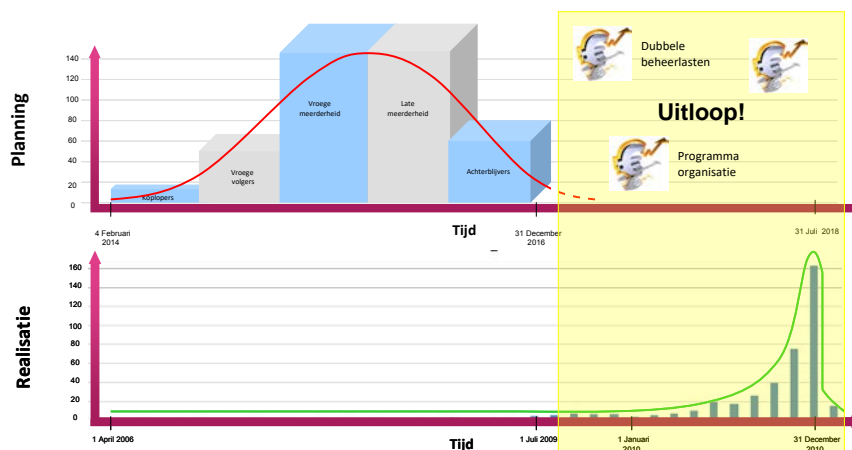

Conclusie van de onderzoekers is dat de huidige planning onhaalbaar is zonder aanvullende maatregelen en tevens dat met een andere benadering de mogelijkheid bestaat om te versnellen. Een termijn van 13 maanden kan worden gezien als een redelijke voorbereidingsperiode voor een gemeente om aan te sluiten (mede gebaseerd op de stappen en termijnen genoemd in het Draaiboek invoering BRP-gemeenten)⁷. [REDACTED] geeft aan dat de totale aansluitperiode (de periode waarin gemeenten en afnemers migreren van de GBA naar de BRP) kan worden verkort naar 13-18 maanden.

De onderzoekers adviseren daarbij een aanpak bestaande uit vier pijlers:

- Informeren (onderzoekers: dat is al goed uitgewerkt)
- Helpen (onderzoekers: dat is uitstekend uitgewerkt)
- Monitoren (onderzoekers: dat moet verbeteren, heb aandacht voor vrijblijvendheid, complexiteit en voorspellende waarde)
- 'Druk zetten' (onderzoekers: ontbreekt nog qua inhoud, mandaat, rol en budget)

Dit brengt volgens de onderzoekers extra invoeringskosten met zich mee maar betekent o.a. een mogelijke verlaging van de (programma)kosten en een beperking van de (dubbele) beheerkosten. In bijlage 4-11a vindt u aanvullende informatie van de onderzoekers, in bijlage 4-11b het onderzoeksrapport.

Voorgesteld wordt om de precieze gevolgen van de door [REDACTED] beschreven implementatiestrategie (en daarmee samenhangende migratie aspecten) en de bijbehorende governance (regie, coördinatie en 'druk zetten') in de komende weken planmatig, organisatorisch en financieel uit te werken en daarover in de volgende Stuurgroepvergadering te besluiten. Dit zal samen met BPR, het programma, KING en de directie B&I van BZK gebeuren. Aandachtspunten hierbij zijn dat aan de onderzoekers mee wordt gegeven de huidige strategie diepgaand te analyseren en gebruik te maken van wat KING al ontwikkeld/ bedacht heeft.

5.2.b Nadere beschrijving nieuwe implementatiestrategie

Op hoofdlijnen ziet de aanpak er dan als volgt uit: gemeenten en afnemers bereiden de aansluiting op de BRP vóór in de tweede helft 2013 en eerste helft 2014. Programma mGBA en BPR werken nauw samen in de fase aansluiting koplopers (eerste half jaar 2014) en bereiden hierin de aansluiting voor alle partijen in 2014 en 2015, voor. De beheerorganisatie is per ultimo 2013 al volledig gereed.

⁷ Voor afnemers wordt deze periode momenteel in kaart gebracht en berekend.

De feitelijke aansluiting van gemeenten en afnemers vindt plaats tussen 2^e helft 2014 en eind 3e kwartaal 2015 (met een uitloop tot uiterlijk laatste kwartaal 2015).

Datum
10 september 2012

Het streven van de beheerder van de BRP en de migratievoorzieningen moet erop gericht zijn om aan het einde van 2015 alle voorzieningen van het GBA-stelsel uit te faseren. Beheerder verricht hiervoor in 2014 en 2015 alle noodzakelijke aanpassingen (koppelingen e.d.). Hiermee kan worden bereikt dat in 2016 nog alleen het nieuwe BRP stelsel beheerd wordt. Dit betekent wel dat de beheerder vanaf 2013 een rol moet spelen bij in het validatie- en acceptatieproces, omdat voorkomen moet worden dat er onvolledige resultaten overgedragen worden. Pas als sprake is van acceptatie en overdracht, kan de programmaorganisatie afgebouwd worden.

Een eerste indicatie van een besparing op dubbele beheerlasten komt uit op ca 7,5 miljoen Euro. In hoeverre dit daadwerkelijk reëel is, moet nog nader onderzocht worden. Hierover wordt de Stuurgroep in de volgende vergadering nader over geïnformeerd

PM: Ten behoeve van Stuurgroep wordt de strategie in budgettaire aspecten nog nader uitgewerkt door [REDACTED]

5.3 Knop: geld

In het vorige hoofdstuk is aangegeven dat indien er geen nadere maatregelen worden getroffen, de meerjarenbegroting €5,5 miljoen hoger zal uitvallen, exclusief een geadviseerde algemene buffer van 20% en de buffer van 5% voor het project BRP. Om deze verhoging op te kunnen vangen, kan slechts zeer beperkt naar het programma zelf gekeken worden. Vergaande bezuinigingen op het programma betekenen dat er ingeboet zal worden op de kwaliteit van de resultaten. In §5.1 is reeds aangegeven dat de Stuurgroep al eerder heeft aangegeven dit niet wenselijk te vinden.

Een andere oplossing om de verhoging en een financiële buffer op te vangen is door het nog resterende budget voor onvoorziene uitgaven aan te spreken. Het budget voor de onvoorziene uitgaven was in het financieringsarrangement vastgelegd voor dergelijke situaties. Van het in het financieringsarrangement mGBA/ORRA afgesproken budget van €11,0 mln. is nog €9,5 mln. beschikbaar. Met het besluit van de Stuurgroep om akkoord te gaan met dit voorstel van €5,5 miljoen voor de herziene meerjarenbegroting + genoemde buffer⁸ zou er een post onvoorzien van maximaal € 2,9 mln. voor de resterende periode van het programma overblijven. De programmabegeleidingsgroep heeft daarnaast geadviseerd om het Gebruikersoverleg GBA te vragen om een deel van de kosten voor de ondersteuning van de afnemers direct uit het Schommelfonds te halen. Voorstellen rond een gewijzigde implementatiestrategie zullen verwerkt worden in een nieuwe PID implementatie.

Het wordt de komende weken echter duidelijk wat het exacte totale bedrag is wat nodig is van de verhoging, omdat de (financiële) impact van een mogelijke herijking van de implementatiestrategie duidelijk wordt. De implementatiestrategie heeft namelijk invloed op vermindering van de lasten bij het programma en BPR, wat ruimte voor de financiering biedt.

Naast de financiering van de verhoging, moet de Stuurgroep zich bewust zijn van de financiering van de dubbele beheerlasten. De Stuurgroep is niet

⁸Inclusief buffer komt het totaalbedrag op €6,9 miljoen uit

verantwoordelijk het beheer, maar de dubbele beheerlasten vormen wel een risico voor de mGBA, waar de Stuurgroep rekening mee dient te houden.

Datum

10 september 2012

Uit de business case voor het beheer van de BRP blijkt dat de implementatiestrategie waarin tot en met 2016 sprake is van dubbel beheer tot ruim € 32,6 mln⁹. aan dubbele beheerlasten leidt. De daadwerkelijke beheerlasten moeten nog in beeld worden gebracht door de beoogd beheerder. Daarbij moet in ogeschouw worden gehouden dat de dubbele beheerkosten voor een groot deel uit structurele kosten bestaan. Een besparing kan alleen gerealiseerd worden door het GBA-stelsel met alle voorzieningen eerder volledig uit te faseren. Voor deze dubbele beheerlasten is de financiering nog niet geregeld.

Zoals in het vorige hoofdstuk is aangegeven, is er in de afgelopen periode nagedacht over een andere implementatiestrategie om de dubbele beheerlasten te beperken. De precieze financiële, organisatorische en technische gevolgen hiervan (mogelijk ook voor de meerjarenbegroting van het programma) moeten nog uitgewerkt worden, maar zoals hiervoor is aangegeven, komt een eerste indicatie van de besparing op de dubbele beheerlasten uit op circa € 7,5 mln. Deze implementatiestrategie zal verder worden uitgewerkt ten behoeve van de vergadering van de Stuurgroep in november.

In dat overleg zullen ook afspraken moeten worden gemaakt over de verdeling van de dubbele beheerlasten over Rijk, gemeenten en afnemers.

Beslispunt 5:
Kunt u instemmen met het besluit om de kwaliteit van de resultaten niet naar beneden aan te passen?
Beslispunt 6:
Aan de Stuurgroep wordt gevraagd om in te stemmen met de implementatiestrategie langs de hier benoemde lijnen. Deze aanpassing van de implementatiestrategie betekent namelijk een versnelling van de implementatie.
Beslispunt 7:
Aan de Stuurgroep wordt gevraagd om ██████████ de opdracht te geven om samen met het programma, KING, BPR en BZK/B&I voor half november de bovenstaande implementatiestrategie (en daarmee samenhangende migratie aspecten) en de besturing/governance daarvan planmatig, organisatorisch en financieel uit te werken en hierover in een Stuurgroepvergadering van november 2012 te besluiten.
Beslispunt 8:
Aan de Stuurgroep wordt gevraagd om te besluiten dat ondanks de uitloop in de planning, de einddatum van juni 2016 gehandhaafd blijft. Dat betekent dat een mogelijke uitloop in de ontwikkeling opgevangen moet worden door versnelling van de implementatie.
Beslispunt 9:
De Stuurgroep wordt gevraagd om in te stemmen met de voorgestelde financiering van de verhoging van de herijkte begroting door het inzetten van het budget voor de onvoorziene uitgaven voor maximaal €6,6 miljoen. Er blijft daarmee minimaal €2,9 miljoen over voor onvoorziene uitgaven. Het exacte bedrag zal de komende weken nader bepaald worden.
Beslispunt 10:
De Stuurgroep wordt gevraagd <i>kennis te nemen</i> van de opdracht van de directeur-generaal Bestuur en Koninkrijksrelaties om nadere afspraken te maken met de geëigende partijen over de dubbele beheerlasten.

⁹ De Business Case gaat uit van beheer vanaf 2013. De BC is daarmee feitelijk achterhaald. Het geeft echter wel weer dat kosten voor de duale beheerperiode aanzienlijk zijn.

6. Communicatie

6.1 Inleiding

Anders dan de andere opdrachten, heeft de communicatie geen directe invloed op de driehoek: resultaten, planning en begroting. Communicatie is echter wel van belang om de verschillende onderdelen van de driehoek (tijd/geld/kwaliteit) tot een succes te maken.

De Stuurgroep mGBA heeft daarnaast op 5 april j.l. besloten dat binnen de uitvoering van het programma meer met één gezicht gecommuniceerd moet worden.

6.2 Onderzoek

Een onderzoeker heeft de opdracht gekregen de mogelijkheid voor een voor alle partners in het programma mGBA aanvaarbare communicatiestrategie te onderzoeken waarbij (zo veel mogelijk) met één gezicht naar buiten wordt getreden. Uit het onderzoek (d.m.v. interviews en enquêtes) komen drie belangrijke bevindingen naar voren:

1. KING heeft een opdracht vanuit VNG voor de implementatie ondersteuning bij gemeenten. De communicatie maakt hier onderdeel van uit. Door de gescheiden opdrachtrelatie is vanuit het programma onvoldoende regie mogelijk op de communicatiestrategie.
2. Partners in het programma gebruiken veelal eigen communicatiemiddelen. Voor gemeenten en afnemers is het daardoor onvoldoende duidelijk wat, wanneer, waar en door wie gecommuniceerd wordt.
3. In diverse (beslis)documenten wordt globaal over de invulling van taken/verantwoordelijkheden voor de communicatie gesproken. Dit geeft te veel ruimte aan interpretatie en invulling.

Uit het onderzoek volgen de volgende aanbevelingen voor verbetering:

1. De VNG belegt opdrachtgeverschap voor wat betreft de communicatie in zijn geheel bij het programma. De programmamanager is de 'linking pin' tussen de uitvoering (Projectleider implementatie en communicatieteam) en sturing (gedelegeerd opdrachtgever BZK/VNG en Stuurgroep mGBA);
2. Het programma en KING maken over bovenstaand uitgangspunt concrete afspraken en leggen vast over wat zij concreet van elkaar verwachten in het kader van opdrachtgever-/opdrachtnemerschap. De VNG is bij de afstemming betrokken.
3. De samenwerkingspartners: mGBA, agentschap BPR, NVVB en KING benoemen een communicatieteam waarin alle partners vertegenwoordigd zijn. mGBA benoemt een strategisch communicatiemanager die het communicatieteam aanstuurt en samen met het team de opdracht krijgt om:
 - De communicatiestrategie te herijken, waarbij zoveel mogelijk gestreefd wordt naar: 1 huisstijl met 1 boodschap, 1 website, 1 nieuwsbrief etc.;
 - Een uitvoeringsplan te schrijven voor de communicatie aan de hand van het programmaplan;
 - Het benodigd aantal FTE (en kosten) hiervoor te calculeren.

Randvoorwaarden worden door de samenwerkingspartners geformuleerd in een gezamenlijk overleg.

Beslispunt 11:
Gaat de Stuurgroep akkoord met het opvolgen van de aanbevelingen uit het communicatieonderzoek?

Beslispunt 12:

Datum

10 september 2012

Kunt u instemmen met het verstrekken van de beschreven opdracht aan het programma tot nadere uitwerking t.b.v. een herijkte communicatiestrategie op basis van de gedane aanbevelingen, die ter besluitvorming in november aan u wordt voorgelegd?

7. Overzicht beslispunten

Samenvattend worden de volgende beslispunten aan de Stuurgroep voorgelegd:

1. Stemt de Stuurgroep in met het vervroegen van de volgende vergadering van de Stuurgroep naar november, gegeven de aard en omvang van de inhoud van deze beslisnotitie en de consequenties daarvan?
2. Kunt u instemmen met de notitie Ontwerpaspecten BRP, gegeven het feit dat deze uitwerking is gedaan binnen het voorziene wettelijk kader van de BRP?
3. Kunt u de opdracht geven aan het programma om de BRP te ontwikkelen binnen de kaders die in de notitie beschreven zijn, conform de opmerkingen uit het beleidsoverleg GBA-BRP?
4. Kunt u instemmen met de herijkte realisatieplanning programma mGBA en de onderliggende projectplanningen en exception plans. Deze gedetailleerde planning vormt de basis voor de aangescherpte planning en control van het programma.
5. Kunt u instemmen met het besluit om de kwaliteit van de resultaten niet naar beneden aan te passen?
6. Aan de Stuurgroep wordt gevraagd om in te stemmen met de implementatiestrategie langs de hier benoemde lijnen. Deze aanpassing van de implementatiestrategie betekent namelijk een versnelling van de implementatie.
7. Aan de Stuurgroep wordt gevraagd om ██████████ de opdracht te geven om samen met het programma, KING, BPR en BZK/B&I voor half november de bovenstaande implementatiestrategie (en daarmee samenhangende migratie aspecten) en de besturing/governance daarvan planmatig, organisatorisch en financieel uit te werken en hierover in een Stuurgroepvergadering van november 2012 te besluiten.
8. Aan de Stuurgroep wordt gevraagd om te besluiten dat ondanks de uitloop in de planning, de einddatum van juni 2016 gehandhaafd blijft. Dat betekent dat een mogelijke uitloop in de ontwikkeling opgevangen moet worden door versnelling van de implementatie.
9. De Stuurgroep wordt gevraagd om in te stemmen met de voorgestelde financiering van de verhoging van de herijkte begroting door het inzetten van het budget voor de onvoorziene uitgaven voor maximaal €6,6 miljoen. Er blijft daarmee minimaal €2,9 miljoen over voor onvoorziene uitgaven. Het exacte bedrag zal de komende weken nader bepaald worden.
10. De Stuurgroep wordt gevraagd *kennis te nemen* van de opdracht van de directeur-generaal Bestuur en Koninkrijksrelaties om nadere afspraken te maken met de geëigende partijen over de dubbele beheerlasten.

11. Gaat de Stuurgroep akkoord met het opvolgen van de aanbevelingen uit het communicatieonderzoek?

Datum
10 september 2012

12. Kunt u instemmen met het verstrekken van de beschreven opdracht aan het programma tot nadere uitwerking t.b.v. een herijkte communicatiestrategie op basis van de gedane aanbevelingen, die ter besluitvorming in november aan u wordt voorgelegd?

Overzicht documenten

Algemeen

- Bijlage 4-01a: Rapportage CIO BZK
- Bijlage 4-01b: Advies CFPC (maandag beschikbaar)

Bij hoofdstuk 2: Resultaten: verantwoording en ontwerpaspecten

- Bijlage 4-02a: Verantwoording en Begroting mGBA
- Bijlage 4-02b: Bijlage Invulling voorzieningen en niet gerealiseerd
- Bijlage 4-03: Notitie ontwerpaspecten
- Bijlage 4-04: Advies Programmabegeleidingsgroep bij notitie ontwerpaspecten (maandag beschikbaar)

Bij hoofdstuk 3: Planning

- Bijlage 4-05: Integrale Planning mGBA Programmaplanning
- Bijlage 4-06: Overzicht events met toelichting
- Bijlage 4-07: Exception plan BRP
- Bijlage 4-08: Exception plan migratie
- Bijlage 4-09: Exception plan implementatie
- Bijlage 4-10: Second opinion planning en begroting mGBA

Bij hoofdstuk 4: Begroting

- Bijlage 4-02a: Verantwoording en Begroting mGBA
- Bijlage 4-10: Second opinion planning en begroting mGBA

Bij hoofdstuk 5: Oplossingsstrategieën

- Bijlage 4-11a: Bijlage bij paragraaf 5.2: Informatie van [REDACTED]
- Bijlage 4-11b: rapport [REDACTED] (maandag beschikbaar)

Bij hoofdstuk 6: Communicatie

- Bijlage 4-11: Communicatieoverzicht tweede helft 2012
- Bijlage 4-12: Onderzoeksrapport Communicatie mGBA

verslag

Conceptverslag vergadering stuurgroep mGBA

Vergaderdatum

20 december 2012

Aanwezig

Gert-Jan Buitendijk (voorzitter), ██████████ ██████████
██████████ ██████████ ██████████, Bertine
Steenbergen, Gerdine Keijzer, ██████████, ██████████
██████████ (verslag), ██████████ (presentatie
agendapunt 5)

Afwezig

██████████, ██████████

Datum

14 januari 2013

Kenmerk

2013-000012037

Agendapunt 1: Mededelingen

- Dhr. Buitendijk meldt dat hij om kwart voor 3 ██████████ ██████████ de vergadering zal moeten verlaten. Agendapunt 3 wil hij voor zijn vertrek in ieder geval behandelen. Mevr. Steenbergen zal het voorzitterschap na zijn vertrek overnemen.
- ██████████ vraagt of het verstandig zou zijn de nieuwe communicatiemanager van mGBA aan te laten sluiten bij de vergaderingen. Stuurgroep zal dit in overweging nemen.
- ██████████ meldt dat dit de laatste stuurgroepvergadering van ██████████ zou zijn geweest, i.v.m. zijn afscheid van de VNG. Maar hij is helaas verhinderd ██████████ ██████████
- Dhr. Buitendijk meldt dat ██████████ vanaf volgende vergadering vervangen zal worden door ██████████
- ██████████ vervangt vandaag ██████████

Agendapunt 2: Verslag van stuurgroep 20 september

De VNG heeft schriftelijk om tekstuele aanpassingen van het verslag gevraagd. ██████████ heeft deze inmiddels verwerkt en zal de nieuwe versie van het verslag na deze vergadering aan de leden sturen.

N.a.v. het verslag

Pagina 3, tweede alinea. ██████████ verwijst naar passage in het verslag, waar wordt verwezen naar het maken van een publieksversie van de notitie Ontwerpaspecten. Wanneer komt die publieksversie? ██████████ antwoordt dat de notitie is gepubliceerd in de 'white box' van het programma (en dus voor gemeenten, afnemers, leveranciers e.d.) toegankelijk is. Nagegaan wordt of dit meegenomen wordt in het stuk over de werking van de BRP dat King maakt. Over een á twee maanden zou dit opgeleverd kunnen worden. Belangrijk is wel dat er overeenstemming is over de inhoudelijke weergave.

Afspraak 1: Volgende stuurgroep (28 februari) melden wanneer publieksversie beschikbaar komt.

Bij Besluit 14, juridische basis initiële vulling, werd het voorbehoud gemaakt dat het juridische vraagstuk nader uitgezocht moet worden. Mevr. Steenbergens meldt dat B&I hierop terug zal komen in een volgende vergadering.

Afspraak 2: Mevr. Steenbergens komt in een volgende stuurgroepvergadering terug op het juridische vraagstuk m.b.t. initiële vulling.

Agendapunt 3: Nadere uitwerking implementatiestrategie

■■■■■ houdt een korte inleiding, en deelt daarbij een presentatie uit (*bijlage bij dit verslag*).

Bij de volgende stuurgroep op 28 februari zal het programma de stand van zaken melden over de aansluitplanning.

Voor afnemers geldt dat dezelfde einddatum wordt aangehouden als voor gemeenten. Er wordt in de komende tijd in gesprek gegaan met de afnemers over het aansluiten. Er zal onderzocht worden of het aanbieden van een reconversietool (daarbij) wenselijk is.

■■■■■ geeft aan dat de extra kosten voor gemeenten bij versnelling niet zijn meegenomen. ■■■■■ memoreert de Business Case. Die is voor gemeenten positief, en hoe eerder gestart wordt, hoe sneller de baten kunnen worden behaald.

■■■■■ benadrukt dat VNG de ambitie ondersteunt, dat indien gemeenten sneller kunnen aansluiten deze mogelijkheid wordt benut.

Beslispunt 1: De stuurgroep wordt gevraagd in te stemmen met het voorgestelde implementatiescenario voor gemeenten ('bottom up – top down').

Dhr. Buitendijk vraagt de stuurgroep of ze in kunnen stemmen met het voorgestelde implementatiescenario voor gemeenten. Stuurgroep antwoordt daar positief op.

Besluit 1: De stuurgroep stemt in met het voorgestelde *implementatiescenario voor gemeenten* ('bottom up – top down').

Beslispunt 2: De stuurgroep wordt gevraagd in te stemmen met het implementatiescenario voor afnemers.

■■■■■ meldt dat ze met een aantal vertegenwoordigers van afnemers vooroverleg heeft gehad. Wat daar naar voren kwam is dat we als afnemers niet iets anders willen dan gemeenten. Maar aan afnemerskant is het op dit moment onmogelijk iets te zeggen over timeslots. Duidelijkheid over het LO is zeer nodig. Nu is daarbij met name de gemeentekant opgeleverd. Afnemers kunnen, op basis van wat er nu ligt, nog geen reële inschatting maken van wanneer ze kunnen aansluiten. ■■■■■ benadrukt dat een zo kort mogelijke duale periode ook in het belang van de afnemers is. Maar ze moeten nu eerst duidelijkheid krijgen waar ze precies op moeten gaan aansluiten. Verder pleit ■■■■■ voor het neerhalen

van de schotten met het GO GBA.

Datum
14 januari 2013

██████████ meldt dat er ook vanuit SVB een positieve grondhouding is: men wil tijdig aansluiten, dus voor 1 juli 2016. Maar daar kunnen afnemers nu niet voor tekenen, meer duidelijkheid is nodig. Ze zouden graag een kalender krijgen, wat is er wanneer, zodat we daar eigen aansluitplanning aan kunnen gaan koppelen.

██████████ geeft aan dat hij begrepen heeft dat er in 2013 en 2014 budgetten geregeld moeten worden, om in 2014 voor te kunnen bereiden, en dan in 2015 aan te kunnen sluiten. ██████████ bevestigt dat, en geeft aan dat de specificaties voor afnemers nog moeten worden uitgewerkt, aandacht is eerst uitgegaan naar de gemeenten lijkt het. Dit komt beetje er achteraan. ██████████ geeft aan dat dit beeld niet helemaal juist is. In de expertgroepen met afnemers is een en ander al besproken en zo'n 80% van de specificaties al wel duidelijk is. Zorg van de afnemers is echter dat er nog te veel abstract is, en dat er nog juridisch getoetst moet worden. Hoe wordt e.e.a. in een amvb geregeld, is ook nog niet duidelijk.

██████████ geeft aan dat dit ook bij leveranciers speelt.

██████████ brengt naar voren dat het ook belangrijk is dat afnemers werken aan een gezamenlijke strategie, en dat ze gezamenlijk op gaan trekken. Er moet helder op papier komen wat voor afnemers geldt, zodat afnemers een gezamenlijk standpunt kunnen gaan bepalen.

██████████ vraagt om contactpersonen bij afnemers, het programma is namelijk voortdurend op zoek naar mensen om mee af te stemmen. ██████████ geeft aan dat ze een voorgesprek heeft gehad met ██████████ ██████████ ██████████ ██████████ en ██████████ Dit zijn allemaal mensen die ook op andere wijzen zijn betrokken bij mGBA (o.a. als lid PBG).

Mevr. Keijzer gaat in op de schotten tussen GO GBA en programma mGBA. In het GO hoort ze inderdaad ook steeds de wens om mGBA-onderwerpen te behandelen. Maar dat is ingewikkeld er is immers een aparte sturingslijn voor mGBA (PBG en Stuurgroep mGBA) en dat moet niet door elkaar heen gaan lopen. De behoefte om te praten over de BRP en hoe zaken daaronder zullen gaan, wordt uiteraard nu wel steeds dringender. Mevr. Steenbergen sluit zich daarbij aan. Steenbergen en Keijzer gaan regelen dat de schotten worden afgebroken. Mevr. Steenbergen zal een voorstel voorbereiden.

Dhr. Buitendijk vat samen. De stuurgroep:

- 1) bevestigt dat we de ambitie hebben voor 1 juli 2016 alle partijen aan te sluiten
- 2) om definitief ja te kunnen geven op die planning, moet er voor afnemers meer duidelijkheid komen over waarop wanneer aangesloten moet worden
- 3) B&I/BPR regelen dat communicatie op gang komt en de schotten tussen GO GBA en mGBA worden afgebroken.

Besluit 2: de afnemers in de stuurgroep bevestigen de ambitie om voor 1-7-2016 aan te sluiten, maar voor ze definitief akkoord kunnen gaan met het implementatiescenario voor afnemers, hebben ze meer informatie nodig.

Afspraak 3: Mevr. Steenbergen komt met een voorstel om afstemming met de afnemers te verbeteren, en de schotten tussen het GO GBA en de sturingslijn van mGBA neer te halen.

Beslispunt 3: De stuurgroep wordt voorgesteld om het programma opdracht te geven voor de volgende stuurgroep een notitie op te stellen met een nadere

uitwerking van het reconversiehulpmiddel.

Datum
14 januari 2013

■■■■■ vraagt ook de gemeenten als afnemers niet te vergeten. Mevr. Steenberghe geeft aan dat de stuurgroep van februari wellicht iets te vroeg komt om de uitwerking al tijdig klaar te hebben. Dan wordt het de stuurgroep van april. Stuurgroepleden hebben geen bezwaar.

Besluit 3: De stuurgroep geeft het programma opdracht voor een volgende stuurgroep (februari, als dat niet lukt april) een notitie op te stellen met een nadere uitwerking van het reconversiehulpmiddel.

Beslispunt 4: De stuurgroep wordt gevraagd in te stemmen met regie van de implementatie (gemeenten en afnemers) in de lijn zoals beschreven in het rapport:

- bindende en strak te handhaven planningsafspraken met gemeenten en afnemers;
- escalatiemodel;
- voorspellende monitoring;
- borging van de bestuurlijke lijn voor implementatie bij afnemers door bijvoorbeeld manifestpartijen aan te bevelen zich hieraan te committeren en door de minister van BZK met zijn collega ministers overeen te laten stemmen over de einddatum van de GBA-stelselvoorzieningen.

De stuurgroep geeft aan dat het belangrijk is in gedachten te houden: wat is redelijk om aan wie te vragen. ■■■■■ uit zijn zorg over de rollen van implementatiemanager naast de programmamanager. Er is maar een eindverantwoordelijk en dat is de programmamanager.

Besluit 4: De stuurgroep stemt in met regie van de implementatie (gemeenten en afnemers) in de lijn zoals beschreven in het rapport.

Beslispunt 5: De stuurgroep wordt gevraagd:

- In te stemmen met het in de rapportage uitgewerkte besturingsmodel implementatie (governance).
- Rollen, taken, verantwoordelijkheden en bevoegdheden vast te stellen conform deze rapportage en bijlage.

Zonder discussie akkoord.

Besluit 5:

- a) De stuurgroep stemt in met het in de rapportage uitgewerkte besturingsmodel implementatie (governance).
- b) De stuurgroep stelt rollen, taken, verantwoordelijkheden en bevoegdheden vast conform deze rapportage en bijlage.

Beslispunt 6: De stuurgroep wordt voorgesteld:

- De einddatum van het programma mGBA te handhaven op 1 juli 2016.
- Te kiezen voor het basisscenario als aansluitperiode waarbij in de 1^e helft van 2014 de eerste gemeenten en/of afnemers zullen aansluiten en de laatste gemeente en/of afnemer vóór juli 2016.
- Er mee in te stemmen dat alle betrokkenen bij het programma mGBA er in hun optreden/aanpak op gericht zijn de mogelijkheden van verkorten van de aansluitperiode ("versnellen") te herkennen en te benutten.

Besluit 6: Stuurgroep gaat akkoord met het gestelde in beslispunt 6, onder premisse van wat besproken is bij punt 2

Datum
14 januari 2013

Beslispunt 7: De stuurgroep wordt gevraagd de bij het basisscenario gepresenteerde ramingen van het benodigde budget goed te keuren.

Dhr. Buitendijk vraagt de stuurgroep niet goed te keuren, maar kennis te nemen van de ramingen. Dhr. Buitendijk zegt toe het onderwerp elke stuurgroep terug te laten komen. Maar het is nu geen issue voor de stuurgroep, DGBK gaat dekking zoeken voor de bedragen. Als er een punt komt dat andere partijen bij zouden moeten gaan dragen, gaan we dat bespreken. Maar dat is nu niet aan de orde.

Mevr. Keijzer brengt naar voren dat ze het een goede suggestie vindt van de CFPC om multi-projectaanpak/portfoliomanagement mGBA in te stellen. Mevr. Steenbergen geeft aan dat ook een goed idee te vinden. Ze denkt aan projecten/ontwikkelingen zoals de Digifamilie/StuF, RNI, I-NUP, Inbeheername, BGL en aanbesteding BZM, Ontwikkeling BZM door leveranciers. Zij neemt op zich om dit te initiëren.

Besluit 7: De stuurgroep heeft kennisgenomen van de budgetramingen, maar neemt hierover geen besluit.

Afspraak 4: Dhr. Buitendijk zal dit punt bij elke stuurgroepvergadering laten terugkomen, om stuurgroep over voortgang te informeren.

Afspraak 5: Mevr. Steenbergen initieert multi-projectaanpak/portfoliomanagement.

█ spreekt zijn dank uit aan allen die hard hebben gewerkt aan de nadere uitwerking van de implementatiestrategie zoals die nu voor ligt. Complimenten zijn op hun plaats. De andere stuurgroepleden stemmen hier van harte mee in.

Besluit 8: De stuurgroep heeft de rapportage Nadere uitwerking implementatiestrategie integraal vastgesteld, onder premisse van wat besproken is bij punt 2.

Agendapunt 4: Hamerstukken

De volgende stukken zijn verspreid en liggen voor als hamerstuk:

- Projectinitiatiedocument (PID) BRP, versie 1.1
- Projectinitiatiedocument (PID) Migratie versie 3.0
- Werkplan programma mGBA 2013 versie 1.0
- Notitie Lokaal BRP

Besluit 9: De stuurgroep heeft alle hierboven genoemde hamerstukken vastgesteld.

Agendapunt 5 presentatie implementatieaanpak Operatie BRP

█, projectleider Implementatie bij King, is aangeschoven om een presentatie te verzorgen. (*Bijlage bij verslag?*)

Datum
14 januari 2013

■■■■■ stelt dat we voor de gemeenten goed op weg zijn. De bekendheid van BRP is nagenoeg 100%. In de belronde die King gedaan heeft, kwam maar van één gemeente een negatief geluid. ■■■■■ durft te stellen dat het grootste deel van de gemeenten als met de stappen 1 en 2 van de voorbereiding implementatie aan de slag zijn.

N.a.v. de sheet over aansluitvoornemens gemeenten:
Mevr. Keijzer signaleert dat de piek nu in het laatste kwartaal van 2015 lijkt te liggen. Dat verontrust haar, want dat betekent dat als het tegenzit, de piek verschuift naar begin 2016. Dat is te laat. Het zou daarom veiligheidshalve minstens een kwartaal naar voren in de tijd moeten opschuiven. ■■■■■ deelt die mening. Veel gemeenten hebben echter op safe gespeeld met aangeven van een datum. Daarover gaat King met de gemeenten in gesprek. Natuurlijk is het niet gek dat ze aan de veilige kant gaan zitten.

■■■■■ vraagt wanneer de wet BRP in werking treedt, en wat dat betekent voor dit plaatje.
De wet GBA wordt vervangen door de wet BRP. Er wordt zoveel mogelijk druk op gelegd om wetstraject te versnellen. Voor BRP is er nog wel even tijd om dit te regelen (bij RNI knelt het). De verwachting is dat in 2^e helft 2013 de wet behandeld is.

■■■■■ licht toe dat er vier implementatiemanagers aan de slag gaan met gemeenten. ■■■■■ benadrukt dat gemeenten die ondersteuning zelf betalen.

Agendapunt 6: concept-nieuwsbericht uitkomsten stuurgroep

Het concept-nieuwsbericht wordt niet uitgereikt, maar zal snel na deze vergadering worden verstuurd aan de leden met het verzoek te reageren zodat de nieuwsberichten morgen meteen geplaatst kunnen worden. Er zal nog een redactionele slag worden gedaan, er hoeft dus alleen inhoudelijk gereageerd te worden. ■■■■■ verzorgt verzending en verzamelen reacties. (Noot secretaris: Opmerkingen zijn verzameld en verwerkt, leden stuurgroep hebben link naar de gepubliceerde nieuwsberichten ontvangen op 21-12).

Agendapunt 7 wat verder ter tafel komt, rondvraag en sluiting

Mevr. Keijzer vraagt naar de stand van zaken van de Design Authority mGBA. De DA is een aantal keer bij elkaar geweest, waaronder één keer om over de implementatiestrategie te praten. Geconstateerd werd dat de vraagstelling aan de DA concreter zou moeten zijn. ■■■■■ geeft aan dat hij op dit moment geen concrete vragen heeft voor de DA. In het kernissueoverleg worden tot nu toe de ontwerp-/ontwikkelissues naar tevredenheid afgehandeld. Op korte termijn zijn er dus geen agendapunten en zal de DA naar verwachting niet bij elkaar hoeven te komen. ■■■■■ wordt op de hoogte gehouden. Mevr. Steenbergen vraagt de leden eventuele punten voor de DA aan haar door te geven.

Besluiten Stuurgroep 20-9 (CONCEPT, versie 26-9)

Agendapunt 3: Strategische beslispunten voortgang Programma mGBA

Beslispunt 1

1. Stemt de Stuurgroep in met het vervroegen van de volgende vergadering van de Stuurgroep naar november, gegeven de aard en omvang van de inhoud van deze beslisnotitie en de consequenties daarvan?

De Stuurgroep is akkoord met het vervroegen volgende vergadering (naar eind november 2012).

Beslispunten 2 + 3

2. Kunt u instemmen met de notitie Ontwerpaspecten BRP, gegeven het feit dat deze uitwerking is gedaan binnen het voorziene wettelijk kader van de BRP?

3. Kunt u de opdracht geven aan het programma om de BRP te ontwikkelen binnen de kaders die in de notitie beschreven zijn, conform de opmerkingen uit het beleidsoverleg GBA-BRP?

De Stuurgroep stemt in met de notitie Ontwerpaspecten BRP en geeft opdracht aan het programma om de BRP te ontwikkelen binnen de in de notitie beschreven kaders, onder de voorwaarden dat:

- de door de Programmabegeleidingsgroep en tijdens de Stuurgroep door de gemeentelijke afvaardiging aangeleverde aandachtspunten in beschouwing worden genomen
- bij de verdere ontwikkeling de impact op beheer door Agentschap BPR wordt meegenomen
- genoteerd wordt dat BZK en gemeentelijke afvaardiging van mening verschillen over het wenselijke wettelijk kader van de BRP. De in de notitie beschreven oplossing volgt de kaders van het wetvoorstel BRP zoals dat op dit moment door de Tweede Kamer wordt behandeld. Het is aan de Tweede Kamer is om daarover een oordeel te geven.

Beslispunt 4

4. Kunt u instemmen met de herijkte realisatieplanning programma mGBA en de onderliggende projectplanningen en exception plans. Deze gedetailleerde planning vormt de basis voor de aangescherpte planning en control van het programma.

De Stuurgroep stemt in met de herijkte realisatieplanning programma mGBA en de onderliggende projectplannen en exception plans. Met als enige uitzondering dat de einddatum van het programma voorlopig gehandhaafd blijft op juni 2016. Zie verder bij besluit 8.

Beslispunt 5

5. Kunt u instemmen met het besluit om de kwaliteit van de resultaten niet naar beneden aan te passen?

De Stuurgroep wil in beginsel geen concessies doen aan het aspect kwaliteit, maar beslist hierover pas definitief in de stuurgroep van november, als meer duidelijkheid is over het effect van de herijkte implementatiestrategie. Zie verder bij besluit 7.

Beslispunt 6

6. Aan de Stuurgroep wordt gevraagd om in te stemmen met de implementatiestrategie langs de hier benoemde lijnen. Deze aanpassing van de implementatiestrategie betekent namelijk een versnelling van de implementatie.

De Stuurgroep wil de implementatiestrategie zoals op 20-9 gepresenteerd door [REDACTED] nader laten uitwerken. Om met een herijkte implementatiestrategie te kunnen instemmen (in de volgende stuurgroepvergadering) is vereist dat er voldoende

draagvlak bestaat bij de betrokken partijen: gemeenten, afnemers, leveranciers, BPR, KING. Zie verder bij besluit 7.

Beslispunt 7

7. Aan de Stuurgroep wordt gevraagd om ██████████ de opdracht te geven om samen met het programma, KING, BPR en BZK/B&I voor half november de bovenstaande implementatiestrategie (en daarmee samenhangende migratie aspecten) en de besturing/governance daarvan planmatig, organisatorisch en financieel uit te werken en hierover in een Stuurgroepvergadering van november 2012 te besluiten.

Besluit SG: SG verstrekt de opdracht om, onder leiding van het programma mGBA, samen met KING, BPR, BZK/B&I, en vertegenwoordigers van gemeenten en afnemers voor half november de op 20-9 gepresenteerde implementatiestrategie (en daarmee samenhangende migratieaspecten) en de besturing/governance daarvan planmatig, organisatorisch en financieel uit te laten werken. De Stuurgroep zal vervolgens in een Stuurgroepvergadering van november 2012 een besluit nemen over de implementatiestrategie.

(NB de opdrachtgever zal de opdracht van de SG formuleren in een opdrachtbrief aan betrokkenen)

Beslispunt 8

8. Aan de Stuurgroep wordt gevraagd om te besluiten dat ondanks de uitloop in de planning, de einddatum van juni 2016 gehandhaafd blijft. Dat betekent dat een mogelijke uitloop in de ontwikkeling opgevangen moet worden door versnelling van de implementatie.

Besluit Stuurgroep: De einddatum van juni 2016 blijft vooralsnog gehandhaafd, ondanks de uitloop in de planning. De SG zal in de Stuurgroepvergadering van november 2012 een besluit nemen over de versnelling van de implementatie en dus verkorten van de implementatieperiode.

Beslispunt 9

9. De Stuurgroep wordt gevraagd om in te stemmen met de voorgestelde financiering van de verhoging van de herijkte begroting door het inzetten van het budget voor de onvoorziene uitgaven voor maximaal €6,6 miljoen. Er blijft daarmee minimaal €2,9 miljoen over voor onvoorziene uitgaven. Het exacte bedrag zal de komende weken nader bepaald worden.

Besluit Stuurgroep: SG gaat akkoord met de voorgestelde financiering van de herijkte begroting programma mGBA. De meerkosten worden ten laste gebracht van het budget voor onvoorziene uitgaven.

10. De Stuurgroep wordt gevraagd *kennis te nemen* van de opdracht van de directeur-generaal Bestuur en Koninkrijksrelaties om nadere afspraken te maken met de geëigende partijen over de dubbele beheerlasten.

Ter kennisneming punt 10

De Stuurgroep heeft kennis genomen van de opdracht van de directeur-generaal Bestuur en Koninkrijksrelaties om nadere afspraken te maken met de geëigende partijen over de dubbele beheerlasten.

Beslispunt 11

11. Gaat de Stuurgroep akkoord met het opvolgen van de aanbevelingen uit het communicatieonderzoek?

De Stuurgroep gaat akkoord met het opvolgen van de aanbevelingen uit het communicatieonderzoek.

Beslispunt 12

12. Kunt u instemmen met het verstrekken van de beschreven opdracht aan het programma tot nadere uitwerking t.b.v. een herijkte communicatiestrategie op basis van de gedane aanbevelingen, die ter besluitvorming in november aan u wordt voorgelegd?

De Stuurgroep gaat akkoord met het verstrekken van de opdracht aan het programma tot nadere uitwerking t.b.v. een herijkte communicatiestrategie op basis van de gedane aanbevelingen uit het communicatieonderzoek. De Stuurgroep zal in november besluiten over de herijkte communicatiestrategie.

Agendapunt 4: Overige beslispunten voortgang Programma mGBA

Het voorstel voor de afhandeling van het punt Lokale BRP wordt doorgeschoven naar de volgende vergadering van de Stuurgroep. De gemeentelijke afvaardiging en de beheerder geven beide aan het nog te vroeg te vinden hier over te besluiten. Het programma wordt gevraagd het voorstel in overleg tussen VNG en programma nader uit te werken. Het Agentschap BPR wordt gevraagd een inschatting te maken van de te verwachten gevolgen voor beheer.

Stuurgroep stemt in met de notitie Initiële Vulling en Baselines van het deelproject GGO, onder voorbehoud van het juridische vraagstuk. Uitgezocht moet worden of er een wettelijke basis voor is, of dat de Minister hierover een besluit zal moeten nemen.

Agendapunt 5: Hamerstuk Specificaties Burgerzakenmodules

Besluit: SG akkoord met het voorstel voor de afronding van de specificaties BZM, verkiezingen

Van: [REDACTED]
Aan: [REDACTED]
Cc: [REDACTED]
Onderwerp: Stand post onvoorzien
Datum: maandag 27 maart 2017 11:29:49
Bijlagen: [image001.jpg](#)
Prioriteit: Hoog

Ha,

Hieronder een analyse om de klokken weer gelijk te zetten voor de post onvoorzien. Verschil zit hem in mijn ogen vooral in virtuele / daadwerkelijke uitnames! (virtueel zijn toezeggingen in stuurgroep, maar die zijn niet altijd uitgevoerd omdat in de extrapolatie geld beschikbaar was; zie ook de toelichting hieronder).

Ik neem nu even de standen van RvIG als uitgangspunt, dit is namelijk daadwerkelijk opgevraagd en verstrekt / verwerkt bij DenB.

Verschillende standen:

Dashboard oBRP: 1.554.628 (excl. Requirement instability € 126.962)
Stand vjn 2016: 2.240.000 (NB. Dit is incl. requirement instability. En hier zit een discussie in van 0,9 mln. bij VJN2016. Er zou 0,9 mln. te weinig gedekt zijn en oplossing was dit van onvoorzien te doen. Dit is echter NOOIT uitgenomen en budgetten zijn altijd beschikbaar gesteld. Dit kan dus, mijn inziens, nu uit de reeks gehaald worden) – dan sluit dit dus aan bij stand RvIG (af rondingsverschillen even in acht nemen).
Stand bij RvIG: 3.433.127

Opbouw post RvIG

Post onvoorzien	(x € mln.)
Oorspronkelijk bedrag	11.000.000
Uitname 2010	-1.466.873
Uitname 2016 (onttr. In 2016/2017)	-6.100.000
Resteert	3.433.127

Requirement instab.	126.962
Resteert	3.306.165

Op basis van daadwerkelijke uitnames (en reservering voor requirement instability) zou er dus nog 3.306.165 beschikbaar moeten zijn (verschil met de 2,24 is dus vooral de 0,9 mln). Ik denk dat we dit ook zo kunnen vaststellen. Virtuele uitnames zijn niet gerealiseerd terwijl er alle jaren wel voldoende budget beschikbaar was gesteld (anders had DenB dit moeten opvragen bij RvIG en in de opdracht mee moeten verstrekken).

[REDACTED] welke virtuele uitnames heb jij meegerekend om tot de 1,5 mln te komen? (om dit beeld ook compleet te krijgen, sluit dat aan op analyse hieronder?)

@ Allen: denk wel goed om een lijn af te spreken. Virtuele uitnames zijn dus wel door de stuurgroep geaccordeerd, BZK heeft alleen andere dekking gevonden.... Kan in de discussie van evt. doorbelasting ook lastig worden. Presentatie naar buiten en interne duidelijkheid moeten we dus krijgen.

Hoor graag jullie reactie,

Groeten,

[REDACTED]

ACHTERGRONDDOCUMENTEN:

[OVERDRACHT DGC \(VOORJAAR 2016\)](#)

Het bedrag op het ICT-dashboard is als volgt opgebouwd



Post onvoorzien

Het gebruikersoverleg GBA heeft € 11 mln. ter beschikking gesteld aan mGBA/oBRP als post onvoorzien. Dit is beschikbaar gesteld uit het zogenaamde Schommelfonds/ schuld aan gebruikers). Deze post staat op de balans bij RvIG.

In 2010 is een uitname gedaan uit de post onvoorzien van € 1,46 mln. ten behoeve uitgaven voor het programmabureau die onvoldoende in de businesscase opgenomen waren.

In 2012 is akkoord gegeven om € 5,5 mln. uit de post onvoorzien te halen. Dit is echter nooit daadwerkelijk gedaan.

In 2013 was berekend dat van de € 5,5 mln. die in 2012 akkoord was bevonden, maar € 1,2 mln. nog nodig was ter dekking van de € 44,4 mln. Het restant van € 4,3 mln. is toen ingezet ter dekking van de € 71 mln.

In 2016 is aangegeven dat er nog een extra uitname uit de post onvoorzien gedaan kan worden. Waarna nog € 1,5 mln. resteert in de post onvoorzien.

Daarnaast was er een discussie tussen DG-c en FEZ over de voorjaarsnota 2016. Daardoor was uiteindelijk een bedrag van € 0,9 mln. nog niet gedekt. Dit zou gedekt kunnen worden uit de post onvoorzien die uiteindelijk niet uitgenomen was.

Verder was er nog een discussie bij het invullen van het RijksICTdashboard. Daar bleek dat in de begroting van operatie BRP geen rekening was gehouden met de requirement instability. Over het verschil is afgesproken dat in de uitvoering te bezien en dat kan ook uit de post onvoorzien gedekt worden.

Uiteindelijk resteert er dan nog € 2,24 mln. in de post onvoorzien in plaats van de verwachte € 1,5 mln.^[M.L.1].

Post onvoorzien	(x € mln.)
Oorspronkelijk bedrag	11
Uitname 2010	-1,46
Uitname 2016 (onttr. In 2016/2017)	-6,2
Nog te dekken discussie VJN	-0,9
Nog te dekken requirement instability	-0,2
Resteert	2,24

-

STANDEN RvIG

claim mGBA	-11.000.000
Onttrekking dec 2010	-1.466.873
	<hr/>
	-9.533.127
Onttrekking 2016	1.300.000
Onttrekking 2017	4.800.000
Onttrekking 2018	0
	<hr/>

restant **-3.433.127**

[\[M.L.1\]](#) Deze tabel is afhankelijk van de eerdere opmerking. Als de discussie inderdaad 9 ton was, dan klopt het onderstaande.



Aanbiedingsformulier agendapunt 3

Stand van zaken Programma mGBA

Bij: --

Aan de stuurgroep wordt gevraagd:

- Kennis te nemen van de aanpak voor analyse van de mogelijke vertraging in de realisatie van de BRP: uitvoering van een onderzoek door Gartner, gericht op een zorgvuldige analyse, bevindingen en adviezen.
- In te stemmen met uitwerking van gefaseerde invoering van de BRP-voorzieningen door het programma mGBA en agentschap BPR volgens de lijn die in dit memo is beschreven.

De **Programmabegeleidingsgroep** heeft in zijn vergadering van 28 maart deze notitie in concept besproken. De PBG heeft kennis genomen van de stand van zaken en van de aanpak voor analyse van de vertraging. De PBG adviseert positief ten aanzien van het gevraagde besluit om in te stemmen met de uitwerking van de gefaseerde invoering.

Toelichting

Inleiding

Deze notitie beschrijft de stand van zaken van programma mGBA. Er wordt daarbij ingegaan op de volgende aspecten:

- Wat is er (peildatum 1 maart 2013) gerealiseerd en wat is er nog te realiseren?
- De voorziene vertraging in de realisatie van de BRP-voorziening, de consequenties hiervan en de stappen die in dit verband worden gezet.
- De plannen voor gefaseerde oplevering (in plaats van eerder geplande 'big bang'), en de relatie met de door de stuurgroep vastgestelde implementatiestrategie.

Gerealiseerd en nog te realiseren

Een puntsgewijs overzicht van de belangrijkste gerealiseerde en nog te realiseren producten is opgenomen in bijlage 1.

Een toelichting op enkele resultaten die in de periode sinds de vorige stuurgroep zijn gerealiseerd, is hieronder opgenomen.

Voor Project Migratie waren de Informatiedagen Migratie GBA naar BRP op 7 en 21 februari een belangrijk event waarvoor de belangstelling en impact overweldigend was. Op deze door project Migratie, samen met het Agentschap BPR en KING, georganiseerde informatiedagen voor gemeenten zijn gemeenten geïnformeerd en gemobiliseerd voor de gegevenscorrecties voor initiële vulling van de BRP. Direct na de tweede informatiedag op 21 februari 2013 is de kwaliteitsmonitor 'live' gegaan met baseline 1 signaleringen.

Project BRP heeft de specificaties van het koppelvlak Leveren (inclusief enkele voorbeeldberichten) opgeleverd en er is hiervoor een nieuwe testomgeving ingericht in Modernodam.

Zie voor project BRP ook verderop onder het kopje “voorzienere vertraging in de realisatie van de BRP”.

Voor project Implementatie geldt dat het informatie- en communicatietraject is gestart om alle afnemers te informeren over de komst van de BRP en hoe ze zich hierop voor kunnen/moeten bereiden. In eerste instantie wordt gesproken met de koepelorganisaties. In dit verband is ook een aantal afnemersproducten opgeleverd en via de website beschikbaar gesteld.

Op programmaniveau (door de drie projecten gezamenlijk) wordt in samenwerking met KING en agentschap BPR sinds januari gewerkt aan planvorming en uitwerking van een technisch zo beheerst mogelijke in productie name van de BRP en de Migratievoorzieningen. Hierover leest u meer onder ‘Plannen voor gefaseerde invoering’.

Voorziena vertraging in de realisatie van de BRP

Medio februari heeft het programma aan de opdrachtgever gemeld dat er mogelijk vertraging optreedt in de bouw van de BRP-voorziening.

De opdrachtgever heeft als voorzitter van de stuurgroep de stuurgroepleden hiervan per e-mail (op 22 februari) verwittigd.

Onmiddellijk is gestart met onderzoek naar de oorzaken van de ontstane situatie, de omvang, de gevolgen en de oplossingsrichtingen. De opdrachtgever heeft bureau Gartner gevraagd onderzoek uit te voeren, gericht op een zorgvuldige analyse, bevindingen en adviezen. Op dit moment en in de komende weken wordt hieraan nog volop door Gartner, in samenwerking met het programma, gewerkt. De planning is erop gericht om in de stuurgroep van 23 april a.s. de bevindingen te kunnen neerleggen.

Plannen voor gefaseerde invoering

In de afgelopen periode heeft het programma, vanuit de verantwoordelijkheid voor goed risicomanagement en borging van een beheerste invoering van de BRP-voorzieningen, onderzocht hoe (technisch) tot een verantwoorde in productie name van de BRP en de Migratievoorzieningen te komen. Daarbij zijn plannen bedacht en uitgewerkt hoe de BRP en Migratievoorzieningen stapsgewijs kunnen worden ingevoerd. Die aanpak wijkt af van de eerder voorzienere ‘big bang’ benadering, waarin alle voorzieningen (software) van het programma in één keer zouden worden opgeleverd en overgedragen. De aanleiding om deze aanpak te heroverwegen is gelegen in het beter beheersen van de risico's die spelen bij de invoering van de BRP.

Kern van de aanpak voor gefaseerde invoering zijn de volgende zaken:

- Deze aanpak hanteert de in de stuurgroep van december 2012 vastgestelde implementatiestrategie als vertrekpunt. De daarin beschreven implementatieperiode, aanpak voor regie en coördinatie, governance en de verdeling van verantwoordelijkheden tussen betrokken partijen gelden onverkort. De gefaseerde invoering werkt in aanvulling daarop andere aspecten van de implementatie uit.
- De aanpak voor gefaseerde invoering wijkt af van de eerder voorzienere ‘big bang’ oplevering en betreft in feite een stapsgewijze oplevering van de BRP-voorzieningen en van de uitvoering van de testen die, doordat dit niet in een keer gebeurt maar in ‘stappen, meer beheersing met zich meebrengt.
- De aanpak levert een bijdrage aan een daadwerkelijk “warme” overdracht van ontwikkelaars aan beheerder omdat de beheerder al bij deeltesten wordt betrokken, daarbij kennis en ervaring overgedragen wordt, en de

beheerorganisatie in het juiste tempo kan opschalen.

- De aanpak komt tegemoet aan verzoeken van gemeenten en softwareleveranciers en sluit beter aan bij de uitdagingen waar zij voor staan.
- Voor gemeenten zal gelden dat, net als in de oorspronkelijke aanpak, sprake is van twee aansluitmomenten, namelijk een voor gemeente als afnemer en een voor gemeente als bijhouder. Voor afnemers verandert er in dit opzicht ook niets in de wijze van aansluiten. Voor afnemers is ook fasering in aansluiting op services (ad hoc bevraging, abonnementen, selecties) mogelijk.
- De aanpak heeft consequenties voor de planning en realisatie van de BRP-voorzieningen m.n. voor de in beheername en de in productie name. Dit vindt in onderdelen (stappen) plaats.

De plannen voor gefaseerde invoering zijn in de afgelopen periode getoetst bij stakeholders, deskundigen van het programma en agentschap BPR. Alle betrokkenen zien de wenselijkheid en het nut in van de grotere beheersing die de stapsgewijze aanpak met zich mee brengt. De precieze consequenties ervan in termen van tijd en geld worden momenteel uitgewerkt. Enkele specifieke onderdelen ervan vereisen nog nadere inhoudelijk technische uitwerking door programma en agentschap BPR. In de stuurgroep van 23 april wordt de stuurgroep geïnformeerd over de uitkomsten van de uitwerkingen, en wordt de stuurgroep om besluiten gevraagd.

Stand van zaken mGBA per 1 maart 2013

A. Gerealiseerd

Events

- BRPreview - 20 september 2012 (project BRP)
- Informatiedagen Migratie GBA naar BRP -7 februari 2013 en 21 februari 2013 (project Migratie)

Programmaonderdelen belangrijkste mijlpalen/producten

- GBA-v opgeleverd
- Basisfunctionaliteit Leveren (project BRP)
- Basisfunctionaliteit Bijhouden (project BRP)
- Codegeneratoren (project BRP)
- GGO viewer (project Migratie)
- Conversie software en productiedata (project Migratie)
- Kwaliteitscontrole voor baseline 1 (project Migratie en Agentschap BPR)
- Implementatiestrategie (project Implementatie)
- Draaiboek gemeenten en afnemers (project Implementatie)
- Analyse en monitoringtool (project implementatie)
- Concept aansluitplanning gemeenten (project Implementatie)

B. Nog te realiseren

- Koppelvlak Bijhouding (project BRP)
- Koppelvlak Bevraging (project BRP)
- Koppelvlak Levering (project BRP)
- Koppelvlak beheer (project BRP)
- Migratievoorzieningen voor baseline 1 (project Migratie)
- Migratievoorzieningen voor baseline 2 (project Migratie)
- InterStelsel Communicatie - ISC (project Migratie)
- Concept aansluitplanning afnemers (project Implementatie)
- Voorbereiding koplopers gemeenten (project Implementatie)
- Voorbereiding koplopers afnemers (project Implementatie)
- BRPreview afnemers (event)
- Proeftuin BRP
- Start KIT (event)
- Initiële vulling (event)



Aan Minister Plasterk
Van dgBK

DGBK
Burgerschap en
Informatiebeleid/ Identiteit

Contactpersoon

[Redacted]
[Redacted]

Datum
28 maart 2013

Kenmerk
2013-0000195485

nota

AO modernisering GBA op 11 april: Kamer informeren
over mogelijke vertraging en wijziging in wijze van
oplevering BRP

Aanleiding/probleemstelling

- Voorbereiding AO Modernisering GBA op 11 april.
- De situatie die is ontstaan nu het programma mGBA (modernisering Gemeentelijke Basisadministratie) heeft gemeld dat er een vertraging wordt voorzien in een van de onderdelen van de modernisering van de GBA, namelijk in de bouw van de BRP (Basisregistratie personen). De dgBK heeft u hierop eerder mondeling geattendeerd. In deze nota vindt u informatie over de acties die worden ondernomen.

Advies/actie

- U wordt geadviseerd de Tweede Kamer procesinformatie te verstrekken over de mogelijke vertraging.
- U wordt geadviseerd dit te doen per brief, die op 5 april (na afloop van de interbestuurlijke stuurgroep mGBA) verzonden kan worden.

Toelichting

Mogelijke vertraging bij een onderdeel van de modernisering GBA

De modernisering van de GBA is een langlopend project, waarin al diverse zaken zijn opgeleverd. Essentieel onderdeel is echter een programma gericht op de ontwikkeling van de Basisregistratie Personen. De laatste herijking van de planning van het programma dateert uit de zomer van 2012. Deze herijking vond plaats na een gateway review en advies van het CIO-Office. De recente melding van het programma betekent dat die planning voor een van de projecten van mGBA onhoudbaar lijkt. Onmiddellijk na de melding is in opdracht van de dgBK gestart met onderzoek naar de oorzaken van de ontstane situatie, de omvang van de vertraging en de gevolgen. Hierbij zijn de directie B&I, en het agentschap BPR nauw betrokken, alsmede de ICT-Controller van dgBK. De dgBK heeft (als opdrachtgever mGBA) bureau Gartner opdracht gegeven de mogelijke vertraging te objectiveren. Gartner verzorgt o.a. een analyse van de projectvoortgang en een analyse van de haalbaarheid van de afgegeven (her)planningonderzoek. Parallel hieraan wordt binnen DGBK gewerkt aan scenario's voor oplossing van de voorziene vertraging. Welke scenario's zijn er waarmee de huidige planning en programmabegroting overeind kunnen blijven?

haal

↓ (minuut)
van B2h

Kamer informeren over de ontstane vertraging

Met behulp van de uitkomsten van het onderzoek van Gartner, en de uitgewerkte alternatieve scenario's, kan (op zijn vroegst eind april) een besluit genomen worden over waarschijnlijk te nemen maatregelen. Dat betekent dat u tijdens het reeds geplande AO over de MGBA, de Kamer alleen kunt informeren over de proceskant hiervan, maar nog niet over de oplossingsrichting. U wordt

geadviseerd de Kamer deze procesinformatie toch al te verstrekken. Hierbij speelt ook dat in het kader van het parlementair onderzoek naar ICT-projecten (met daarin de case mGBA) de commissie vorige week vragen heeft gesteld over het programma mGBA. De antwoorden worden nu verzameld en dienen op 8 april aan de commissie gestuurd te worden. Een van de vragen is: "Graag ontvangen wij alle documentatie van waarschuwingen over verwachte of reeds voldane budgetoverschrijdingen, vertragingen en/of scopewijzigingen op alle niveaus (incl. project, CIO, SG/DG, minister, Tweede Kamer), in zoverre dit niet de reeds toegestuurde voortgangsrapportages betreft". Deze waarschuwing van voorziene vertraging hoort daar bij.

Datum
28 maart 2013
Kenmerk
2013-0000195485

Kamer informeren ~~na~~ na 5 april

We adviseren de brief op 5 april na de interbestuurlijke stuurgroep aan de Kamer te verzenden. Enerzijds is dat ~~best laat~~, anderzijds is de Stuurgroep het gremium dat met elkaar over dit soort zaken ~~beslist~~. Hen passeren betekent dat BZK de verantwoordelijkheid ook eenzijdig naar zich toe trekt en dit vermindert draagvlak voor de oplossingen. Niet uit te sluiten valt namelijk dat bij de toekomstscenario's wij moeten gaan tornen aan eerdere bestuurlijke afspraken, ~~over bepaalde (al dan niet technische) routes.~~

↳ *hoort voor het A0*

*(in tekenschrift)
H adviseert*

↳ gemaakt

over gehoren termijn, tempo en budgettaire bijdrage.

Overige inhoud brief aan de Kamer

In de brief aan de Kamer zal naast de hierboven genoemde informatie ook worden opgenomen:

- algemene stand van zaken van de modernisering GBA. De modernisering van de GBA behelst immers veel meer dan alleen de bouw van de BRP (immers o.a. ook de bouw van de RNI, GBA V- Full Service, projecten migratie en implementatie);
- stand van zaken rondom acties in het kader van kwaliteit (huidige) GBA. De informatie hierover wordt altijd afgestemd met het Gebruikersoverleg GBA, nu dus ook. Uiterlijk vrijdag zullen de deelnemers reageren op de concept-brief;
- naar aanleiding van Kamervragen te informeren over hoe – in verband met het registreren van de Turkse nationaliteit in de GBA – volgens de Turkse autoriteiten het Turkse nationaliteitsrecht moet worden toegepast over de automatische registratie van de Turkse nationaliteit in de GBA.
- met de brief kunt u ook voldoen aan eerder toezeggingen aan de Tweede Kamer:
 - toezegging gedaan in uw brief over mGBA van november 2012 om de Kamer nader te informeren over de herziene implementatiestrategie voor de BRP, en over de stand van zaken met betrekking tot de maatregelen die zijn genomen naar aanleiding van de gateway review van april 2-12
 - toezegging de Kamer te informeren, mede namens de minister voor Wonen en Rijksdienst, over de verbetering van de registratie van EU-arbeidsmigranten die ten onrechte niet staan geregistreerd.

(in tekening!)

Procesinformatie:

- Het concept van de brief zal op 3 april aan u worden voorgelegd.
- Op donderdag 4 april presenteert onderzoeksbureau Gartner tussenresultaten.
- Op vrijdag 5 april vergadert de stuurgroep mGBA over de stand van zaken en over het voorstel een plan voor gefaseerde oplevering van de BRP te gaan uitwerken.
- Meteen na de vergadering van de stuurgroep zult u geïnformeerd worden over de uitkomsten van beide bijeenkomsten.
- Op 5 april kan de brief aan de Kamer worden verstuurd.

Ministerie van Binnenlandse Zaken en
Koninkrijksrelaties

Aan Minister Plasterk
Van dgBK

DGBK
Burgerschap en
Informatiebeleid

Contactpersoon

Datum
26 april 2013

Kenmerk
2018-0000639793

nota

Voorbereiding AO mGBA en communicatie over stand van zaken

Aanleiding/probleemstelling

Op 29 mei staat een AO Modernisering Gemeentelijke Basisadministratie Personen gepland (eerder gepland op 11 april). Op de agenda van het AO staan naast stukken met betrekking tot de modernisering van de GBA, ook de kwaliteitskrant GBA van december 2012. In deze nota vindt u informatie over de stand van zaken op beide dossiers, alsmede over de RNI (Registratie niet-ingezetenen).

Met opmerkingen [S1]: GJB acc.
23/05 NL

Advies/actie

1)

U wordt geadviseerd de Tweede Kamer voorafgaand aan het AO een brief te sturen over:

- A. de voorziene vertraging in de bouw van de BRP en de acties die daarop genomen worden (procesinformatie).
- B. de stand van zaken van de bevolkingsadministratie Caribisch Nederland ('PIVA').
- C. de versterkte inzet van de kwaliteitsagenda naar aanleiding van het debat over fraude met toeslagen.

Een conceptbrief is bijgevoegd bij deze nota. (bijlage 1).

2) U wordt geadviseerd daarnaast voor het AO de nieuwe kwaliteitskrant aan te bieden aan de Kamer. Met daarin de stand van zaken met betrekking tot de kwaliteitsagenda GBA. Een begeleidende brief voor het aanbieden van deze tweede editie van de "Van GBA tot Z"krant aan de vaste Kamercommissie van BZK is bijgevoegd. U wordt geadviseerd deze brief na uw goedkeuring te tekenen.

3)

U wordt geadviseerd kennis te nemen van de informatie over de invoering van de RNI (Registratie niet-ingezetenen).

Toelichting

Ad1 A)

Per nota van 28 maart (zie bijlage 3) heeft de dgBK u geïnformeerd over de voorziene vertraging in de bouw van de BRP. Advies was destijds de Kamer ter voorbereiding op het AO per brief procesinformatie hierover te sturen. Omdat het AO werd uitgesteld, is die brief niet verzonden. Overweging was ook, dat het beter zou zijn de Kamer pas te informeren als het onderzoek van Gartner naar de vertraging verder zou zijn, omdat dan pas meer bekend zou zijn over de gevolgen

en mogelijke oplossingen. Wel heeft u tijdens de behandeling van de wet BRP al gerefereerd aan mogelijke problemen. Uw letterlijke tekst was:

De uitvoering van het programma modernisering GBA verloopt over de hele linie gezwind. Het is wel een grote operatie, waarbij wij ook met behulp van de zogenaamde "gateway reviews" kijken hoe het voortdurend gaat. Wat de RNI en de verstrekking van de voorzieningen vanuit de GBA betreft, liggen wij op schema. Wat de bijhouding betreft, zie ik nog wel wat beren op de weg. Wij zijn er dan ook niet helemaal klaar mee, maar ik wil er gezwind mee door.

U heeft bij het NVVB-congres ook een signaal afgegeven over mogelijke vertraging in de bouw van de BRP. Zie bijlage onderaan deze nota voor informatie over wat tot nu toe met de stakeholders is afgesproken over de communicatielijn.

Onderzoek Gartner/ onderzoek scenario's

De dgBK heeft eind februari (als opdrachtgever mGBA) bureau Gartner opdracht gegeven de mogelijke vertraging te objectiveren. Gartner heeft de resultaten wat betreft de BRP eind april opgeleverd in de vorm van een presentatie. Ze hebben tijdens de stuurgroep mGBA (23 april) de (voorlopige) resultaten gepresenteerd. Duidelijk is dat er een forse vertraging in de bouw van de BRP zal gaan optreden. Zonder ingrepen, zal de einddatum van 1 juli 2016 van het programma niet gehaald kunnen worden. Een definitief rapport is nog niet ontvangen, want Gartner verifieert nog steeds kleine onderdelen van de opdracht gericht op de migratievoorzieningen. Dat zal echter geen invloed hebben op de door Gartner eerder aangeleverde conclusies met betrekking tot de BRP.

De vertraging in de bouw van de BRP wordt vooral veroorzaakt door gebleken grotere complexiteit van de te bouwen programmatuur, met name in de componenten voor de bijhouding. Gartner heeft aangegeven dat dit niet bijzonder is voor projecten vergelijkbaar met mGBA. Een (Europese) benchmark wijst dat uit. Parallel aan het onderzoek van Gartner is binnen DGBK gewerkt aan scenario's voor oplossing van de voorziene vertraging. Aan de stuurgroep zijn houtskoolschetsen van mogelijke scenario's/beheersingsmaatregelen gepresenteerd. De stuurgroep heeft besloten deze mogelijke beheersingsmaatregelen nader te laten onderzoeken (vervolgonderzoek Gartner is inmiddels gestart). De stuurgroep mGBA wil eind juni 2013 richtinggevende besluiten nemen over de voorgestelde beheersingsmaatregelen.

Kamer informeren over de ontstane vertraging

Nu stakeholders geïnformeerd zijn over de vertraging en de Gartner-onderzoeken, is echter wel de verwachting dat steeds meer informatie hierover in de buitenwereld bekend wordt. Er is al een tweet gezien waarin de suggestie wordt gewekt dat pas in 2018 aangesloten kan gaan worden.

Ook gezien het komend AO en het parlementair onderzoek dat loopt naar ICT-projecten bij de rijksoverheid, en waar mGBA een case is, is het belangrijk dat de Kamer op de hoogte wordt gebracht van de ontwikkelingen.

Tijdens het AO over de MGBA op 29 mei, kunt u de Kamer waarschijnlijk nog niet in detail informeren over maatregelen die genomen worden. U wordt geadviseerd de Kamer deze procesinformatie op korte termijn te verstrekken.

Toezegging aan de Kamer over mGBA

In uw brief aan de Kamer van 20 december 2012 heeft u de toezegging gedaan de Kamer begin 2013 nader te informeren over de stand van zaken mGBA, meer in het bijzonder over de implementatie van de aanbevelingen van de gateway review,

Datum

26 april 2013

Kenmerk

2018-0000639793

waaronder de herziene implementatiestrategie. Ook om die reden is een brief aan de Kamer te adviseren.

Datum

26 april 2013

Kenmerk

2018-0000639793

Ad1 B)

Stand van zaken Caribisch Nederland

Er is in 2012 een inventariserend onderzoek afgerond naar mogelijke varianten voor de overgang van Caribisch Nederland van de huidige Nederlands-Antilliaanse identiteitsinfrastructuur naar de Europees Nederlandse identiteitsinfrastructuur. Dit omvat naast de overgang van PIVA naar de GBA ook de overgang van het ID-nummer naar het BSN en van de identiteitskaart sédula naar de Nederlandse identiteitskaart (NIK) en een eigen vreemdelingendocument. Consultatie van de openbare lichamen op basis van de resultaten leidde tot steun van de openbare lichamen. U kunt onderhavige brief benutten om aan te kondigen dat u het voornemen hebt om de openbare lichamen op termijn over te laten gaan van PIVA naar de GBA en ook naar de andere elementen van de Europees Nederlandse identiteitsinfrastructuur.

Rond 10-10-10 is door toenmalige bewindslieden van BZK al toegezegd op termijn de sédula te zullen vervangen door de NIK en een vreemdelingendocument. Hierbij is het jaar 2013 genoemd. Uit het inventariserend onderzoek is echter gebleken dat het niet eenvoudig is losse elementen uit de identiteitsinfrastructuur te vervangen. Het tweede deel van de passage over Caribisch Nederland betreft de kwaliteitsontwikkeling van PIVA.

Ad1 C)

Versterkte inzet kwaliteitsagenda

In de brieven en het debat rond fraude met toeslagen is aangekondigd om de kwaliteitsagenda versterkt in te zetten. Het betreft:

1. De risicoprofielen die zijn ontwikkeld door de gemeenten in relatie tot het inschrijven van personen worden actief gedeeld met alle gemeenten.
2. Het agentschap Basisregistratie Personen en Reisdocumenten van het ministerie van BZK zal via de centrale verstrekkingvoorziening centraal gaan monitoren op risicopatronen bij inschrijvingen bij gemeenten op adressen. Dit is dan een signaal richting gemeenten om hun werkprocessen aan te passen.
3. Het agentschap BPR en Logius – beiden onderdeel van BZK - en diverse gemeenten zullen afspraken maken over deelname aan de antifraudebox van de belastingdienst om sneller fraude op te sporen.

Verstrekking SILA

Op de agenda van het AO staat als punt de verstrekking van GBA gegevens aan de Stichting Interkerkelijke Leden Administratie (SILA). U heeft per brief van 5 April 2013 de kamer hierover geïnformeerd en de kamer heeft deze brief betrokken bij de beraadslagingen over het wetsvoorstel BRP. De kamer heeft toen besloten dat, gezien het feit dat de autorisatie van SILA in de AMVB voor BRP geregeld wordt de behandeling via een voorhangprocedure over de concept AMVB plaats zal vinden. Daar kunt u naar verwijzen.

Ad 2

Van GBA tot Z Krant

Een tweede editie van deze krant zal uitgebracht worden en verstuurd worden aan de vaste Kamercommissie BZK. Naar verwachting zal dat op dinsdag 28 mei gebeuren. In de krant wordt aandacht besteed aan maatregelen voor verdere

verhoging van de kwaliteit GBA die door BZK en gemeenten worden getroffen naar aanleiding van het debat met de Tweede Kamer over fraude met toeslagen.

Daarnaast aandacht voor het project Naar Betrouwbare Persoonsgegevens dat gemeenten ondersteunt met deskundigheidsbevordering van medewerkers Burgerzaken. Tot slot komt de methodiek van risicogericht adresonderzoek aan de orde waarbij concrete tips voor gemeenten zijn opgenomen.

Ad 3

Invoering RNI (Registratie niet-ingezetenen)

In het wetsvoorstel BRP wordt de centrale bijhouding van persoonsgegevens van niet-ingezetenen geregeld (RNI). Dit gebeurt onder uw verantwoordelijkheid en U zal dan ook aan deze groep personen een burgerservicenummer toekennen. Volgens de huidige planning kan de het wetsvoorstel BRP op 1 maart 2014 in werking treden. Oorspronkelijk was het de bedoeling dat de RNI in februari 2013 in gebruik zou worden genomen. Wegens vertraging in de totstandkoming van het wetsvoorstel BRP en in de technische realisatie van de RNI, is deze datum niet gehaald. Dit heeft financiële consequenties. Daarnaast is het de wens van gemeenten om het eerste contactmoment dat nieuwe arbeidsmigranten hebben met de Nederlandse overheid, te weten het moment van inschrijving als niet-ingezetene in de basisregistratie, te gebruiken om het eerste verblijfsadres in Nederland vast te leggen. Daarvoor is dus de RNI als onderdeel van de basisregistratie personen nodig. Om deze redenen is bezien of het mogelijk is om de RNI eerder in te voeren dan 1 maart 2014. Dat is in beginsel mogelijk door het maken van een zelfstandige AMvB. Deze route kent echter aanzienlijke juridische en politieke risico's. Dit besluit zal op een later moment aan u worden voorgelegd, zodra er meer zicht is op de behandeling van het wetsvoorstel BRP in de Eerste Kamer.

Datum

26 april 2013

Kenmerk

2018-0000639793

Bijlage: Communicatielijn stakeholders mGBA

Communicatie met de stakeholders

Stuurgroepleden hebben aangegeven met stakeholders te moeten communiceren over de vertraging. Denk hierbij bijvoorbeeld aan koplopergemeenten die in verband met een aanbestedingstraject een besluit moeten gaan nemen over wanneer ze aansluiten op de BRP. Zij moeten wel weten dat er wellicht pas later dan nu gepland kan worden aangesloten. Met de stuurgroep is een communicatielijns afgesproken over de voortgang van de modernisering GBA ten behoeve van direct betrokkenen. Bij bijeenkomsten met stakeholders, en als er vragen over komen, is dat de communicatielijns die gehanteerd wordt. Afgesproken is op dit moment geen communiqués hierover naar buiten te brengen [REDACTED] of op enige andere manier extern te communiceren.

Woordvoeringslijn:

Met het aannemen van de Wet BRP (Basisregistratie Personen) door de Tweede Kamer is een eerste stap gezet in de wettelijke verankering van de doelstellingen van de mGBA. Bij de realisatie van de moderne GBA, de ICT-voorzieningen voor Basisregistratie Personen (BRP), is al veel tot stand gebracht, zie onderstaande resultaten. In het verdere vervolg van het programma mGBA wordt echter vertraging geconstateerd in de realisatie van de BRP. Deze wordt vooral veroorzaakt door gebleken grotere complexiteit van de te bouwen programmatuur, met name in de componenten voor de bijhouding. Dit kan leiden tot overschrijding van het budget en uitloop in de planning. In opdracht van de stuurgroep mGBA worden in de komende tijd in overleg met alle betrokken partijen mogelijke beheersingsmaatregelen nader onderzocht door een extern bureau. De maatregelen dienen gericht te zijn op het realiseren van de BRP-voorzieningen met behoud van de moderniseringsdoelen en beheersing van de kosten. De stuurgroep mGBA verwacht eind juni 2013 richtinggevende besluiten te kunnen nemen over de voorgestelde beheersingsmaatregelen. Het streven is er op gericht om de vigerende planning zoveel als mogelijk te handhaven.

Wat er tot 1 maart 2013 tot stand is gebracht.

Programmaonderdelen belangrijkste mijlpalen/producten

- GBA-V full service opgeleverd
- Basisfunctionaliteit Leveren (project BRP)
- Basisfunctionaliteit Bijhouden (project BRP)
- Codegeneratoren (project BRP)
- Viewer voor Gemeentelijke gegevensuitwisseling (project Migratie)
- Conversie software en productiedata (project Migratie)
- Kwaliteitseisen en -controle voor baseline 1 (project Migratie en Agentschap BPR)
- Implementatiestrategie (project Implementatie)
- Draaiboek gemeenten en afnemers (project Implementatie)
- Ondersteuningsmiddelen voor implementatie van gemeenten (project Implementatie)
- Handreiking voor aanbesteding burgerzakenmodules (project

Datum

26 april 2013

Kenmerk

2018-0000639793

- Implementatie)
- Analyse en monitoringtool (project implementatie)
- Concept aansluitplanning gemeenten (project Implementatie)

Events

- BRPreview - 20 september 2012
Waarbij gemeenten aan de knoppen enkele werkende processen konden beproeven (project BRP in samenwerking met softwareleveranciers van Burgerzakenmodules)
- Informatiedagen Migratie GBA naar BRP - 7 februari 2013 en 21 februari 2013
Hierbij zijn gemeenten op de hoogte gebracht van de kwaliteitseisen en de werkzaamheden die door de afdelingen burgerzaken moeten worden uitgevoerd om aan te kunnen sluiten op de BRP (project Migratie).

Datum

26 april 2013

Kenmerk

2018-0000639793



Stuurgroep mGBA

CONCEPT

DGBK

B&I

Gaarne vertrouwelijk behandelen

Contactpersoon

Datum

26 april 2013

memo

Stand van zaken mGBA

1. Inleiding

Met het voorliggende memo informeert de ambtelijk opdrachtgever mGBA de leden van de stuurgroep mGBA **vertrouwelijk** over de bevindingen van Gartner in het onderzoek naar omvang, voortgang en haalbaarheid van de planning mGBA, over de consequenties van die bevindingen voor de kosten en de dekking en over oplossingsvarianten die in verband daarmee zijn benoemd. Het memo bevat tevens de voorgestelde aanpak.

2. Gevraagde besluiten

Van de stuurgroep wordt gevraagd:

- Kennisnemen van de bevindingen van Gartner
- Opdracht te verlenen aan de opdrachtgever mGBA om de onderkende scenario's zoals beschreven in dit memo, te laten objectiveren door een extern bureau
- Opdracht te verlenen aan de opdrachtgever mGBA om (financiële) beheersmaatregelen te treffen die ten doel hebben de maandelijkse uitgaven van programma mGBA per direct te verlagen
- Instemmen met de voorgestelde communicatielijnen.

3. Onderzoek naar vertraging en voortgang BRP

Na de melding dat een vertraging wordt verwacht in de bouw van de BRP-voorziening heeft de opdrachtgever mGBA aan bureau Gartner gevraagd een review uit te voeren op de omvang, voortgang en haalbaarheid van de planning van de BRP en Migratievoorziening.

Voor de BRP zijn de bevindingen nu beschikbaar. De review van de Migratievoorzieningen is nog gaande maar de inschatting is dat deze bevindingen niet zullen leiden tot een andere prognose ten aanzien van de overall planning. De bevindingen t.a.v. de BRP zijn nu solide genoeg om de stuurgroep hierover te informeren en luiden als volgt:

1. Gartner schat de omvang van de BRP-voorziening in op ongeveer 5000 functiepunten. Ten opzichte van de eerdere meting in april 2011 (3.750 functiepunten) is dit een toename van 35%.

Een dergelijke toename is volgens Gartner niet ongebruikelijk bij projecten van dit type en zal ook in het resterende traject nog (kunnen) optreden. De toename van de functiepunten komt door 'requirements instability': verdieping en uitbreiding van de functionaliteiten, maar met name verdieping, de huidige functionaliteit bleek complexer dan vooraf ingeschat.

2. Gartner geeft aan dat circa 32% van de BRP-voorziening gereed is. Van de functionaliteit voor Levering is circa 56% gereed.
3. Op basis van ervaringscijfers uit de benchmarkdatabase van Gartner spreekt Gartner de verwachting uit dat de volledige BRP-voorziening niet eerder dan eind 2016 zal worden opgeleverd. In de database zijn projecten met vergelijkbare kenmerken als het BRP-project geselecteerd, kenmerken zijn: omvang in aantal functiepunten, grootte ontwikkelteam, gehanteerde methodiek en complexiteit en omgeving. Gartner prognosticeert dat de functionaliteit voor Levering in Q2 2014 in productie zou kunnen worden opgeleverd.
4. Gartner beveelt aan om na te streven dat functionaliteit in behapbare brokken wordt opgeleverd en om te bezien of aan de hand van de plannen voor gefaseerde oplevering nog andere alternatieve opleverschema's mogelijk zijn.
5. Gartner beveelt eveneens aan om verbeteringen door te voeren in de projectbesturing en ontwikkelmethodiek en doet daarvoor enkele concrete suggesties.

Een eenvoudige rekensom op basis van de review van Gartner en hun op benchmarkgegevens gebaseerde inschatting dat de oplevering van de volledige BRP-voorziening tot eind 2016 zal vragen, leert dat de oplevering van de BRP-voorziening potentieel minimaal 15 miljoen euro aan extra kosten met zich mee zal brengen. Voor dergelijke extra kosten is binnen BZK geen dekking aanwezig. Vanuit die afweging is verkend welke varianten er zijn om de kosten te beheersen.

4. Oplossingsvarianten

Op grond van de voorlopige bevindingen van Gartner heeft de opdrachtgever mGBA de direct betrokkenen binnen BZK gevraagd een verkenning te doen van oplossingsvarianten.

Vanzelfsprekend is daarbij in eerste instantie ook de variant om te stoppen de revue gepasseerd. Deze is echter niet verder verkend omdat er een daadwerkelijke wens en noodzaak tot modernisering van de GBA bestaat, wetgeving inmiddels door de Tweede Kamer is aanvaard, en er een positieve business case (aan gemeentezijde) is, naast vele andere overwegingen.

Criteria die gehanteerd worden voor oplossingsvarianten betreffen:

- De doelstellingen van de modernisering realiseren
- Politiek-bestuurlijke afspraken nakomen, in elk geval naar de geest
- Binnen het financiële kader dat BZK zichzelf heeft gesteld, blijven. M.a.w. de aan de uitloop gekoppelde financiële overschrijding teniet doen binnen het geheel aan financiële verplichtingen voor de modernisering, dus inclusief het in beheer nemen ervan en dubbel beheren.
- Waar mogelijk recht doen aan planningsdata die voor betrokken partijen van belang zijn

De oplossingsvarianten die op dit moment op het niveau van 'houtkoolschets' in beeld zijn, zijn:

1. *Doorgaan op de huidige koers, met fasering en meer beheersing*
Doorgaan op de huidige aanpak van de modernisering, maatregelen treffen om (verdere) uitloop en overschrijding te beheersen en zorg dragen voor gefaseerde oplevering van functionaliteit in brokken, waarbij nader te bezien is in welke volgorde welke functionaliteit wordt opgeleverd. Belangrijkste nadeel aan deze variant is dat er wel sprake is van *beheersing* maar niet van *besparing* ten opzichte van de hiervoor genoemde potentiële overschrijding. Niettemin kan de fasering dienstbaar zijn in andere varianten.

2. *Dubbel beheer vermijden door uitbouw GBA-V*
De doelstellingen van de modernisering realiseren via uitbouw of verbouw van de bestaande GBA-V. Hiermee worden de kosten voor dubbel beheer en de risico's van het synchroon houden van twee systemen teniet gedaan. De verbouw van GBA-V zou stap-voor-stap in releases moeten plaatsvinden. Om de moderniseringsdoelstellingen te realiseren moet real-time verwerken van mutaties mogelijk worden en moeten gemeenten kunnen bijhouden op GBA-V. Dit kan mogelijk middels de uitbouw van de RNI-bijhoudmodule naar een bijhoudmodule waarmee gemeenten op de centrale voorziening (GBA-V) kunnen bijhouden en vervanging van de mailbox systematiek. Tevens is vervanging van de database aan de orde, waarbij de mogelijkheden van een relationele database onderwerp van onderzoek zijn.

3. *Dubbel beheer vermijden door GBA-V toe te voegen aan de BRP*
De functionaliteit van de GBA-V toevoegen aan de BRP waardoor de GBA-V bij de start van de BRP kan worden uit gezet.
Hiermee worden, net als in het voorgaande scenario, de kosten voor dubbel beheer en de risico's van het synchroon houden van twee systemen teniet gedaan.
In deze variant wordt, in aanvulling op de producten die programma mGBA al voorziet, een "Koppelvlak GBA-V" gebouwd waarmee in feite de functionaliteit van de GBA-V wordt toegevoegd aan de BRP. De BRP start dus als moderne registratie en bevat daarnaast alle bestaande functionaliteit van GBA-V Full Service als een extra koppelvlak. De moderne leveringssoftware die wordt ontwikkeld is zowel bruikbaar voor de diensten van GBA-V als voor de diensten van de BRP. Dit scenario voorziet ook in alle functionaliteit die nodig zou zijn voor reconversie. De extra ontwikkelkosten voor het GBA-v Koppelvlak zouden in dezelfde orde grootte liggen als de besparing op ontwikkelkosten voor de migratievoorzieningen..

Voor alle scenario's geldt dat deze alleen op niveau houtschoolschets zijn uitgewerkt. Kosten, (technische) haalbaarheid, planning en bestuurlijk draagvlak ervan zijn nog niet of beperkt uitgewerkt. Om te komen tot varianten die onderling, en met de huidige aanpak, vergelijkbaar zijn, wordt voorgesteld om de scenario's te laten objectiveren door bureau Gartner.

Mede op basis daarvan zal aan de stuurgroep van juni 2013 een voorstel voor besluitvorming worden voorgelegd.

Vanuit de PBG is meegegeven dat er mogelijk betrokkenen zijn die andere

oplossingsvarianten zien. De nu voorliggende oplossingsvarianten lijken de meest logische om te onderzoeken. Omwille van de snelheid en spoedige besluitvorming in juni a.s. wordt voorgesteld de objectivering van deze scenario's nu in gang te zetten. In aanvulling daarop wordt voorgesteld dat betrokkenen vanuit stuurgroep of PBG die andere oplossingsvarianten mogelijk achten, in contact treden met BZK/B&I, en dat dan in overleg wordt bezien of de betreffende variant levensvatbaar is en hoe daarmee verder om te gaan. Om dit punt te concretiseren: mocht dit zich voordoen dan wende men zich tot B&I [REDACTED]

Datum
18 juli 2018

Voorstel aan de stuurgroep mGBA

- Opdracht geven aan de opdrachtgever mGBA om bureau Gartner de genoemde scenario's te laten objectiveren.
- Besluiten over oplossingsvariant in de stuurgroepvergadering van juni 2013

5. Beheersmaatregelen

Op grond van de voorlopige bevindingen van Gartner heeft de opdrachtgever mGBA de programmamanager mGBA gevraagd te komen met een voorstel om de lopende uitgaven sterk terug te dringen hangende de besluitvorming van de stuurgroep. De inspanningen van het programma blijven ondertussen gericht op opleveren van de producten ten aanzien waarvan duidelijk is dat die als eerste opgeleverd moeten worden. Zo gaat er geen tijd verloren maar wordt ook geen budget verstookt waarvan bij nadere besluitvorming wellicht blijkt dat dit anders aangewend had kunnen worden.

Naast financiële beheersmaatregelen dienen ook maatregelen op het vlak van projectbesturing te worden getroffen, gegeven de bevindingen van Gartner. Dit is onder handen werk.

Voorstel aan de stuurgroep mGBA

- Opdracht verlenen aan de opdrachtgever mGBA om (financiële) beheersmaatregelen te treffen die ten doel hebben de maandelijkse uitgaven van programma mGBA per direct te verlagen
- Nadere uitwerking van beheersmaatregelen in te brengen voor besluitvorming in de stuurgroep van juni 2013

6. Communicatielijijn

Het onderzoeken van varianten kan eenvoudig geïnterpreteerd worden als het inslaan van de weg naar het einde van de modernisering. Dat is nadrukkelijk niet het oogmerk van de opdrachtgever mGBA. Wel zal kritisch moeten worden gekeken naar (realistische) haalbaarheid van de gestelde doelstellingen. De varianten die met de in deze notitie nader geduide aanleiding op tafel zijn gekomen, bieden daarnaast juist ook kansen. Beide varianten elimineren de duale periode en beperken daarmee naast de kosten van duaal beheer ook de risico's van het synchroon houden van de twee systemen.

Communicatie hierover luistert nauw. Voorgesteld wordt dat alle betrokkenen in de komende periode langs de hier geschetste lijn communiceren, als volgt:
Bij de realisatie van de moderne GBA is al veel tot stand gebracht maar we ervaren, voor het gevoel met de haven in zicht, (opnieuw) tegenslagen. De bouw van de BRP zal meer tijd gaan kosten dan gepland. Zorgvuldige analyse leert dat het gaat om een ernstige vertraging. Dat dreigt aanzienlijke extra kosten met zich

mee te brengen. In overleg met alle betrokken partijen/de stuurgroep mGBA worden enkele oplossingsrichtingen nader onderzocht die ten doel hebben de kosten beheersbaar te houden en die er tevens toe kunnen leiden dat de risico's van de zgn. duale periode, waarin twee systemen synchroon moeten blijven, worden beperkt. De oplossingsrichtingen bieden in dat opzicht ook belangrijke winstpunten voor alle betrokkenen. De stuurgroep mGBA verwacht uiterlijk eind juni 2013 besluiten te kunnen nemen over de consequenties van de vertraging en de dan nader verkende oplossingsrichtingen. Het streven is er daarbij op gericht om de vigerende planning waar mogelijk te handhaven.

Datum
18 juli 2018

Voorstel aan de stuurgroep mGBA

- Instemmen met de voornoemde communicatielijn en deze hanteren.
- Afstemming over en weer tussen stuurgroepleden en hun vertegenwoordigers indien zich bijzonderheden voordoen.

Van: [REDACTED]
[REDACTED]
Onderwerp: FW: welke risico's lopen we
Datum: 05.06.2013 11:48:18 (+0200)
Bijlagen: Risico's als de BRP er niet komt 130604.docx (5 pagina's)

Zoals beloofd

Van: [REDACTED]
Verzonden: woensdag 5 juni 2013 1:24
Aan: [REDACTED]
CC: [REDACTED]
Onderwerp: welke risico's lopen we
Urgentie: Hoog

Hoi [REDACTED],

Het resultaat van een sessie met enkele programmamedewerkers vanmiddag en een nachtelijke uitwerking.

Ik hoop dat je er in je afwegingen (met [REDACTED] en gesprekken mee geholpen bent.

Het roep misschien vragen op of is er behoefte aan uitleg, dan licht ik het graag toe.

Gr, [REDACTED]

=====

Deze e-mail is uitsluitend bestemd voor de geadresseerde(n). Verstrekking aan en gebruik door anderen is niet toegestaan. Als u deze mail onbedoeld heeft ontvangen, meld dit dan direct aan de verzender en vernietig deze e-mail. Het is zonder uitdrukkelijke toestemming niet toegestaan enige informatie van deze e-mail te dupliceren of te verspreiden. Programma mGBA sluit iedere aansprakelijkheid uit die voortvloeit uit elektronische verzending.

=====

This e-mail is intended exclusively for the addressee(s), and may not be passed on to, or made available for use by any person other than the addressee(s). If you are not the intended recipient or have received this e-mail in error, notify the sender immediately and destroy this e-mail. Any unauthorized duplication, disclosure or distribution of the material in this e-mail is forbidden. Programma mGBA rules out any and every liability resulting from any electronic transmission.

=====

Inleiding

Onderstaand een overzicht van de risico's per doelgroep van het GBA/BRP stelsel *indien de modernisering van de GBA niet (meer, of beperkter) plaatsvindt*. Het betreft een eerste – globale - inventarisatie. Vooropgesteld: dit is geen totaaloverzicht. Het aantal risico's is eigenlijk niet compleet te overzien, omdat er veel (onberekenbare) neveneffecten kunnen optreden.

Er is met stakeholders nauwelijks gesproken over de situatie dat de modernisering niet door zal gaan. Dit in tegenstelling tot de risico's die bij het realiseren van de mGBA zijn onderkend; die zijn wel zo volledig mogelijk in kaart gebracht.

De risico's zijn grofmazig in te delen in enkele thema's:

- Risico's die te maken hebben met de *kwaliteit van het GBA stelsel*, waardoor deze ofwel centraal, bij afnemers of gemeenten zullen moeten worden opgelost (of niet, met bijv. fraude als gevolg);
- Risico's die te maken hebben met de *beperkte aanpasbaarheid van de verouderde voorzieningen*, waardoor er veel work arounds zullen ontstaan, zowel op centraal als decentraal niveau;
- Risico's van *financiële aard*, bijvoorbeeld in de vorm van het mislopen van baten en/of claims die partijen zullen indienen (bij BZK), bijvoorbeeld voor nutteloos geworden BZM specificaties, gedane investeringen door leveranciers etc.;
- Risico's die te maken hebben met het *politieke speelveld*, enerzijds omdat de politiek zichzelf zal roeren in de discussie (bijv. nav toezeggingen aan de Kamer), anderzijds omdat belangengroeperingen zullen gaan lobbyen (bijv. software leveranciers en gemeenten);
- Risico's die te maken hebben met de *rol en voorbeeldfunctie van BZK* in het kader van de *e-overheid*.

Specifieke risico's per doelgroep

Stakeholders	Gevolgen
Gemeenten	<ul style="list-style-type: none">• Vertrouwen en bereikte draagvlak valt weg. Bij een eventuele herstart zullen bijv. geen koplopers meer naar voor stappen (er is jaar hersteltijd voor vertrouwen en draagvlak nodig);• Desinvestering (reeds uitgevoerde onderzoeken, contractuele afspraken met leveranciers, aanbestedingstrajecten etc.);• Beloofde besparingen uit BC zullen niet worden gerealiseerd ('waarom is de business case nu ineens niet meer valide?')• Geen voortgang in verbetering (e-)dienstverlening gemeenten (e-loket, procesverbeteringen etc.);• Katalysator voor gemeentelijke (ICT) vernieuwing vervalt;• Geen aanpassing van / impuls aan de binnengemeentelijke gegevensuitwisseling (als basis komst basisregistraties);• Verouderde programmatuur blijft in gebruik, aanpassingen in programmatuur krijgen de vorm van work-around;• Dure LO wijzigingen (onder meer omdat ze in de vorm van work-arounds moeten worden opgelost);• Vergoedingen voor LO wijzigingen (nu al) ontoereikend om werkelijke kosten te dekken, zullen dat bij verouderde systemen nog minder zijn;• (Gemeentelijke)samenwerking en uitbesteding duurder met huidige GBA systemen;• Kwaliteit GBA krijgt niet gewenste niveau (controles vinden niet of pas achteraf plaats);• Geen versnelling van berichtenverkeer (bijv. verhuizing van gemeente X naar gemeente Y blijft ca. 4 dagen

	<p>duren, waardoor dienstverlening niet kan starten aan de balie);</p> <ul style="list-style-type: none"> • Geen realtime dienstverlening; • Grote mate van afhankelijkheid huidige leverancier (lock in); • Structurele oplossing voor oude(re) problemen blijven uit.
Koploper	<ul style="list-style-type: none"> • Vertrouwen en bereikte draagvlak valt weg; • Terugvorderen van investering in capaciteit ten aanzien van meedenken en meebouwen BRP; • Zullen vermoedelijk claims indienen voor gemaakte kosten; • Zijn allen gestart met voorbereidingen o.a. projectorganisatie ingericht; (onderzoek naar) aanbestedingen; processen herinrichten; ICT uitgaven etc.
VNG/NVVB	<ul style="list-style-type: none"> • Vertrouwen in BZK valt weg, imago van VNG en NVVB mede geschaad; • Claim voor kosten die zijn gemaakt: <ul style="list-style-type: none"> ◦ opheffen organisatieonderdeel en personele gevolgen ◦ BZM specificaties, die als er geen BRP komt nutteloos zijn geworden (ca. 1-1,5 mln euro); ◦ claim door King reeds uitgevoerde implementatiewerkzaamheden, aangegane verplichtingen etc
Afnemers	<ul style="list-style-type: none"> • Vertrouwen en bereikte draagvlak valt weg; • Kwaliteit gegevens blijft op het GBA niveau, geen verbetering (ter illustratie: DUO heeft 55 miljoen euro aan schade opgelopen door foutieve gegevens in GBA); • Snelheid van berichtenverkeer blijft onveranderd, waardoor verwarring ontstaat in ketens (is de verhuizing nu wel of niet terecht doorgevoerd, onterechte terugmeldingen etc. zie ook advies DA op dit punt); • Kosten LO wijzigingen zullen hoog zijn ivm verouderde systemen; • Berichtprijs zal toenemen om (beheer)kosten verouderd stelsel (zie Gemeenten en BZK) te kunnen afdekken; • GBA-V is niet gebouwd voor grote schaalbaarheid <ul style="list-style-type: none"> ◦ Vermoedelijk zijn uitbreidingen niet meer mogelijk; ◦ Grenzen aan performance/snelheid; ◦ Extra berichtenverkeer door bijv. realtime bevraging door DigiD (ong 150 milj p/jr) kan niet (eenvoudig) worden ondersteund; ◦ Afnemers kunnen hun bestaande kopiebestanden niet uitzetten. • Kwaliteitscontrole vindt pas achteraf plaats (met BRP vooraf) en leidt tot ongewenste onduidelijkheden in de keten Terugmelding (zie ook advies DA); • Geen afname kopiebestanden bij afnemers; • Bestaande leveranciers zullen dominant blijven, afhankelijkheid blijft (lock in); • Niet kunnen koppelen van diensten aan GBA-online voorziening; • GBA kent geen betrouwbaar berichtenverkeer, zoals Digikoppeling (er worden veel vrije berichten gebruikt om herzendingen van PL te bewerkstelligen);
Softwareleveranciers	<ul style="list-style-type: none"> • Vertrouwen en bereikte commitment valt weg; • Desinvestering van ontwerp en ontwikkeltraject ten behoeve van BZM's en leverfunctionaliteit (geschat op enkele tonnen per leverancier); • Verlies van (imago schade naar) klanten (degene die

	<p>overgaan);</p> <ul style="list-style-type: none">• Nieuwe toetreders maken geen kans meer om toe te treden (claims?);• Leveranciers kunnen negatieve publiciteitscampagne starten richting politiek en publiek;
Ministerie	<ul style="list-style-type: none">• Bestuurlijk akkoord moet worden open gebroken, met mogelijke neveneffecten op andere dossier met gemeenten;• Gezichtsverlies: de behaalde successen zijn snel vergeten;• Verlies van vertrouwen en imagoschade;• Voor vrijwel alles dat nu in het kader van de BRP is bedacht moet een workaroud worden bedacht om dit in GBA(-V) te realiseren, omdat je (maatschappelijke) vernieuwingen niet kunt tegenhouden (zie onderstaand);• Aanpassingen naar aanleiding van de wet BRP zullen alsnog in de GBA systemen moeten worden doorgevoerd, terwijl ze nu onder een overgangsbepaling vielen, bijvoorbeeld:<ul style="list-style-type: none">◦ `Code VOW`;◦ Verstrekkingbeperking voor derden;• Voorbeelden van reeds voorziene (LO)wijzigingen waarvoor workarounds nodig zullen zijn:<ul style="list-style-type: none">◦ Meervoudig ouderschap, ivm homohuwelijk en adoptie (kost meer dan LO 3.0, destijds ca. 10 mln euro);◦ Liberalisering namenrecht (duurder dan LO 3.0);◦ Integratie BS niet mogelijk (of heel duur), omdat GBA stelsel daar niet geschikt voor is;◦ Protocollering aanpassen naar aanleiding van ambities tbv mijnoverheid.nl (ca. enkele miljoenen)◦ Nieuwe berichtenstandaard omdat de huidige niet meer toereikend is voor het berichtenverkeer (ca. 2 miljoen)◦ Invoercontoles in plaats van controles achteraf (achteraf controle structuur en domeinregels alleen al heeft BPR en mGBA meer dan 2 jaar tijd gekost)<p><i>NB deze wijzigingen zijn reeds voorzien in de BRP of makkelijk in te voeren in de BRP voorziening (bijv. BRP en BZM's zijn reeds vergaand voorbereid op evt. modernisering van de Burgerlijke Stand)</i></p>• Ontwerpaspecten 1 en 2 niet of heel duur realiseerbaar in GBA, terwijl je wel de verwachting hebt gewekt dat deze functionaliteit zal gaan komen;• Aanpassingen besluit BRP etc• Kennis+investering mGBA programma gaat verloren (work in progress zal na enkele jaren vermoedelijk niet meer worden hergebruikt, wiel wordt opnieuw uitgevonden);• Desinvestering hardware die reeds is aangeschaft voor de centrale BRP voorzieningen door BPR;• Tijdelijke RNI voorziening wordt 'definitieve' oplossing (met dito beheerkosten);• GBA blijft onjuiste gegevens bevatten (bijv. ca. 2 mln relatiegegevens in GBA zijn niet juist);• Fraude kan niet worden aangepakt, omdat analyse in GBA-V slechts beperkt mogelijk is (gegevens worden minder goed gestructureerd opgeslagen als in de BRP);• Hoge kosten LO GBA wijzigingen inclusief discussie met gemeenten over vergoedingen;

	<ul style="list-style-type: none"> • Verlies impuls aan beleidsvoornemens: stelselstandaarden, e-overheid, e-dienstverlening/digitaal 2017, iNUP e.d. • Hoe past stoppen met de BRP in de Visie op het stelsel van basisregistraties? Hoe zullen andere basisregistraties (NHR, BRI etc.) dit signaal oppakken?
Wetgever	Aanpassingen wet Brp nodig om met LO GBA zaken te realiseren die nu in Wet Brp zijn benoemd; bv code ivm VOW;
Agentschap BPR	<ul style="list-style-type: none"> • Toenemende (beheer)kosten om verouderde technologie/systeem in de lucht te houden; • Technologische vernieuwingen op huidige GBA-v kunnen niet uitblijven (end of life cycle); • Ca. één zware LO GBA wijziging per jaar nodig om moderniseringsdoelstellingen te bereiken, vereist zware capaciteit van BPR; • Aanpassingen worden steeds duurder, risico dat dit niet kan worden afgedekt met berichtprijs; • Sommige aanpassingen zullen bedrijfseconomisch niet verantwoord zijn om door te voeren (modernisering Burgerlijke Stand, verbetering schaalbaarheid etc); • Nieuwe aanbesteding berichtendienst nodig (vorige keer ca. 1 manjaar werk); • Afnemers en gemeenten zullen veeleisender worden omdat de gewenste modernisering uit blijft (en beheerder hier in moet proberen te voorzien).
Ministeries overig	<ul style="list-style-type: none"> • Ministerie van Financien ziet business case niet gerealiseerd (ca. 150 mln euro aan baten minus kosten te verwachten bij Rijk en gemeenten gezamenlijk) • Visie 'stelsel van basisregistraties' niet haalbaar (ontstaan onvolkomenheden in stelsel van basisregistraties)
Politiek	<ul style="list-style-type: none"> • Voorgestelde besparingen (BC) worden niet gerealiseerd (zie hoger); • 'Veel geld uitgegeven en nu staat de Minister met lege handen'; • Vergrote aandacht in parlementair onderzoek (is hier juiste beslissing genomen, waarom, wat waren oorzaken etc); • Kwaliteitsverbeteringen die zijn toegezegd door de komst van de BRP zullen niet worden gerealiseerd (of relatief duur zijn in de GBA); • Voorgenomen maatregelen niet mogelijk, of relatief duur: <ul style="list-style-type: none"> ○ Meervoudig ouderschap; ○ Liberalisering namenrecht ○ Protocolleding via MijnOverheid ○ Beloften minister over verbeteren terugmeldproces; ○ Fraudebestrijding; ○ Digitalisering Burgerlijke Stand; • Kamer zal door belangengroeperingen benaderd worden met diverse argumenten.

Samenvattend

De BRP is bedoeld voor en voorbereid op de toekomst en een instrument om een innovatiestap in de persoonsinformatiehuishouding van de Nederlandse overheid te veroorzaken. Het is de overgaan naar een periode van minimaal 15 jaar waarin het stelsel weer 'met zijn tijd mee kan', een investering in de toekomst.

Deze overgang is een consolidatie van diverse tekortkomingen in het GBA stelsel, die sinds de introductie zijn ontdekt. Enkele ervan zijn in het GBA stelsel zelf opgelost (bijv. GBA-V) en voor de meeste is gekozen te wachten tot de modernisering een feit is. Deze wijzigingen zijn niet meer terug te draaien en/of terug te managen; men heeft er jaren op gewacht.

Bovendien staat de wereld niet stil; wetswijzigingen en beleidsvoornemens blijven komen of zijn al onderweg of toegezegd. Door de BRP niet te realiseren vervalt het 'excuus' om er nu (in afwachting van de BRP) 'niets mee te doen' in het GBA stelsel.

Deze wijzigingen zullen dus hoe dan ook moeten worden doorgevoerd in het bestaande stelsel. Die aanpassingen zullen meer het karakter hebben van work arounds dan van een structurele, toekomstbestendige, oplossing. De bestaande systemen zijn (al een hele tijd) aan vervanging toe; "een nieuwe auto is technisch beter, bedrijfszekerder, veiliger, zuiniger en goedkoper in onderhoud dan een auto van 20 jaar".

Aan Minister Plasterk
Van dgBK

DGBK
Burgerschap en
Informatiebeleid

Contactpersoon

██████████
██████████

Datum
2 juli 2013

Kenmerk
2013-0000395715

nota

Voortgang modernisering GBA

Aanleiding/probleemstelling

In uw brief van 23 mei heeft u de Kamer geïnformeerd over de vertraging in de bouw van de Basisregistratie Personen (BRP), onderdeel van de modernisering van de gemeentelijke basisadministratie (GBA). De gevolgen van die vertraging zijn dat de planning van het programma mGBA aanzienlijk uitloopt, en het budget wordt overschreden. U heeft de TK onderzoek aangekondigd naar scenario's om kosten te beheersen. Daarbij heeft de TK gevraagd 'radicalere' alternatieven in de afweging te betrekken (verbouw GBA-V is genoemd). U heeft toegezegd de Kamer per brief in juni nader te informeren.

De onderzoeken zijn beschikbaar en er ligt een advies van de interbestuurlijke stuurgroep over een inhoudelijke lijn. Die adviseert nu te kiezen voor het sturen van een soort "tussenbalans" aan de Tweede Kamer, waarin wordt gezegd dat een en ander nog uitgewerkt moet worden, maar waarin de inhoudelijke koers al wel geduid wordt. Het advies luidt te kiezen het zogenaamde derde scenario, dat betekent doorgaan op huidige koers van nieuwbouw, waarbij er wel een andere technische oplossing dan de huidige komt om langdurig, kostbaar dubbel draaien van twee systemen te voorkomen. Daarnaast zou ingezet moeten worden op het nemen van beheersmaatregelen, versterking sturing en governance.

Naar de mening van ambtelijk BZK is het sturen van deze tussenbalans kwetsbaar. Er moet nog een aantal zaken uitgewerkt worden, alvorens een definitief oordeel over dit advies te geven. Dat gaat met name om het uitlijnen van de technische consequenties van het geadviseerde scenario en de kosten die daarbij horen, alsmede de financiering. Ook is geconstateerd dat een alternatief scenario (verbouwen van het huidige systeem) weliswaar bestuurlijk weinig draagvlak heeft, maar nog onvoldoende uitgewerkt is om te kijken welke kansen dit, met name in termen van geld, zou kunnen opleveren. Deze lastige vergelijkbaarheid is kwetsbaar. Na verdere uitwerking is nog bestuurlijk overleg nodig, wederom in ieder geval over de financiering.

Advies/actie

U wordt geadviseerd bijgevoegde korte uitstelbrief (bijlage 1) naar de Kamer te sturen voor het zomerreces. Na het reces kan de Kamer op basis van de uitwerking die we deze zomer doen via een uitgebreide brief geïnformeerd worden over de gekozen lijn en alle consequenties daarvan.

Toelichting

Datum

2 juli 2013

Kenmerk

2013-0000395715

1. Politiek complex

mGBA is een complex dossier, zowel technisch als ook politiek, zeker in het licht van het lopende parlementair onderzoek, maar ook recente opinies over een groot ICT-traject bij V&J en een kritisch artikel in de Volkskrant. Daarin werd gesteld dat een nieuw ICT-debacle in aantocht lijkt, namelijk de mGBA. Er wordt daarbij verwezen naar uw brief van 23 mei en het onderzoek van Gartner. Een risico van het sturen van een uitstelbericht kan zijn dat het aanleiding geeft voor meer negatieve publiciteit. Voordeel van uitstel is dat u zich nog niet vastlegt op een bepaalde lijn, terwijl er nog zaken uitgewerkt moeten worden. Indien u het advies volgt, zullen we de komende dagen voorafgaand aan de verzending van de brief politiek sonderen en een gedegen communicatielijns uitwerken.

2. Resultaten intern beraad en extern onderzoek

In de afgelopen maanden is de stand van zaken van het programma zowel intern als door een extern bureau (Gartner) kritisch bekeken. Conclusies:

- Het draagvlak voor de modernisering GBA is onverminderd groot bij gemeenten en afnemers (conclusie stuurgroep)
- De aanpak bouw BRP is goed (conclusie rapport Gartner review programma, advies stuurgroep).

Maar ook:

- De vertraging is aanzienlijk (2-2,5 jaar vertraging als niet ingegrepen wordt, conclusie Gartner, review programma)
- De ontwikkelkosten zijn veel hoger dan begroot, ook in de drie scenario's die zijn onderzocht voor kostenbeheersing (conclusie Gartner rapport scenario's)
- Ook in de toekomst moet rekening gehouden worden met onzekerheden, hetgeen niet ongebruikelijk is voor dit soort complexe trajecten (conclusie Gartner)
- De huidige route is begaanbaar, maar kent nog wel een aantal risico's

3. Oplossingsrichtingen: drie scenario's

Gartner heeft opdracht gekregen de bij BZK ontwikkelde scenario's voor kostenbeheersing te toetsen. Het gaat om:

- Scenario 1: doorgaan op de huidige koers met meer fasering en meer beheersing (vasthouden aan nieuwbouw)
- Scenario 2: stoppen met huidige koers. Uitbouwen van de bestaande technische voorziening (de GBA-Verstrekkingen) om zo een langdurige periode van twee systemen naast elkaar te vermijden (verbouwen GBA-V)
- Scenario 3: doorgaan op huidige koers, maar vermijden langdurige periode van twee systemen naast elkaar door het invoegen van de bestaande voorziening GBA-V aan de nieuwe voorziening BRP (vasthouden aan nieuwbouw)

Gartner heeft de drie scenario's getoetst aan planningen, kosten, technische haalbaarheid en risico's en de mate van het bereiken van de bestuurlijke

doelstellingen. Conclusie: scenario's ontlopen elkaar niet heel veel, maar in elk scenario geldt dat de kosten veel hoger zijn dan begroot.

Datum

2 juli 2013

Kenmerk

20183-0000395715

De scenario's zijn bij BZK en in de interbestuurlijke stuurgroep besproken waarbij naast de criteria die Gartner heeft bekeken, ook een aantal andere overwegingen zijn meegenomen: toekomstbestendigheid, continuïteit, zekerheid voor gemeenten, afnemers en leveranciers en bestuurlijk draagvlak. De uitkomst van deze vergelijking is:

- met alle drie de scenario's kunnen de doelstellingen van de modernisering van de GBA worden bereikt;
- alle drie de scenario's brengen aanzienlijke hogere kosten met zich mee dan was gepland;
- Scenario 1 (doorgaan op de huidige koers, maar met fasering) brengt hoge kosten en risico's met zich. Het langdurig twee systemen naast elkaar laten draaien, wordt door Gartner als risicovol beschouwd. De andere twee scenario's reduceren dit risico;
- Scenario 2 (verbouw) is minder goed uitgewerkt dan scenario 3 (dat immers verder gaat op de huidige technische koers, terwijl scenario 2 een andere koers inslaan betekent). Desalniettemin is uit het onderzoek naar voren gekomen dat qua kosten en planning er weinig verschil zal zijn. Het uiteindelijk te bouwen systeem is immers in alle gevallen even groot.
- Bij het scenario van de verbouw stelt Gartner dat de huidige technologie weliswaar toekomstvast is, maar dat de architectuur nog niet uitgewerkt is. Daarom kan over de mate van toekomstvastheid geen uitspraken gedaan worden louter op basis van het rapport van Gartner. In de komende maanden wordt ook dit scenario nog verder uitgewerkt, zodat een betere beoordeling en vergelijking mogelijk is.

4. Advies interbestuurlijke stuurgroep

De leden van de interbestuurlijke stuurgroep mGBA (waaronder medeopdrachtgever VNG, en NVVB, Vereniging van gemeentesecretarissen, Belastingdienst, SVB) ondersteunen de huidige koers met betrekking tot de ontwikkeling van de BRP. De doelstellingen van de modernisering staan niet ter discussie en stoppen met de ontwikkeling van de nieuwe voorzieningen wordt niet als reële optie gezien. Wel is men van mening dat een technische aanpassing nodig is om in de transitieperiode van het oude GBA-V naar de nieuwe BRP de dubbele beheerslasten te omzeilen. Redenen daarvoor zijn kostenbesparingen (twee systemen betekent twee keer beheerslasten) en de risico's van het synchroon houden van de systemen. Hiermee kiezen zij voor scenario 3. Daarbij heeft de stuurgroep wel aandacht gevraagd voor versterking van de governance en het zorgen voor nodige doorontwikkeling van de huidige voorzieningen als "verzekeringspremie" voor de continuïteit van de GBA/BRP. Tijdens de bouw van de nieuwe voorziening moeten de huidige *up-to-standards* gehouden worden.

Het advies van de stuurgroep is om een "tussenbalans" over deze lijn naar de Kamer te sturen. Het advies met deze lijn vindt u in bijlage 2 in de vorm van een concept-brief van u aan de Tweede Kamer.

5. Ambtelijke BZK-overwegingen

Datum
2 juli 2013
Kenmerk
2013-0000395715

De Stuurgroep heeft de scenario's ook breed gewogen, net als ambtelijk BZK. Verschil in opinie heeft te maken met de bijzondere rol van BZK als uiteindelijk opdrachtgever, grootste financiering en politiek verantwoordelijke. Deze drie argumenten zijn gewogen en hebben geleid tot een afwijkend advies aan u, namelijk niet nu al deze tussenbalans sturen, maar eerst nog een en ander nader uit te zoeken. Belangrijkste punt is het ontbreken van de financiering.

6. Kosten

De kosten liggen dus nog niet vast, voor geen enkel scenario en Gartner presenteert de kosten met grote bandbreedtes. De extra kosten zijn voor de scenario's 2 en 3 te verdelen in:

- kosten voor de ontwikkeling: 16-36 miljoen
- kosten voor het beheer: 18-39
- eventuele transitiekosten: 17-25 miljoen

Overigens is tot nu toe aan de kamer alleen nog maar gesproken over de ontwikkelkosten, aangezien er ook voor de geconstateerde vertraging nog geen definitief beeld was over de beheerskosten. In de stuurgroep is bereidheid getoond om te gaan praten over de financiering van de tekorten bij scenario 3, maar er is nog geen enkele toezegging gedaan.

7. Benodigde uitwerkingen tbv brief na reces

Ter voorbereiding op de brief die u na het reces aan de Kamer zult kunnen sturen, zal in de zomer het nodige voorbereidende werk worden gedaan:

- Scenario 3 'uitharden' : planning en kosten specificeren (Gartner geeft alleen bandbreedtes) en op basis daarvan de bandbreedte versmallen.
- Scenario 2 uitwerken (architectuur uitwerken en vervolgens opnieuw door Gartner laten beoordelen).
- Bestuurlijk overleg met de VNG over de financiering, idem voor afnemers.
- Uitwerking van de maatregelen op het gebied van sturing/ governance. Een kwartiermaker voor de functie van opdrachtgevend directeur zal in de zomer de maatregelen voor versterking sturing/ governance van de ontwikkeling en het beheer van de nieuwe voorzieningen, nader uit gaan werken.
- Risico van het gekozen scenario uitwerken en maatregelen treffen.

U zult medio augustus over de stand van zaken geïnformeerd worden.



Advies stuurgroep mGBA aan minister BZK dd. 9 oktober 2013

In de afgelopen maanden is een tweetal scenario's voor de modernisering van de GBA uitgewerkt. Het doel van deze uitwerking was de overschrijding van de kosten van de modernisering, veroorzaakt door de uitloop in de planning, te beheersen. Het ging om twee scenario's:

- Scenario 2 betreft de verbouw van de bestaande voorziening GBA-Verstrekkingen (GBA-V);
- Scenario 3 betreft de nieuwbouw van de Basisregistratie Personen (BRP) inclusief de migratie van de GBA-V naar die BRP.

De stuurgroep heeft in zijn vergaderingen op 12 en 30 september 2013 kennis genomen van de nadere uitwerking van de beide scenario's en, in het verlengde daarvan, van:

- de rapportage van onderzoeksbureau Gartner (die een analyse en validatie van beide scenario's heeft uitgevoerd);
- de impactanalyse van KING (die beschrijft wat de consequenties van beide scenario's voor gemeenten zijn);
- zienswijzen en adviezen van andere belanghebbenden (afnemers, leveranciers, GBA Design Authority, PBG, CFPC);
- de kosten die gemoeid zijn met de beide scenario's en de mogelijkheden om die kosten te dekken.

Alles overziende adviseert de stuurgroep de minister om de modernisering van de GBA te vervolgen volgens de koers van scenario 3, nieuwbouw BRP inclusief migratie van de GBA-V naar die BRP.

De stuurgroep heeft hierbij de volgende overwegingen:

1. De stuurgroep acht modernisering van de huidige GBA nodig.
2. De scenario's verschillen niet doorslaggevend op het vlak van kosten (zowel ontwikkelkosten als beheerkosten).
3. Scenario 3 resulteert ten opzichte van het andere scenario uiteindelijk in een betere gegevenskwaliteit en is flexibeler aan te passen. Scenario 3 biedt gemeenten en afnemers grotere flexibiliteit in het tempo waarin zij aansluiten.
4. De BRP die 24/7 online beschikbaar is, met een hoge verwerkingscapaciteit en met de mogelijkheden voor het leggen van verbanden tussen de geregistreerde personen, schept de voorwaarden voor een doorbraak in e-dienstverlening bij afnemers en gemeenten, voor zaakgericht werken, plaatsonafhankelijke dienstverlening, digitaal 2017, en fraudebestrijding en sluit aan bij de doelstellingen van de iNUP.
5. Er is bij de belanghebbenden van de modernisering GBA groot draagvlak voor deze koers.
6. Door de opdrachtgever mGBA is toegezegd om maatregelen te treffen die de beheersing en sturing op het programma mGBA versterken. Deze maatregelen zijn voor een deel reeds in gang gezet.
7. Om de modernisering af te kunnen ronden zijn, ten opzichte van het huidige budget van programma mGBA, extra gelden benodigd. De leden van de stuurgroep hebben de bereidheid een bijdrage te leveren aan het oplossen van het financieringsprobleem. Naast een substantiële bijdrage van BZK is er bij de gemeentelijke afvaardiging de bereidheid om bij de achterban te sonderen om een financiële bijdrage te leveren. De VNG verkent de bereidheid bij gemeenten om bij te dragen aan de kosten van zaken die specifiek voor

gemeenten worden gerealiseerd en om aan het ministerie van BZK een renteloze lening of voorschot uit het gemeentefonds te verstrekken. Daarbij is voor de VNG instemming van de commissies, het bestuur en de Algemene Ledenvergadering randvoorwaardelijk.

De afnemers dragen bij via de beheerkosten.

De stuurgroep zal de ontwikkelkosten fixeren op het door Gartner gevalideerde bedrag, op basis van de door Gartner getelde functiepunten en gehanteerde percentage voor requirements instability. De partij die meer functionaliteit wil moet daar zelf het budget voor fourneren.



Aan Minister Plasterk
Van dgBK

DGBK

Contactpersoon
[REDACTED]

Datum

16 oktober 2013

Kenmerk

2013-0000688115

nota

Modernisering GBA

Aanleiding/probleemstelling

In mei 2013 heeft u de Tweede Kamer geïnformeerd over de vertraging in een van de onderdelen van de modernisering GBA, de bouw van de Basisregistratie Personen. In het AO van eind mei heeft u met de Kamer gesproken over de vertraging en over scenario's die u voor de koers van de modernisering laat onderzoeken. Begin juli heeft u de Kamer geschreven dat u meer tijd nodig heeft voor onderzoek en overleg en de Kamer zo snel mogelijk informeert. De onderzoeken en het overleg met de bestuurlijke partners zijn nu afgerond zodat besluitvorming over de koers voor de modernisering GBA kan plaatsvinden.

Met opmerkingen [P1]: dgBK akkoord
[REDACTED]

In het overleg met de SG, dgBK, dFEZ en gedelegeerd opdrachtgever mGBA op 28 augustus jl. heeft u gezegd dat u de Kamer voor het herfstreces wilt kunnen informeren over uw besluit. U heeft in dat overleg ook verzocht om de optie te bezien waarin er voor de modernisering geen extra budget beschikbaar komt.

Advies/actie

U wordt geadviseerd om:

- de modernisering van de GBA voort te zetten door middel van nieuwbouw van de Basisregistratie Personen (BRP), met als belangrijkste argumenten het belang van een moderne GBA voor een doorbraak in e-dienstverlening, fraudebestrijding en het tot stand brengen van een toekomstvastе voorziening. Voor de extra kosten die verbonden zijn aan deze koers is dekking mogelijk via de begroting van BZK/DGBK en een bijdrage van gemeenten en afnemers;
- de bijgevoegde brief aan de Tweede Kamer te zenden. In de brief schetst u de overwegingen die aan uw besluit ten grondslag liggen: de uitkomsten van het onderzoek van Gartner, het advies van de interbestuurlijke stuurgroep en het belang van de modernisering zoals bij het vorige punt beschreven. Verder schetst u in de brief de maatregelen voor versterking van de besturing van het programma en de consequenties van uw keuze voor kosten, planning en doorlooptijd.

Met opmerkingen [C2]: Opm dFEZ: op dit moment nog twee met elkaar samenhangende onzekerheden:
1. Budget ter structurele dekking van de 10 mln AIVD i.r.t. de noodzakelijke middelen voor mGBA, en
2. Instemming IRF met brief + dekking.
Hopelijk morgen (donderdag) meer duidelijkheid.

Toelichting

De modernisering van de GBA is al een tijd onderhanden en is eerder al eens stilgelegd. Nu er vertraging is gemeld en extra tijd en geld nodig zijn dringt de vraag zich op of het niet beter is een andere koers te gaan varen of zelfs met de modernisering te stoppen. In de afgelopen periode zijn verschillende scenario's uitgewerkt en gevalideerd voor de modernisering, waarbij ook de opties zijn gezien van stopzetten en afronden binnen bestaand budget.

Onderzoeksbureau Gartner heeft de twee voorliggende scenario's voor het voortzetten van de modernisering, Verbouw en Nieuwbouw, diepgaand onderzocht. De conclusies van Gartner, het advies van de interbestuurlijke stuurgroep en details aangaande kosten en dekking daarvan zijn beschreven in de bijgevoegde notitie aan de SG en vormen de basis van het advies van de dgBK aan u.

De dgBK adviseert u om de modernisering te vervolgen en daarbij het scenario Nieuwbouw te hanteren.

De overwegingen daarbij zijn de volgende.

1. De doelstellingen van de modernisering van de GBA gelden onverkort: een basisregistratie personen tot stand brengen die 24*7 online beschikbaar is, met directe verwerking van mutaties en dito opvraagbaarheid van gegevens en met mogelijkheden voor het leggen van verbanden tussen geregistreerde personen. Een dergelijke moderne basisregistratie personen schept de voorwaarden voor een doorbraak in e-dienstverlening bij afnemers en gemeenten, is randvoorwaardelijk voor de doelstellingen van de e-overheid en is een belangrijke voorwaarde voor fraudebestrijding.
2. Indien we nu zouden stoppen met de modernisering handhaven we de bestaande situatie van een decentrale GBA met daaraan gekoppeld een centrale verstrekkingen voorziening. Deze huidige GBA-voorziening voldoet niet meer, de systematiek van de huidige GBA is namelijk technisch verouderd en niet ingericht op de hiervoor genoemde doelstellingen. De huidige systematiek is verder niet (meer) robuust en toekomstvast waardoor inbouwen van nieuwe functionaliteiten tijdrovend en kostbaar is. Mijn conclusie is dat stoppen geen optie is.
3. In de nuloptie zou de modernisering worden afgerond tot zover het bestaande budget reikt. De nuloptie komt feitelijk neer op 'een beetje moderniseren' omdat voor de beide onderzochte scenario's geldt dat er wel stappen kunnen worden gezet maar er geen nieuwe, moderne basisregistratie personen tot stand komt. Daarmee blijven de doelstellingen die we met de modernisering nastreven buiten bereik. De nuloptie heeft daarmee feitelijk geen toegevoegde waarde ten opzichte van de variant om te stoppen.
4. Voor de modernisering blijven er dan twee scenario's over, Verbouw en Nieuwbouw. Gartner concludeert dat:
 - Deze beide scenario's voor de modernisering niet doorslaggevend van elkaar verschillen waar het gaat om de geraamde kosten;
 - Het scenario Nieuwbouw beter scoort op onderhoudbaarheid en flexibiliteit

Datum

16 oktober 2013

Kenmerk

2013-0000688115

van de te realiseren informatiesystemen. Dat is een belangrijke voorwaarde om lopende en toekomstige ontwikkelingen in te kunnen passen zonder dat dit tot lang lopende en kostbare wijzigingsprojecten leidt.

- Het scenario Nieuwbouw beter scoort op de te bereiken gegevenskwaliteit, een belangrijk punt in het licht van de fraudebestrijding.

Voor scenario Nieuwbouw is breed draagvlak bij alle betrokkenen.

5. De interbestuurlijke stuurgroep adviseert de minister om de modernisering voort te zetten volgens de koers van scenario Nieuwbouw (advies opgenomen in bijlage). Betrokkenen zijn op inhoudelijke gronden nog steeds voorstander van de eerder ingezette koers om een moderne BRP te realiseren. Nu de scenario's elkaar in kosten niet ontlopen is er voor een radicale koerswijziging geen aanleiding, zo is de overweging.
6. Voor de benodigde gelden om de ontwikkeling af te ronden (€ 29,3 mln) is voorzien in dekking uit het restant van de huidige programmabegroting, de vrije ruimte op de DGBK-begroting en de fraudemiddelen voor gemeenten (nadere toelichting is opgenomen in de bijgevoegde nota aan de SG). Voor de implementatie- / transitiekosten (€ 6,4 mln) heeft de VNG aangegeven bereid te zijn om de kosten voor de gemeenten op zich te nemen (€ 3 mln), met de afnemers wordt over een bijdrage aan het resterende bedrag gesproken. Om de dekking van de mGBA nu volledig rond te krijgen stelt BZK/DGBK zich garant voor de resterende € 3,4 mln. De kosten van beheer wijken op jaarbasis slechts beperkt af van de bestaande kosten en worden gedekt binnen de huidige systematiek. Aanpalende kosten zijn kosten die niet tot de modernisering behoren maar er wel mee samenhangen (betreft onder meer de inbeheername van systemen). Voor een deel van deze kosten (€5,6 mln voor de periode t/m 2018) is nog geen feitelijke dekking. Bij Voorjaarsnota 2014 wordt gezien op welke wijze de doorgeschoven ruimte bij Najaarsnota 2013 hiervoor kan worden ingezet.
7. Intensivering van de besturing van het programma dat de modernisering volgens scenario Nieuwbouw realiseert, beschouw ik als een cruciale randvoorwaarde. Het is zaak om met de inschattingen van Gartner als bovengrens strak te sturen op de planning en het budget. Maatregelen om de besturing te verbeteren betreffen onder meer de aanstelling van een gedelegeerd opdrachtgever, die tot taak heeft het programma op dagelijkse basis te besturen. De besluitvormingsprocedures rond het programma zullen worden aangescherpt waarbij als belangrijkste sturingscriterium het budget zal gelden. Er wordt een taakstellende planning en begroting voor de resterende ontwikkelingsspanning opgesteld. Er zal periodiek en vaker dan tot op heden mogelijk was, een werkende versie van de BRP worden opgeleverd opdat de behaalde resultaten en geboekte voortgang tastbaar en zichtbaar zijn. Er zal onder aansturing van de gedelegeerd opdrachtgever "quality assurance" worden ingericht en de productiviteit van het programma zal stelselmatig onafhankelijk worden gemeten. Bij fase overgangen zullen tussentijdse rapportages over de voortgang van het programma worden opgesteld. Aan de hand van deze rapportages kunt u de Tweede Kamer gedurende het hele programma informeren.

Datum

16 oktober 2013

Kenmerk

2013-0000688115

In bijlage is de nota van DGBK en FEZ aan de SG opgenomen waarin de financiële aspecten en overwegingen in detail zijn beschreven.

Bijlagen:

- 1) Brief aan de Tweede Kamer
- 2) Nota aan SG
- 3) Rapport Gartner
- 4) Advies interbestuurlijke stuurgroep mGBA aan minister Plasterk

Datum

16 oktober 2013

Kenmerk

2013-0000688115



Ministerie van Binnenlandse Zaken en
Koninkrijksrelaties

Aan
Van

SG
dgBK

22/10

DGBK
Burgerschap en
Informatiebeleid/Programma
mGBA

Contactpersoon

Datum
21 oktober 2013

Kenmerk
2013-0000657710

nota

Brief voortgang mGBA

Aanleiding/probleemstelling

Op donderdag 17 oktober jl. heeft u (samen met dgBK, dFEZ en gedelegeerd opdrachtgever mGBA) met de minister gesproken over de koers voor de modernisering GBA en over de brief waarmee de minister de Tweede Kamer zal informeren. De minister vroeg om aanscherping van de brief op een aantal punten. Bijgaand de nieuwe versie van de brief.

Advies/actie

U wordt gevraagd of u akkoord bent met het voorleggen van deze nieuwe versie van de brief aan de minister.

Toelichting

De minister heeft bepaald dat de brief op een aantal punten moet worden aangescherpt:

1. Spreek niet van "Nieuwbouw" want dit wekt de indruk dat er vanaf nu opnieuw wordt begonnen. Spreek eerder van "Nieuwbouw voortzetten/afroeden".
2. Leg uit waarom er meerkosten zijn en waarom het verantwoord is hiervoor budget toe te kennen.
3. Leg in het verlengde hiervan uit waarom dit een ander type en een intensievere besturing vereist.
4. Maak de passage over de financiële bijdrage van de gemeenten stelliger, indien overleg met de VNG dat toestaat.

Bijlagen:

- 1) Nieuwe versie Brief aan de Tweede Kamer
- 2) Nota aan minister Plasterk ter voorbereiding overleg op 17 oktober jl.
- 3) Nota aan SG ter voorbereiding op overleg met minister
- 4) Rapport Gartner
- 5) Advies interbestuurlijke stuurgroep mGBA aan minister Plasterk

Ministerie van Binnenlandse Zaken en
Koninkrijksrelaties

> Retouradres

Aan de voorzitter van de Tweede Kamer der Staten-
Generaal
Postbus 20018
2500 EA Den Haag

DGBK

Kenmerk
2013-0000658238

Uw kenmerk

Datum 28 oktober 2013
Betreft Voortgang Basisregistratie Personen

Met deze brief geef ik gevolg aan de toezeggingen die ik heb gedaan tijdens het Algemeen Overleg van 29 mei 2013 en in mijn brief van 3 juli 2013 (Kamerstuk 27859, nr 67) om uw Kamer te informeren over de voortgang van de bouw van de Basisregistratie Personen (BRP).

Op 23 mei (Kamerstuk 27 859, nr. 65) heb ik u per brief geïnformeerd over de voortgang van de modernisering GBA als geheel en de gesignaleerde problemen bij een onderdeel daarvan, de bouw van de BRP. Deze problemen leiden tot uitloop van de planning en overschrijding van het programmabudget. Dit heeft mij ertoe gebracht de eerder gekozen koers voor de bouw van de BRP serieus te heroverwegen. Daarbij heb ik radicale alternatieven overwogen, zoals het stoppen van de modernisering van de GBA en het verbouwen van de huidige GBA-voorzieningen.

De doelstellingen van de modernisering van de GBA¹ blijken wederom zeer valide en het bereiken ervan is van groot belang voor andere ontwikkelingen binnen de e-overheid. De modernisering realiseert een basisregistratie personen die 24 uur per dag, 7 dagen per week online beschikbaar is, met een hoge verwerkingscapaciteit, een directe verwerking van wijzigingen en met de mogelijkheden voor het leggen van verbanden tussen geregistreerde personen. Persoonsgegevens kunnen er snel en in grote aantallen uit worden opgevraagd op gebeurtenisniveau zodat ze op het stelsel van basisregistraties aansluiten en direct beschikbaar zijn. De gemoderniseerde GBA schept daarmee voorwaarden voor een doorbraak in e-dienstverlening bij uitvoeringsorganisaties en gemeenten en voor verdergaande ketensamenwerking (Digitaal 2017). Met de realisatie van

¹ In 2009 zijn doelstellingen vastgelegd in het bestuurlijk akkoord BZK-VNG over de modernisering van de GBA. In kern gaat het om de volgende: actuele persoonsgegevens die 7*24 uur on line beschikbaar zijn; verbeteren van de kwaliteit en actualiteit van de gegevens, onder meer door directe verwerking van wijzigingen; mogelijkheden voor het leggen van verbanden tussen in de GBA geregistreerde personen door eenvoudige opslag van gerelateerde persoonsgegevens; eenvoudiger en goedkoper verstrekken van persoonsgegevens; flexibeler, sneller en goedkoper kunnen aanpassen van de ICT-systemen; mogelijk maken van plaatsonafhankelijke dienstverlening; aansluiten op bestaande en nog te ontwikkelen e-overheidsvoorzieningen.

de BRP komen noodzakelijke kwaliteitsverbeteringen in de gegevens tot stand evenals verbeterde mogelijkheden om die gegevens te analyseren en te vergelijken. De BRP is randvoorwaardelijk voor het signaleren en bestrijden van fraude en het voorkomen van het gebruik van onjuiste gegevens in uitvoeringsprocessen.

Datum

17 oktober 2013

Kenmerk

2013-0000658238

Nog te vaak moeten burgers meerdere keren gegevens aanleveren aan de (rijks)overheid of gebruiken onderdelen van dezelfde overheid verschillende gegevens. De GBA, en straks de BRP, is één van de 13 basisregistraties die samen het Stelsel van Basisregistraties vormen. Een GBA/BRP die goed op orde is en waar overheidsinstanties en 'derden'-organisaties die werkzaamheden verrichten met een gewichtig maatschappelijk belang gegevens uit verstrekt kunnen krijgen, zorgt er voor dat burgers niet onnodig steeds dezelfde gegevens aan de overheid en andere organisaties hoeven te leveren. De GBA/BRP vormt verder het scharnierpunt van de basisregistraties: persoonsgegevens worden op heel veel plaatsen gebruikt. Correcte registratie in de GBA/BRP is voor de burger van belang om gebruik te kunnen maken van het digitale kanaal van de overheid.

Ik constateer dan ook dat de GBA een belangrijke bijdrage levert in een brede context. De GBA in zijn huidige vorm is echter technisch verouderd, want gebaseerd op verkeer tussen postbussen, in plaats van directe verwerking van mutaties en dito opvraagbaarheid van gegevens. Hierdoor is het inbouwen van toekomstige ontwikkelingen tijdrovend en kostbaar, zo niet onmogelijk.

Om deze redenen acht ik het noodzakelijk de modernisering van de GBA voort te zetten. De vraag die dan volgt is de manier waarop die modernisering verder vorm moet krijgen. Ik heb mogelijke scenario's hiervoor laten onderzoeken door onafhankelijk onderzoeksbureau Gartner. Op grond van de bevindingen van Gartner en van adviezen van de interbestuurlijke stuurgroep mGBA en andere betrokkenen acht ik het nodig en verantwoord om door te gaan met het realiseren van de doelen van mGBA door middel van het afronden van de nieuwbouw van de Basisregistratie Personen.

Daarbij zijn wel ingrepen nodig ter beperking van de extra kosten en uitloop. Ik kies mede daarom voor een scenario waarbij het langdurig gelijktijdig gebruiken van zowel de nieuwe BRP als de huidige GBA-Verstrekkingvoorziening (GBA-V) niet meer nodig is. Dit beperkt de kosten en risico's. Daarnaast is voorwaardelijk voor voortzetting van de modernisering dat de beheersing en de besturing van het programma de oplevering binnen budget en tijd waarborgen. Hiervoor zijn inmiddels de nodige maatregelen getroffen.

De interbestuurlijke stuurgroep mGBA – met vertegenwoordigers van gemeenten en uitvoeringsorganisaties - ondersteunt deze koers van modernisering via afronden van de nieuwbouw van de BRP, en er is bereidheid getoond bij te dragen in de kosten. Het overleg daarover met de VNG is in een afrondende fase.

In het vervolg van deze brief geef ik toelichting op de uitkomsten van het onderzoek van Gartner, het advies dat ik heb gekregen van de interbestuurlijke stuurgroep mGBA en overige overwegingen bij het kiezen voor de koers voor de modernisering. Ook ga ik in op de consequenties van deze keuze.

1. Onderzoek Gartner

Er wordt in het programma mGBA sinds 2011 gebouwd aan nieuwe technische voorzieningen om de persoonsgegevens centraal bij te houden en te verstrekken, de BRP-voorzieningen (BRP). Nadat de eerdergenoemde problemen (die leidden tot uitloop van de planning en overschrijding van het programmabudget) aan het licht waren gekomen heeft Gartner in de afgelopen maanden onderzoek naar de modernisering uitgevoerd. Eerst heeft Gartner een review uitgevoerd op de uitloop en de kosten van de bouw. Daarna zijn drie scenario's voor kostenbeheersing gevalideerd. De twee meest geschikte scenario's zijn in meer detail uitgewerkt en opnieuw gevalideerd.

Het rapport van Gartner is als bijlage bij deze brief gevoegd. De belangrijkste conclusies van Gartner uit de review zijn:

- De omvang van de BRP-voorzieningen blijkt groter te zijn dan aanvankelijk was ingeschat (5000 functiepunten² in tegenstelling tot de inschatting die in 2011 is gemaakt van 3720).
- De inschatting is dat de oplevering van de centrale BRP-voorzieningen niet eerder dan eind 2016 gereed is.
- Op 1 april 2013 was circa 32% van de BRP-voorziening gereed en van de migratievoorzieningen ongeveer 60%.
- Gartner adviseert te kijken naar nadere faseringen, verbeteringen in te voeren in de programmasturing, de ontwikkelaanpak en aanvullende risicobeperkende maatregelen te treffen.

Uit de conclusies van Gartner blijkt dat uitloop van het programma en overschrijding van het budget aan de orde zijn. Voor dat probleem is een aantal potentiële oplossingsrichtingen, in de vorm van drie scenario's, geduid en door mijn ministerie nader uitgewerkt. Vervolgens heeft Gartner deze scenario's getoetst op planning, kosten en risico's en de mate van het bereiken van de doelstellingen van de modernisering van de GBA.

Een eerste scenario dat bekeken is, is te formuleren als doorgaan op de huidige koers bij de bouw van de BRP, maar met meer fasering en meer beheersing. Een tweede scenario (Verbouw) is te typeren als het vermijden van een langdurige periode van twee systemen die naast elkaar gebruikt worden, door het verbouwen van de bestaande technische voorzieningen. Met de nieuwbouw BRP zou in dit scenario worden gestopt. Een derde scenario (Afronden nieuwbouw) vermijdt eveneens het langdurig naast elkaar gebruiken van twee systemen, maar redeneert vanuit het invoegen van de huidige GBA-V in de nieuwe centrale voorzieningen van de basisregistratie personen (BRP). In dit scenario wordt de nieuwbouw van de BRP voortgezet en afgerond, maar met een andere technische oplossing die de periode bekort waarin zowel de oude als de nieuwe voorzieningen gebruikt worden.

De uitkomst van de toetsing van deze drie scenario's door Gartner, waarvan vlak voor de zomer de eerste bevindingen beschikbaar kwamen, laat zien dat het eerste scenario onaanvaardbaar hoge kosten en risico's met zich mee brengt. Het belangrijkste, technische, risico is gelegen in het langdurig naast elkaar draaien en synchroon houden van de gegevens in de twee systemen GBA-V en BRP. De

² Functiepunten zijn een standaard voor het meten van de omvang van een ICT-systeem.

Datum
17 oktober 2013
Kenmerk
2013-0000658238

andere twee scenario's, 'Verbouw' en 'Afronden nieuwbouw', reduceren dit risico en bieden bovendien aanknopingspunten om de kosten van het dubbel draaien te beperken.

Om een goede, diepgaande vergelijking tussen de scenario's Verbouw en Afronden nieuwbouw mogelijk te maken, moesten deze verder uitgewerkt worden; dat is in de zomer gebeurd. Daarna zijn beide scenario's opnieuw door Gartner gevalideerd. De belangrijkste conclusies uit deze validatie zijn:

- Beide scenario's brengen extra kosten met zich mee ten opzichte van het huidige budget voor de modernisering GBA.
- De scenario's onderscheiden zich ten opzichte van elkaar niet doorslaggevend op het vlak van de kosten.
- Beide scenario's zijn technisch haalbaar, voldoen aan de wet BRP, en kunnen de doelstellingen van de modernisering realiseren.
- Het scenario Afronden nieuwbouw leidt op termijn tot een hogere gegevenskwaliteit.
- De voorzieningen die het scenario Afronden nieuwbouw oplevert zijn eenvoudiger onderhoudbaar en tevens flexibeler, hetgeen het doorvoeren van wijzigingen in de toekomst eenvoudiger en goedkoper maakt.

2. Overwegingen

Uit de resultaten van het onafhankelijke onderzoek van Gartner concludeer ik dat het scenario Afronden nieuwbouw de te verkiezen aanpak biedt om de technische voorzieningen voor de modernisering van de GBA te realiseren.

Hierin word ik bevestigd door het advies van de interbestuurlijke stuurgroep mGBA (met vertegenwoordigers van gemeenten en uitvoeringsorganisaties). De stuurgroep adviseert mij namelijk om de modernisering te vervolgen volgens het scenario Afronden nieuwbouw, met migratie van de GBA-V naar de nieuwe BRP. Dit scenario resulteert volgens de stuurgroep ten opzichte van het andere scenario (Verbouw) uiteindelijk in een betere gegevenskwaliteit en de te realiseren voorzieningen zijn later makkelijker aan te passen aan nieuwe eisen. Dat is belangrijk om lopende en toekomstige ontwikkelingen in te kunnen passen zonder dat dit telkens tot lang lopende en kostbare wijzigingsprojecten leidt. Het scenario biedt gebruikers (gemeenten en uitvoeringsorganisaties) tevens grotere flexibiliteit in het tempo waarin zij aansluiten op de nieuwe voorziening (hier wijst Gartner in zijn rapportage ook op). De interbestuurlijke stuurgroep wijst me er in zijn advies verder op dat de kosten die gemaakt moeten worden om de modernisering af te ronden, geen doorslaggevende factor zijn waarop de scenario's zich van elkaar onderscheiden.

VNG/KING³ heeft een impactanalyse uitgevoerd naar de consequenties van de beide scenario's voor gemeenten. In aanvulling op het advies van de stuurgroep wijzen de NVVB en VNG me op de grote belangen van gemeenten⁴ bij voortzetting van de modernisering van de GBA en hebben zij gepleit voor vasthouden aan de

³ Kwaliteitsinstituut Nederlandse Gemeenten.

⁴ Het standpunt van de NVVB is integraal terug te vinden op internet:

<https://www.nvvb.nl/publiciteit/nieuws/nvvb-blijft-achter-de-beoogde-doelstellingen-van-het-programma-mgba-staan>

Datum

17 oktober 2013

Kenmerk

2013-0000658238

koers van nieuwbouw. Het stopzetten van de modernisering of het afzien van nieuwbouw van de BRP zou voor gemeenten (en overigens ook voor uitvoeringsorganisaties) betekenen dat beleidsmatige ontwikkelingen in hun eigen domein niet of in onvoldoende mate ondersteund zullen worden. Bij die ontwikkelingen gaat het bijvoorbeeld om zaakgericht werken (wat cruciaal is voor het succesvol realiseren van organisatieoverstijgende samenwerkingsverbanden) en plaatsonafhankelijke dienstverlening.

Het programma mGBA werkt nauw samen met leveranciers van de burgerzakenmodules, die moeten aansluiten op de BRP. Enkele van deze leveranciers hebben mij per brief hun zienswijze laten weten. Ik stel vast dat de zienswijzen van de leveranciers over het vervolg van de modernisering uiteen lopen. Echter, alle leveranciers wijzen op het belang van de modernisering en op de constructieve samenwerking met het programma.

Tenslotte heeft ook de CIO van mijn ministerie, alle onderzoeken en adviezen overziende, mij geadviseerd over de koers van de modernisering. Mijn conclusies berusten mede op zijn zienswijze.

Ik constateer dat er voldoende draagvlak is bij betrokkenen voor het voortzetten van de modernisering via het afronden van de lopende nieuwbouw van de BRP.

3. *Consequenties*

Het kiezen van deze koers heeft consequenties voor doorlooptijd en budget van het programma. De uitkomst van het onderzoek van Gartner vormt gegeven de gehanteerde kengetallen⁵ een realistische raming om binnen te werken. De raming van Gartner is echter geen planning of begroting, die worden nu in detail opgesteld.

Doorlooptijd programma

De eerder aangekondigde vertraging in de bouw van de BRP is met het onderzoek van Gartner definitief vastgesteld. Gartner oordeelt dat geen van de scenario's in staat is de uitloop in de tijd te beperken. Gartner schat in dat de ontwikkeling van de BRP nog tot eind 2016 zal duren en dat de invoering daarvan bij gemeenten en afnemers in 2018 volledig zal zijn afgerond. Door de fasering die onderdeel uitmaakt van de aanpak in het scenario afronden nieuwbouw zal de nieuwe functionaliteit voor gemeenten en uitvoeringsorganisaties in delen beschikbaar komen. Afnemers en gemeenten in de hoedanigheid van afnemer, zullen dan ook wel al eerder dan eind 2016 kunnen gaan aansluiten op de nieuwe BRP.

Programmabudget

De meerjarige programmakosten voor de modernisering van de GBA waren tot nu toe geraamd op € 44,42 miljoen. Dit bedrag bestaat uit zowel de ontwikkelkosten

⁵ Gartner heeft zijn raming van doorlooptijd en budget gebaseerd op de getelde omvang van de te ontwikkelen voorziening, de getelde voortgang in de realisatie van de voorzieningen, de factoren die daarop van invloed zijn, zoals de eerder genoemde requirements instability, de omvang van de programmaorganisatie, de typologie van het programma en de ervaringscijfers voor vergelijkbare programma's als mGBA zoals vastgelegd in de benchmark database van Gartner.

Datum

17 oktober 2013

Kenmerk

2013-0000658238

van de BRP als implementatiekosten. Inmiddels is aan de bouw van ongeveer de helft van de BRP en migratiecomponenten circa € 38 miljoen uitgegeven. Daarenboven is bijna € 36 miljoen nodig voor het afronden en implementeren van het nieuwe systeem. De nieuwe kostenraming komt daarmee op bijna € 74 miljoen.

Datum

17 oktober 2013

Kenmerk

2013-0000658238

De meerkosten worden in belangrijke mate veroorzaakt door de, door Gartner als inherent aan dit type projecten aangeduide, verbreding en verdieping van de gewenste functionaliteit⁶. De ontwikkelingen op het vlak van de digitale dienstverlening aan burgers, de te verwachten toename in het gebruik hiervan (Digitaal 2017), de daarmee gepaard gaande eisen aan beschikbaarheid, verwerkingscapaciteit en reactietermijnen van basisregistraties, de sleutelpositie van de basisregistratie personen in het stelsel van basisregistraties en tenslotte de eisen in het kader van adequate en flexibel aanpasbare maatregelen op het terrein van de bestrijding van misbruik en oneigenlijk gebruik leiden echter onvermijdelijk tot significant hogere eisen aan de nieuwe Basisregistratie Personen. Die hogere eisen leiden tot meerkosten en een langere looptijd ten opzichte van de eerdere inschattingen.

Mijn beeld is dat we met de voorzieningen die nu in het kader van de modernisering tot stand komen weer jaren vooruit zullen kunnen, omdat de voorzieningen niet alleen volgens moderne concepten ontworpen zijn, maar tevens schaalbaar zijn en daarmee toegerust voor een verdere groei in het digitale verkeer. Daarom acht ik het toekennen van budget voor de meerkosten verantwoord.

Ik hecht eraan te benadrukken dat ik het nu door Gartner geraamde kader voor begroting en planning als plafond beschouw gegeven de huidige afspraken over de te realiseren functionaliteit. Daarbij weet ik me gesteund door de interbestuurlijke stuurgroep die mij adviseert de ontwikkelkosten te fixeren op de nu, op basis van de door Gartner uitgevoerde tellingen, geraamde hoogte. De partij die daarbovenop behoefte heeft aan additionele functionaliteit moet dat dan zelf financieren. De stuurgroep en de door mij aangestelde gedelegeerd opdrachtgever namens deze, gaan daar strak op toezien en sturen, ik kom daar verder in deze brief op terug.

Ik acht het van belang dat deze meerkosten door de deelnemende partijen gezamenlijk worden gedragen. De kosten voor ontwikkeling, het grootste deel, komen ten laste van de begroting van BZK. De VNG, die groot voorstander is van de door mij gekozen koers, heeft om die reden het voornemen bij te dragen aan de kosten voor implementatie. Ook van de niet-gemeentelijke afnemers verwacht ik een bijdrage in de implementatiekosten.

Het nog benodigde bedrag is als volgt opgebouwd:

Ontwikkeling: Voor het afronden van de ontwikkeling van de voor de modernisering benodigde voorzieningen (BRP en migratievoorzieningen) volgens scenario Afronden nieuwbouw is tot en met 2018 nog € 29,3 miljoen nodig is. Dit is de door Gartner geraamde € 21 miljoen voor de ontwikkeling vermeerderd met

⁶ Gartner duidt dit aan met de term "requirements instability"

opslagen voor overhead, kwaliteitsborging en integratietesten. De benodigde bedragen komen ten laste van de huidige nog beschikbare bedragen voor mGBA, aangevuld met een deel van de post onvoorzien (in totaal € 13,2 miljoen) en het restant (€ 16,1 miljoen) komt ten laste van de begroting van BZK. Overigens houd ik een post onvoorzien in stand ad € 4 miljoen.

Datum
17 oktober 2013
Kenmerk
2013-0000658238

Implementatie: Naast de kosten voor ontwikkeling is voor de implementatie daarboven nog € 6,4 miljoen nodig; € 3 miljoen daarvan betreft aanvullende kosten voor de implementatieondersteuning aan gemeenten en € 3,4 miljoen voor afnemers.

Naast de kosten voor ontwikkeling en implementatie heeft Gartner ook de kosten voor beheer geraamd. Deze kosten (€ 114 miljoen) komen voor de totale periode tot en met 2018 nagenoeg overeen met de huidige beheerkosten van de bestaande GBA-voorzieningen en worden daarmee binnen de huidige bekostigingssystematiek gefinancierd.

Besturing programma

Zoals hiervoor gesteld acht ik een intensivering van de besturing van het programma een cruciale randvoorwaarde voor het welslagen van de modernisering, juist omdat sprake is van een meer omvangrijke en complexe voorziening dan eerder was voorzien. Het programma mGBA is thans in een fase beland waar niet zozeer sprake meer is van inventariseren en specificeren van de gewenste functionaliteit, maar waar de aandacht vooral gericht is op het bouwen ervan. Een dergelijke kanteling vereist een ander type besturing, primair gericht op het opleveren van de afgesproken producten, als ware het programma een fabriek.

Het is verder zaak om met de inschattingen van Gartner als bovengrens strak te sturen op de planning en het budget. Mede op basis van aanbevelingen van Gartner heb ik al een aantal maatregelen genomen. Aanvullende maatregelen zullen met de interbestuurlijke stuurgroep worden **besproken**.

Bij die maatregelen gaat het onder meer om de aanstelling van een gedelegeerd opdrachtgever, die tot taak heeft het programma op dagelijkse basis te besturen. De besluitvormingsprocedures rond het programma zullen worden aangescherpt waarbij als belangrijkste sturingscriterium het budget zal gelden. Er zullen een taakstellende planning en begroting voor de resterende ontwikkelinspanning worden opgesteld. Er zal periodiek en vaker dan tot op heden mogelijk was, een werkende versie van de BRP worden opgeleverd opdat de behaalde resultaten en geboekte voortgang tastbaar en zichtbaar zijn. Er zal onder aansturing van de gedelegeerd opdrachtgever "quality assurance" worden ingericht en de productiviteit van het programma zal stelselmatig onafhankelijk worden gemeten.

Er worden vier fasen in het programma onderscheiden, te weten 1) ontwikkelen BRP en migratievoorziening; 2) schaduwdraaien⁷ 3) transitie en 4) afbouwen en

⁷ Schaduwdraaien is het gelijktijdig draaien van de BRP en de GBA-V waarbij mutaties in beide systemen worden verwerkt en de verwerking daarvan voortdurend wordt gemonitord. Pas na de vaststelling dat de mutaties in de BRP op de juiste wijze worden verwerkt gaat deze in productie. Voor het schaduwdraaien is in het huidige scenario een periode van 1 jaar voorzien.

uitfaseren migratievoorzieningen. Bij beëindiging van de genoemde fasen zullen tussentijdse rapportages over de voortgang van het programma worden opgesteld.

Geen consequenties voor wetstraject BRP

De gekozen aanscherping van de huidige koers heeft geen consequenties voor de inwerkingtreding van de Wet Basisregistratie personen (Wet Brp). De wet Brp is zo opgezet dat deze techniekonafhankelijk is. Dat maakt het mogelijk om eenvoudiger te kunnen inspelen op toekomstige technische ontwikkelingen zonder de wet om die reden telkens te hoeven veranderen. Dit betekent ook dat de inwerkingtreding van de wet kan plaatsvinden onafhankelijk van het tijdstip van invoering van (delen van) de voorziening BRP. Voor zover er nu afhankelijkheden worden voorzien, worden deze met behulp van in de Wet Brp opgenomen overgangsbepalingen geadresseerd.

4. Tot slot

In het regeerakkoord is afgesproken dat de dienstverlening door de overheid beter moet⁸. Een centrale, actuele en functioneel rijke registratie met persoonsgegevens die 24 uur per dag toegankelijk is, is daarvoor een essentiële pijler. Het bouwen van de BRP is een noodzakelijke investering om de ambities op het gebied van de e-overheid te kunnen **waarmaken**.

Ik zet de huidige koers van de modernisering GBA daarom voort, waarbij ik me bewust ben van het feit dat dit complexe programma nog een lange tijd loopt en het risicogehalte hoog is. Strakkere besturing en beheersing van het programma dat de BRP bouwt, is voorwaardelijk voor het slagen van de modernisering. Ik zeg u toe de Kamer gedurende het programma regelmatig te blijven informeren over de stand van zaken van het programma. Dat doe ik in ieder geval bij alle faseovergangen, en minimaal één **maal** per jaar. De eerste rapportage kunt u verwachten in de zomer van 2014.

De minister van Binnenlandse Zaken en Koninkrijksrelaties,

dr. R.H.A. Plasterk

Datum

17 oktober 2013

Kenmerk

2013-0000658238

⁸ Zie Visiebrief digitale overheid 2017, Kamerstuk 26 643, nr 280

Aan Minister Plasterk
Van dgBK

nota

Modernisering GBA

Aanleiding/probleemstelling

Op donderdag 17 oktober jl. heeft u met de SG, dgBK, dFEZ en gedelegeerd opdrachtgever mGBA gesproken over de koers voor de modernisering GBA en over de brief waarmee u de Tweede Kamer informeert over uw besluit dienaangaande. Om uw besluit over het vervolg van de modernisering GBA te kunnen nemen acht u het van belang dat een aantal overwegingen in de brief beter worden uitgelegd. Bijgaand de nieuwe versie van de brief.

Advies/actie

U wordt geadviseerd om:

- de modernisering van de GBA voort te zetten door middel van nieuwbouw van de Basisregistratie Personen (BRP);
- de bijgevoegde brief aan de Tweede Kamer te zenden. In de brief schetst u de overwegingen die ten grondslag liggen aan uw besluit om de modernisering te vervolgen volgens het scenario "Nieuwbouw afronden": de uitkomsten van het onderzoek van Gartner, het advies van de interbestuurlijke stuurgroep en het belang van de modernisering. Verder schetst u in de brief de maatregelen voor versterking van de besturing van het programma en de consequenties van uw keuze voor kosten, planning en doorlooptijd.

Toelichting

In uw gesprek op donderdag 17 oktober jl. heeft u met de SG, dgBK, dFEZ en gedelegeerd opdrachtgever mGBA heeft u bepaald dat de volgende overwegingen duidelijker in de brief moeten worden beschreven:

1. Spreek niet van "Nieuwbouw" want dit wekt de indruk dat er vanaf nu opnieuw wordt begonnen. Spreek eerder van "Nieuwbouw afronden";
2. Leg uit waarom er meerkosten zijn en waarom het verantwoord is hiervoor budget toe te kennen;
3. Leg in het verlengde hiervan uit waarom dit een ander type en een intensievere besturing vereist;
4. Maak de passage over de financiële bijdrage van de gemeenten stellig, indien overleg met de VNG dat toestaat.

Bijlagen:

- 1) Brief aan de Tweede Kamer
- 2) Nota aan u ter voorbereiding overleg op 17 oktober jl.
- 3) Nota aan SG
- 4) Rapport Gartner
- 5) Advies interbestuurlijke stuurgroep mGBA aan minister Plasterk

DGBK
Burgerschap en
Informatiebeleid/ Programma
mGBA

Contactpersoon

■■■■■■■■■■
■■■■■■■■■■

Datum

18 oktober 2013

Kenmerk

2013-0000655797

Met opmerkingen [N1]: 23/10: pDG ■■■■ akkoord

24/10 ■■■■
SG akkoord

De brief is door NL onderhands gedeeld met de
coalitiewoordvoerders voor reactie

Van: [REDACTED]
Aan: [REDACTED]
Cc: [REDACTED]
Onderwerp: Ontwikkelingen mGBA/Basisregistratie Personen
Datum: donderdag 18 juli 2013 16:06:09
Bijlagen: [Communicatielijst versie 5 juli voor stg.docx](#)
[Concept brief Tweede Kamer MGBA versie 3 juli \(3\).docx](#)

Geachte leden van de stuurgroep mGBA,
cc leden van de programmabegeleidingsgroep mGBA,

De laatste stuurgroepvergadering hebben we een advies aan de minister over de modernisering GBA afgerond. Bijgaand vindt u de versie van het advies van de stuurgroep (in de vorm van conceptbrief aan de Kamer) zoals die naar de minister is gegaan. Deze versie is gebaseerd op de bespreking in de stuurgroep en de opmerkingen die binnen zijn gekomen naar aanleiding van de versie die op 28 juni aan u gestuurd is. Ik heb u telefonisch laten weten dat de minister alles afwegend ervoor heeft gekozen een brief naar de Tweede Kamer te sturen met daarin het bericht dat de Kamer na het reces zal worden geïnformeerd over de stand van zaken van de bouw van de Basisregistratie Personen. Met deze mail informeer ik u over de ontwikkelingen sindsdien, en over wat in de komende weken te gebeuren staat.

Zoals u weet is de achtergrond van het sturen van het uitstelbericht op 5 juli dat op dit moment wezenlijke puzzelstukjes ontbreken om de Kamer het totale beeld en de hele afweging voor te leggen. Om de Kamer het complete beeld te kunnen schetsen, moeten de (voorlopige) inschattingen van Gartner t.a.v. de kosten, planning en risico's met minder onzekerheden en met een kleinere bandbreedte gegeven kunnen worden. Daarmee kan dan ook de financiële dekking uitgewerkt worden. Om met meer zekerheid en kleinere marges uitspraken te kunnen doen over scenario's is een nadere uitwerking cq. uitharding ervan nodig. Ik heb dan ook het programma mGBA en het agentschap BPR de opdracht gegeven om naast het gezamenlijk uitharden van scenario 3, ook scenario 2 samen verder uit te werken. Vertegenwoordigers van gemeenten en afnemers zullen in het traject worden betrokken. Aan Gartner heb ik de opdracht verstrekt de uitwerkingen te bekijken, en de scenario's aan de hand van de nieuwe informatie opnieuw te valideren. Daarnaast loopt een traject om de financiële dekking uit te werken en wordt –zoals ook in de stuurgroep al geadviseerd- bestuurlijk overleg voorbereid. Dit betekent dat er een behoorlijk portie zomerwerk te doen staat. Mede als voorzitter van de stuurgroep heb ik dat werk de afgelopen week uitgezet en deadlines afgesproken, zodat e.e.a. kan samenkomen na de recesperiode.

De afgelopen stuurgroep hebben we ook gesproken over een strakkere sturing onder regie van de stuurgroep en in opdracht van de voorzitter van de stuurgroep. Zoals u weet ben ik mede daarom de afgelopen weken op zoek geweest naar iemand die namens mij en de stuurgroep de rol van opdrachtgevend directeur richting programma kan vervullen. Ik ben blij u te kunnen melden dat ik [REDACTED] bereid heb gevonden per 14 augustus a.s. de rol van (kwartiermakend) opdrachtgevend directeur programma BRP op zich te nemen. De opdrachtgevend directeur wordt verantwoordelijk voor het opleveren van (een deel van) het bovengenoemd zomerwerk, hij gaat sturing geven aan het programma BRP (w.o. verhogen delivery performance), hij stuurt op de daarmee verbonden afhankelijkheden in de beheerorganisatie BPR en de beleidsdirectie

Benl, en stuurt nadrukkelijk op de samenwerking tussen betrokken partijen. Hij krijgt tevens een rol in het stakeholdersmanagement van het programma.

Andere belangrijke ontwikkeling binnen het programma is dat per 1 september a.s. [REDACTED] [REDACTED] (projectleider BRP) zal vertrekken. De werving van een vervanger is inmiddels gestart.

Op 12 september spreken we elkaar in de stuurgroep en zal ik u informeren over de uitkomsten van de uitwerkingen en validatie daarvan door Gartner. Tussentijds zullen we u op de hoogte houden van de ontwikkelingen. [REDACTED] Heeft u in die periode vragen of opmerkingen, wend u dan tot mijn I Controller [REDACTED]. Onderaan de mail vindt u zijn contactgegevens.

Ik verzoek u bij communicatie over de stand van zaken mGBA en de bouw van de BRP tot nader bericht uit te gaan van de lijn zoals eerder op 5 juli aan u gemaild (opnieuw bijgevoegd). Belangrijk aandachtspunt hierbij is de stand van zaken met betrekking tot het onderzoek(en) van Gartner. Het eerste rapport is afgerond en vastgesteld, maar nog niet openbaar. Het wordt met de volgende brief aan de Tweede Kamer openbaar. Het tweede rapport zal worden gecompliceerd met de bevindingen van de nadere validatie van de scenario's door Gartner. Dat gebeurt derhalve na de zomer. Ik voorzie nu dat ook die rapportage bij de volgende brief aan de tweede kamer openbaar wordt gemaakt.

Met vriendelijke groeten,

Gert-Jan Buitendijk

Contactgegevens [REDACTED] (I Controller DGBK):

[REDACTED]
[REDACTED]



DGBK

Contactpersoon

[REDACTED]

[REDACTED]

@minbzk.nl

Datum

24 oktober 2013

Kenmerk

2013-0000666120

Bijlage(n)

verslag

Stuurgroep mGBA

Vergaderdatum	30 september 2013
Deelnemers	Dhr. Buitendijk (voorzitter, BZK), [REDACTED] (VNG), [REDACTED] (VNG), [REDACTED] (NVvB), [REDACTED] (Belastingdienst), [REDACTED] (SVB), mw. Keijzer-Baldé (Agentschap BPR), [REDACTED] (programma mGBA), [REDACTED] (BZK), [REDACTED] (BZK), [REDACTED] (verslag, BZK)
Afwezig	[REDACTED] (VGS), mw. Steenbergen (BZK)

1. Opening, vaststellen agenda en mededelingen

[REDACTED] vervangt mw. Steenbergen

Dhr. Buitendijk staat aan het begin van de vergadering stil bij het overlijden van [REDACTED].

2. Verslag stuurgroep mGBA 26 juni en 12 september 2013

De verslagen van de stuurgroepen van 26 juni 2013 en 12 september 2013 zijn akkoord.

3. Besluitvorming over koers modernisering GBA

Dhr. Buitendijk leidt de bespreking in met de vaststelling dat de stuurgroep kennis heeft genomen van de definitieve rapportage van Gartner, de globale impactanalyse van KING en van de adviezen van de PBG en de CFPC. De conclusies van de bespreking vandaag zal hij, verrat in een advies van de stuurgroep, overbrengen aan de minister.

Beslispunt 1 Inhoudelijke koers

Hij vraagt de leden om aan te geven of de nadere informatie die sinds de vorige stuurgroep beschikbaar is gekomen, aanleiding is om de voorlopige keuze voor de koers van de modernisering, die in de vergadering van 12 september is gemaakt, bij te stellen.

[REDACTED] geeft aan dat de NVvB de koers van scenario 3 ondersteunt. Hij onderstreept dat voor een voorspoedige voortgang van het proces een waarachtig samenwerken nodig is tussen alle partners, maar vooral tussen Agentschap BPR en programma mGBA.

■■■■■ sluit zich namens de VNG aan bij de keuze voor scenario 3. Ook de impactanalyse KING laat zien dat we met het oog op de toekomst voor dit scenario moeten kiezen. ■■■■■

Datum
24 oktober 2013

■■■■■ Hij heeft wel twee opmerkingen. Gartner geeft aan dat het volledige programma pas eind 2018 is afgerond. Dat gaat nog wel erg lang duren en oogt ook niet krachtig richting de Tweede Kamer. De vraag is of het niet wat sneller kan? Verder moet de samenwerking tussen BPR en programma beter. De expertise van BPR moet worden ingebracht in het programma.
Conclusie: wij kiezen uit overtuiging voor scenario 3.

■■■■■ geeft aan dat de Belastingdienst ook na kennis genomen hebben van de aanvullende informatie vasthoudt aan de keuze voor scenario 3. Dat scenario is gebaseerd op een moderne architectuur die goed aansluit bij de architectuur van de Belastingdienst. De 'big bang' overgangen van scenario 2 ziet de Belastingdienst als een belangrijk risico. Het is belangrijk om tijdens de implementatie te kunnen schaduwdraaien, dat is in scenario 3 mogelijk. Hij deelt de zorgen die al door de anderen zijn geuit: de samenwerking tussen programma mGBA en Agentschap BPR moet beter. Daarnaast is heel belangrijk dat het programma nu snel resultaten gaat laten zien, anders ontstaat er onrust.

■■■■■ onderschrijft namens de SVB het voorgaande.

Mw. Keijzer hecht eraan duidelijk te maken dat BPR zeker gaat meewerken aan scenario 3 nu dat de koers wordt, daar hoeft geen twijfel over te bestaan. Vanuit beheeroptiek is er wel behoefte aan meer duidelijkheid en antwoorden op reeds gestelde vragen, ondermeer over de scope, de planning, hoe lang we gaan schaduwdraaien, enzovoort. Zolang die onduidelijkheden er zijn ziet zij als beheerder risico's voor de continuïteit van de dienstverlening. Een goede samenwerking tussen programma en BPR is inderdaad belangrijk. Tenslotte benadrukt ze dat het noodzakelijk is in de eerste periode na de ingebruikname van de BRP over een terugvalscenario te beschikken.

■■■■■ reageert in haar hoedanigheid van ■■■■■ en voorzitter van de PBG. De PBG heeft opnieuw in meerderheid zijn voorkeur uitgesproken voor scenario 3. De PBG heeft twee zorgpunten benoemd, de beleidsafdeling onderschrijft die. De eerste is dat de samenwerking tussen programma en BPR moet verbeteren. Als tweede is het noodzakelijk dat de door Gartner gesignaleerde problemen t.a.v. sturing en "burn rate" moeten worden opgelost.
Voor de financiering geldt dat ook de beleidsafdeling het geld maar een keer kan uitgeven. Extra geld voor de modernisering betekent dat andere dossiers blijven liggen. Zij spreekt de hoop uit dat BZK er niet alleen voor staat om het benodigde geld op te hoesten.

Dhr. Buitendijk ■■■■■ herkent veel van wat de leden al hebben genoemd. Zijn advies aan de minister zal zijn om te kiezen voor scenario 3. Zijn overwegingen daarbij zijn: we hebben Gartner gevraagd goed naar de kosten van de scenario's te kijken. Dat is nu gebeurd en op basis daarvan is de conclusie dat de kosten het verschil niet maken. Dat is een reden om bij het eerder getrokken plan te blijven. Ten tweede is de technologische robuustheid van de oplossing in scenario 3 hoger dan bij 2 en sluit dit scenario beter aan bij de wensen van afnemers. Tot slot is het uitgesproken draagvlak voor scenario 3 belangrijk.

Dhr. Buitendijk is blij met de inbreng van mw. Keijzer die aangeeft de koers van scenario 3 te ondersteunen. Het vervolg kan immers niet zonder BPR, want er staat niet ter discussie dat BPR het beheer van de BRP gaat doen. Vanuit zijn rol als eigenaar van het Agentschap heeft hij ook begrip voor het feit dat mw. Keijzer op de risico's wijst want de continuïteit moet geborgd zijn.

Dhr. Buitendijk onderschrijft de eerder gemaakte opmerkingen over samenwerking: de driehoek afnemers/gemeenten, Agentschap BPR, programma mGBA moet beter scharnieren.

Dhr. Buitendijk komt terug op de vraag van [REDACTED] over de planning en of dat niet sneller kan. Hij zou dat wel willen, maar Gartner is daarin erg uitgesproken. Hij acht het veiliger om van de planning van Gartner uit te gaan en te bezien hoe we onderweg kunnen versnellen.

[REDACTED] ziet in de gemaakte opmerkingen veel aanknopingspunten voor zijn eigen observaties en voor aanpassingen die hij al in gang aan het zetten is. Zeker moet de samenwerking tussen BPR en programma beter, het is naar zijn mening erg belangrijk dat de beheerder participeert. Er dient sprake te zijn van een 'warme overdracht'.

Op het punt van een eventuele versnelling is hij het eens met dhr. Buitendijk. Een stabiele scope is van cruciaal belang. In dat verband vormt de functiepunten telling van Gartner het kader voor de programmamanager.

Op het punt van de door mw. Keijzer genoemde risico's geldt dat hij met programma en Agentschap gaat bezien welke zekerheden in de transitieperiode kunnen worden ingebouwd.

Zijn prioriteiten als gedelegeerd opdrachtgever op dit moment zijn: het ingrijpen op de "burn rate" van het programma, het opstellen van een notitie over het besturingsmodel (voor volgende stuurgroep) en de samenwerking tussen BPR en programma. Hij betreft hierbij [REDACTED] in zijn hoedanigheid van vertegenwoordiger van de VNG als mede-opdrachtgever.

Het spreekt [REDACTED] erg aan dat het Agentschap er coöperatief in zit. Dat is belangrijk.

[REDACTED] vindt dat het nu teveel gevraagd is om te willen versnellen. Maar het tempo zou best omhoog kunnen, daar moet [REDACTED] maar eens naar kijken. In de governance is belangrijk dat helder wordt vastgelegd hoe de besluitvorming is geregeld en welk gremium waarover dient te besluiten.

Voor hem is duidelijk dat er een hek om het programma moet worden gezet, waarvan alleen [REDACTED] de sleutel heeft. Het programma moet nu resultaten gaan boeken. Hij is benieuwd hoe [REDACTED] de rol van de stuurgroep ziet, hoe houdt de stuurgroep inzicht in en invloed op de verhouding tussen prestaties en inzet van middelen.

[REDACTED] gaat bij het uitwerken van de besturing aandacht besteden aan de vraag: wat wordt waar besloten? De stuurgroep gaat in zijn visie primair over geld en tijd. Functionaliteit is daarvan een afgeleide. Hij ziet ook voor zich dat het programma afgeschermd wordt door er een figuurlijk hek omheen te plaatsen.

Dhr. Buitendijk concludeert dat de stuurgroep kiest voor modernisering van de GBA volgens scenario 3.

Beslispunt 2 Financiën

Dhr. Buitendijk wijst op het financiële overzicht, daaruit blijkt dat het verschil tussen kosten en dekking circa 26 - 27 mln euro is. Daar moet een oplossing voor komen, anders kan de minister deze koers niet volgen. Welke mogelijkheden voor oplossing kunnen de leden van de stuurgroep aanreiken?

Datum
24 oktober 2013

■■■■■ vindt het belangrijk dat in de brief aan de Kamer een concreet beeld van de financiën wordt gegeven. Daarbij is van belang (voor zover dat mogelijk is) de kosten van ontwikkeling, implementatie en beheer te scheiden. T.a.v. de vraag hoe we de kosten gaan dekken wil hij de uitgangspunten en afspraken die we in het verleden hebben gemaakt bij voorkeur consequent doorvoeren. Hij wil graag weten in welke mate BZK er in is geslaagd om dekking te vinden en welke problematiek er nu goed beschouwd resteert.

■■■■■ kan namens de SVB spreken, niet namens alle afnemers. Hij vindt het goed dat we het financiële probleem niet klein maken, het is een serieus probleem. Het is voor hem lastig om een concrete bijdrage toe te zeggen, en dat zal voor andere uitvoeringsorganisaties ook gelden, daarvoor zijn eerder de betreffende vakdepartementen in beeld, in zijn geval het ministerie van SZW. Hij suggereert dat de invalshoek van fraudebestrijding mogelijk een aanknopingspunt kan vormen. Voor de SVB is de modernisering van de GBA katalysator om fraude beter aan te kunnen pakken. Het inverdieneffect daarvan is heel groot. Dat geldt ook voor de Belastingdienst en het UWV. Als wij zouden kunnen uitwerken dat de modernisering bijdraagt aan een betrouwbare overheid en het voorkomen van fraude dan zijn er wellicht middelen beschikbaar te maken.

■■■■■ kan ook helaas geen bedrag op tafel leggen. Hij is het eens met ■■■■ dat we niet alleen vanuit bestaande kaders moeten denken. De Belastingdienst voorziet dat een bijdrage aan de ontwikkelkosten van de modernisering GBA leidt tot claims van alle basisregistraties. Die kan de Belastingdienst onmogelijk honoreren. Op het vlak van de beheerkosten liggen misschien wel mogelijkheden. Hij wil weten of het advies van ■■■■ nog perspectief biedt in dit verband. Dhr. Buitendijk antwoordt dat hij dat niet verwacht onder meer omdat die nog enige tijd nodig heeft. Het is eventueel wel een notie waar we op een later moment iets mee zouden kunnen doen.

Dhr. Buitendijk maakt in de kostencomponenten onderscheid tussen ontwikkeling, beheer en implementatie/transitie. In de beheerkosten zit naar zijn inzicht niet het grootste probleem, die zijn gedekt uit de bijdragen van afnemers en BZK. Voor de transitie/implementatiekosten geldt dat daar nog niet alles duidelijk en gevalideerd is. Maar dat ligt in de tijd ook verder. Ook de VNG vindt dat een bijdrage aan kosten van implementatieondersteuning eerder op hun spoor ligt, hier ligt misschien wel een mogelijkheid om te zijner tijd een handreiking te doen. Waar het gaat om de ontwikkelkosten is de vraag of de leden daar aan zouden kunnen bijdragen, mogelijk volgens de weg van de eerder genoemde fraudebestrijding.

Dhr. Buitendijk stelt vast dat BZK in alle gevallen al flink in de bus moet blazen. Hij is eventueel bereid om een extra deel van de ontwikkelkosten voor zijn rekening te nemen, maar wil nog wel bezien of de invalshoek van de fraudebestrijding een bijdrage vanuit andere partijen oplevert.

Hij zou de ontwikkelkosten in elk geval met elkaar willen fixeren (denk aan het eerder door ■■■■ genoemde "hek om het programma"), op basis van de door Gartner getelde functiepunten. Wie meer functionaliteit wil moet daar zelf het budget voor fourneren.

Verder voelt hij de bereidheid dat hij zo nodig bij partijen terecht kan om bij te dragen aan zaken die gemeenten en afnemers echt raken, zoals implementatie.

Datum
24 oktober 2013

■■■■■ vindt dat we nu niet alles op hoeven te lossen. We moeten vooral een lijn met elkaar hebben en de eerste periode kunnen doorkomen. Hij zou voorstander zijn van een bestuurlijk akkoord tussen BZK, VNG en afnemers. Dat zou onder meer de inverdieneffecten moeten schetsen van de GBA in relatie tot fraudebestrijding en de relatie tussen grote en kleine geldstroom. Zo'n nieuw bestuurlijk akkoord heeft wel even tijd nodig. Hij vindt vooral dat het programma nu moet gaan leveren, het tempo moet erin. Als dat lukt is hij best bereid om langs afnemers te gaan om geld op te halen.

■■■■■ wil weten of de modernisering van de GBA al langs andere weg is ingezet in het kader van het verkrijgen van gelden voor fraudebestrijding. ■■■■ geeft aan dat de beleidsafdeling structureel budget heeft gekregen voor maatregelen op de huidige GBA in verband met fraudebestrijding, echter (nog) niet voor de modernisering.

■■■■■ wijst erop dat een intentie nog geen dekking is. Hij is voorstander van de redeneerlijn zoals die hier wordt besproken. Voor zaken waar gemeenten baat bij hebben en die specifiek voor gemeenten zijn kan best wat geregeld worden, eventueel via een lening uit het gemeentefonds. Maar dat moet bestuurlijk dan ook voldoende duidelijk zijn, en dat is het als de minister onze bestuurders consulteert. Hij is benieuwd naar de variant die de voorzitter de komende dagen ontwikkelt.

Dhr. Buitendijk vat de lijn van de bespreking over de kosten en dekking concluderend als volgt samen:

- Er is overeenstemming om de door hem geschetste redeneerlijn (gebaseerd op het onderscheid tussen de kosten van ontwikkeling, implementatie en beheer) te hanteren;
- De dekking van de beheerkosten loopt wel rond;
- Er is bereidheid om de ontwikkelkosten in elk geval met elkaar af te grenzen. Dat betekent dat we afspreken: dit is de scope en dit is het maximale bedrag, op basis van de door Gartner getelde functiepunten. Wie meer functionaliteit wil moet zelf bijdragen;
- Voor de dekking van de ontwikkeling is extra geld nodig;
- BZK denk een substantiële bijdrage te kunnen leveren om dat gat te dichten, maar kan dat niet alleen;
- Bij de VNG is in beginsel de bereidheid om bij te dragen aan de implementatieondersteuning en aan zaken die specifiek voor gemeenten zijn, bijvoorbeeld via een lening uit het gemeentefonds;
- Voor dekking bezien we de mogelijke inzet van de gelden voor fraudebestrijding, waaraan de modernisering van de GBA immers een bijdrage gaat leveren;
- Er is bereidheid bij de leden van de stuurgroep om op de middellange termijn bij de achterban rond te gaan voor benodigde middelen, indien dat nodig is en onder de uitdrukkelijke voorwaarde dat het programma in de tussentijd goed loopt en met zichtbare resultaten komt.

Beslispunt 3 Advies van de stuurgroep aan de minister

Het concept advies is ter vergadering uitgedeeld.

Bij het concept advies worden de volgende opmerkingen gemaakt:

- Mw. Keijzer: bij de eerste overweging zou moeten staan dat de scenario's "niet doorslaggevend" van elkaar verschillen op het vlak van kosten. Bij de tweede overweging zou de eerste zin (die betrekking heeft op gegevenskwaliteit) precies moeten worden overgenomen uit het rapport van

- Gartner, dan kan er geen discussie over zijn;
- ██████████ in de tweede overweging moet wat meer het wenkend perspectief worden geschetst. Nu staat het er erg kort, er kan bijvoorbeeld wat uitgebreider worden geduid wat bedoeld wordt met "SGO" en "compacte rijksdienst";
- Mw. Keijzer: stelt voor om ook in de overwegingen een opmerking over de samenwerking op te nemen. ██████████ en anderen zijn het daarmee niet eens, dat moet niet politiek worden gemaakt;
- ██████████ geef aan dat dit scenario het mogelijk maakt dat gemeenten en afnemers in hun eigen tempo aan kunnen sluiten op de BRP.

Datum
24 oktober 2013

Dhr. Buitendijk zegt toe dat het advies wordt aangepast en dat een nieuwe versie nog even langs de leden van de stuurgroep gaat.

Dhr. Buitendijk schetst het vervolg: het is nu eerst zaak het advies af te ronden, dat vraagt zeker op het laatste punt (de financiën) nog wat werk en overleg. Als het advies beschikbaar is adviseert dhr. Buitendijk de minister. Daarna zal deze de Kamer informeren, voor het herfstreces. Hij stelt voor dat hij de stuurgroep op de hoogte houdt van de brief aan de Kamer.

██████████ wil weten of er op bestuurlijk niveau contact zal zijn met de VNG. Hij vindt dit voor de hand liggen, immers de minister zal in de brief aan de Kamer willen schrijven dat er een solide basis voor de modernisering is en dat de gemeenten akkoord zijn. Dhr. Buitendijk verwacht dat er contact zal zijn. Hij stelt voor het een en ander bij voorkeur op ambtelijk niveau af te handelen.

4. Rondvraag en afsluiting

██████████ meldt dat de vaste kamercommissie voor BZK vragen heeft gesteld over het voorgehangen Besluit BRP. Deze vragen zijn uitsluitend technisch van aard en hebben geen betrekking op de modernisering. Op 4 oktober 2013 zal de commissie de minister laten weten of ze met hem in dit verband willen overleggen.

Aan: Stuurgroep mGBA
Van: ██████████ (gedelegeerd opdrachtgever mGBA)
Datum: 21 oktober 2013
Onderwerp: Besturingsmodel
Kopie aan: -

1. Inleiding

De stuurgroep mGBA heeft in zijn vergadering van 30 september 2013 uitgesproken een voorkeur te hebben voor de modernisering van de GBA volgens scenario 3. Daarbij benoemden de leden van de stuurgroep twee belangrijke randvoorwaarden:

- versterken van de besturing van het programma;
- verbeteren van de samenwerking tussen het programma en de beheerorganisatie (BPR).

In reactie daarop heeft de gedelegeerd opdrachtgever aangegeven een voorstel voor een besturingsmodel op te stellen en dit in de vergadering van 31 oktober 2013 te agenderen. Deze notitie bevat dat voorstel.

2. Doel van het programma

Om het besturingsmodel goed te kunnen beoordelen is van belang om precies te definiëren wat het doel van het programma (en daarmee van de stuurgroep) is. Dat doel is:

- realiseren van de applicatie Basisregistratie Personen (BRP);
- realiseren van de migratievoorzieningen die nodig zijn voor de transitie van GBA-V naar BRP;
- in productie nemen van de BRP en de migratievoorzieningen;
- ondersteunen van de transitie bij gemeenten en afnemers, door
 - het ter beschikking stellen van de benodigde documentatie;
 - volgen van de voortgang van de voorbereidende activiteiten;
 - waar nodig afgeven van signalen omtrent geconstateerde vertraging;
- aansluiten van de gemeenten en afnemers op de BRP;
- in beheer nemen van de BRP en de migratievoorzieningen.

De stuurgroep heeft zijn opdracht afgerond als alle gemeenten en afnemers op de BRP zijn aangesloten.

De uitvoering van de voorbereidende activiteiten bij gemeenten en afnemers ten behoeve van de transitie naar de BRP valt uitdrukkelijk buiten de afbakening. BPR zal verder de (operationele) aansluiting van gemeenten en afnemers verzorgen nadat de koplopers en eerste afnemers aangesloten zijn.

3. Doelstellingen van de besturing

De centrale doelstelling bij de besturing van het programma is te zorgen voor een tijdige (dat wil zeggen binnen de door het programma op te stellen planning) en correcte (dat wil zeggen in lijn met de functionele eisen) realisatie van de BRP en van de migratievoorzieningen, binnen het beschikbare budget. In het verlengde daarvan moet de transitie van afnemers en gemeenten van GBA-V naar de BRP zonder (grote) verstoringen en binnen de gestelde termijn en binnen de gestelde budgettaire kaders plaatsvinden.

Binnen deze centrale doelstellingen onderkennen we de volgende uitgangspunten:

- het realiseren van de BRP en de migratievoorzieningen zijn voorwaardelijk voor alle andere activiteiten. De activiteiten hieromtrent hebben dus voorshands prioriteit;
- Gartner heeft in zijn validatie rekening gehouden met opslagen voor onzekerheid en "requirements instability". De stuurgroep stelt zich als doel door strakke sturing de aan deze opslagen ten grondslag liggende risico's te mitigeren en daarmee de kosten van het programma te beperken;

- de kosten van voorbereiding van de transitie en van de transitie zelf komen voor rekening van gemeenten en afnemers zelf. De sturing op het tempo van de transitie is een zaak voor de stuurgroep;
- het succesvol realiseren van de programmadoelstelling vergt strakke onderlinge afstemming tussen de planning van de realisatie van de ICT-voorzieningen en die van de voorbereidende activiteiten bij gemeenten en afnemers.

Om deze doelstellingen te bereiken is het van belang dat de stuurgroep in woord en gedrag uitstraalt dat de modernisering een gezamenlijke verantwoordelijkheid is.

4. Uitgangspunten voor het besturingsmodel

Bij de inrichting van het besturingsmodel staat een aantal uitgangspunten centraal. Dat zijn:

- bij de realisatie van de BRP en de migratievoorzieningen is het budget dat Gartner heeft gevalideerd leidend. Dat betekent dat in de besturing van het programma geld centraal staat, doorlooptijd en functionaliteit zijn daaraan ondergeschikt.
- de stuurgroep is het enige besluitvormende orgaan voor het programma mGBA. Concreet betekent dit dat de stuurgroep alle beslissingen neemt die consequenties hebben voor geld, doorlooptijd en functionaliteit;
- in de stuurgroepvergadering van 30 september 2013 is afgesproken dat de stuurgroep de ontwikkelkosten fixeert op het door Gartner gevalideerde bedrag, op basis van de door Gartner getelde functiepunten en het gehanteerde percentage voor requirements instability'. Daarmee bestaat het budget voor het programma uit drie bedragen:
 - i. een budget voor de realisatie van de BRP en de migratievoorzieningen, op basis van de door Gartner getelde functiepunten. Dit budget komt ter beschikking van het programma, op basis van een door het programma op te stellen begroting;
 - ii. een budget voor wijzigingen in de functionele specificaties die leiden tot aanpassing van eerder gerealiseerde functionaliteiten (requirements instability). De besteding van dit budget vergt expliciete besluitvorming door de stuurgroep;
 - iii. een budget onvoorzien, bedoeld voor andere wijzigingen dan die in de functionele componenten. Ook voor de besteding van dit budget is expliciete besluitvorming door de stuurgroep vereist.

Het bedrag onder i wijst de stuurgroep zoals gezegd aan het programma toe, op basis van een op te stellen begroting. De bedragen onder ii en iii staan ter beschikking van de stuurgroep. Het is mogelijk een deel hiervan al aan het programma toe te wijzen om te voorkomen dat kleine wijzigingen met beperkte financiële gevolgen een besluit van de stuurgroep vergen.

Naast de kosten voor realisatie van de ICT-voorzieningen maakt het programma ook kosten voor bijvoorbeeld tijdelijk beheer, realiseren demonstratieversies van de applicatie, etc. Die kosten legt het programma in de op te stellen programmabegroting aan de stuurgroep vast, zodat de stuurgroep hier (indien nodig) budget voor kan reserveren.

Daarnaast maakt het programma kosten voor de ondersteuning van de transitie. Hiervoor is separaat budget beschikbaar.

- (nieuwe) wensen/eisen die leiden tot toename ten opzichte van het aantal functiepunten dat Gartner heeft gevalideerd komen voor rekening van de partij die deze wensen inbrengt.

In dit kader is van belang dat de beheerfunctionaliteiten evenals de ontwikkeling van een oplossing voor aansluiting van aanpalende systemen op de BRP onder de huidige afbakening van het programma vallen maar dat de specificaties hiervoor nog niet zijn uitgewerkt;

- de stuurgroep is zoals bij het vorige punt aangegeven verantwoordelijk voor het besturen van het programma (op geld, doorlooptijd en functionaliteit). De bespreking van inhoudelijke zaken vindt daarom in andere, hierna beschreven, overleggen plaats. Vanuit die overleggen worden voorstellen alleen voorgelegd aan de stuurgroep plaats indien:
 - in die overleggen geen overeenstemming te bereiken is tussen de betrokken partijen en/of
 - de uitkomsten van die overleggen consequenties hebben voor geld, tijd of doorlooptijd;
- de VNG is medeopdrachtgever voor het programma. De verantwoordelijkheidsverdeling tussen BZK en VNG is als volgt:
 - BZK is verantwoordelijk voor de realisatie van de BRP en de migratievoorzieningen en de implementatie bij afnemers en gemeenten;
 - de VNG is verantwoordelijk voor (de aansturing van) de realisatie van de gemeentelijke applicaties (Burgerzakenmodule) en voor de opdracht aan KING voor de ondersteuning van gemeenten bij de implementatie van de BRP bij gemeenten (Operatie BRP);

De gedelegeerd opdrachtgever mGBA binnen BZK overlegt periodiek over het programma met de vertegenwoordiger van de VNG. Verder richt BZK een agendacommissie voor de stuurgroep in, waarin BZK en de VNG participeren;

- de Belastingdienst en de Sociale Verzekeringsbank vertegenwoordigen de afnemers van de GBA in de stuurgroep. Zij organiseren zelf de afstemming met hun achterban, zodat zij in de stuurgroep namens de afnemers kunnen spreken;

5. Aanpak en werkwijze

Om de eerder genoemde doelstellingen te realiseren is een noodzakelijke voorwaarde een strakke sturing op het programma in te richten. Echter, dit is geen voldoende voorwaarde, het is daarnaast noodzakelijk om de wijze waarop het programma te werk gaat op een aantal punten aan te passen. Over deze aanpassingen moet de stuurgroep besluiten. Daarbij gaat het om:

- *vaststellen gegevensset*
De kern van de te ontwikkelen BRP is het data model. Dit vormt de basis voor de bijhoudings- en leveringsfuncties. Als het data model wijzigt wijzigen deze functies (veelal) ook. Het data model is gebaseerd op de gegevensset zoals die in (concept) wet- en regelgeving is beschreven.

Het data model is nog niet stabiel. De oorzaak daarvan is dat nog overleg plaatsvindt over de gegevensset. Dat brengt een aanzienlijk risico met zich mee voor de reeds gerealiseerde functies, in die zin dat die aanpassing behoeven als de gegevensset (en daarmee het data model) alsnog wijzigt.

Om tot een stabiel data model te komen is het van belang de discussie over de gegevensset zo snel mogelijk af te ronden. Volgens de vigerende planning zal die discussie eind oktober 2013 zijn afgerond. Het is de bedoeling om het data model daarna niet meer aan te passen (om zo aanpassing van reeds gerealiseerde systeemcomponenten te voorkomen).

Voorstel: de gegevensset wordt ter vaststelling voorgelegd in de volgende vergadering van de stuurgroep. Indien de discussie over de gegevensset niet volgens planning wordt afgerond zal aan de volgende stuurgroep een voorstel voor oplossing worden voorgelegd;

- *bouw van componenten*
Gartner geeft in zijn rapportage aan dat het programma op dit moment componenten bouwt in plaats van functionele eenheden (zoals bijhoudings- en leveringsfuncties). Het is van belang de ontwikkeling te concentreren op functionele eenheden.

Verder is het van belang de relatief complexe bijhoudingsfunctionaliteit meer parallel te laten ontwikkelen aan de functionaliteiten voor levering van gegevens. Daarbij is van belang de planning voor de ontwikkeling van deze functies inzichtelijk te maken voor leveranciers, zodat die op basis daarvan hun ontwikkelingsplanning kunnen plannen.

Voorstel: de gedelegeerd opdrachtgever geeft de programmamanager en de (nieuw aangestelde) projectleider Ontwerp en Realisatie de opdracht om de planning en begroting voor het resterende ontwikkeltraject te baseren op het ontwikkelen van functionele eenheden. Deze planning en begroting zullen worden gepresenteerd in de stuurgroepvergadering van 19 december 2013;

- *proces van opstellen planning en begroting en doorvoeren van aanpassingen in programma*
Om te kunnen sturen moet de stuurgroep beschikken over een door het programma op te stellen planning en begroting, gebaseerd op de validatie die Gartner heeft uitgevoerd. Daarnaast behoeft het voortbrengingsproces mogelijk aanpassingen.

Voorstel: het programma hanteert de volgende fasering:

- o november: opstellen planning en begroting, inclusief aannames, afhankelijkheden, risico's, etc. Uitgangspunt daarbij is dat het voortbrengingsproces van voldoende niveau is en dat het gereed product goed en exploiteerbaar is;
- o december - maart: inregelen van "project management basics", waar nodig doorvoeren van aanpassingen in de programmabezetting, inregelen betrokkenheid BPR, toetsen "gezondheid" gereed product, doorvoeren verbeteracties in voortbrengingsproces, zo nodig herijken planning op basis van het voorgaande;
- o vanaf maart: werken volgens de vastgestelde werkwijze.

Het is de bedoeling dat "de winkel gedurende deze verbouwing open blijft" (en dat het programma dus de uitvoering van realisatieactiviteiten continueert).

- *"reality check"*
Hierbij gaat het om tussentijdse opleveringen van een werkende versie van de BRP en de migratievoorzieningen waarbij iedere oplevering nieuwe functionaliteiten bevat. Het programma demonstreert deze werkende versie, in samenhang met de applicaties van leveranciers aan de stuurgroep.

In de op te stellen planning kiest het programma een aantal logische momenten voor deze opleveringen, waarbij de frequentie van opleveringen ongeveer eens per twee maanden bedraagt. De planning bepaalt het precieze moment van oplevering.

Op deze manier vindt periodiek een "reality check" op het programma plaats, in die zin dat de stuurgroep zelf kennis kan nemen van de in de afgelopen periode gerealiseerde voortgang in de vorm van een werkend product (in plaats van een voortgangsrapportage op papier). Deze benadering mitigeert ook het risico dat na oplevering van de BRP blijkt dat leveranciers niet in staat zijn met de BRP te communiceren.

Het is natuurlijk mogelijk deze demonstratieversies ook in breder verband te gebruiken, om bijvoorbeeld aan leveranciers en koplopergemeenten te tonen "waar we nu staan";

Voorstel: het programma geeft bovenstaande vorm door op nader te bepalen momenten (in de planning) de leden van de stuurgroep een werkende versie te tonen. In de stuurgroep wordt bezien of deze versie ook aan een breder publiek wordt getoond.

- *QA-functie*
De stuurgroep heeft in zijn vergadering van 30 september 2013 uitgesproken behoefte te hebben aan gerichte informatie over de productiviteit van het programma en de kwaliteit van de opgeleverde producten. Hiertoe richt de gedelegeerd opdrachtgever in overleg met het programma een QA-functie in.

De QA-functie heeft twee aangrijpingspunten:

- o het programma toetst zelf de kwaliteit van de eigen producten (door bijvoorbeeld code reviews uit te voeren of de compleetheid van de documentatie te laten toetsen) en stelt de rapportages hiervan ter beschikking aan de opdrachtgever en de stuurgroep;
- o de (gedelegeerd) opdrachtgever toetst de rapportages van het programma (zoals voortgangsrapportages).

Voorstel: het budget voor QA (7% van de ontwikkelkosten) voorshands onderbrengen bij de (gedelegeerd) opdrachtgever. Die zal samen met de programmamanager nadere voorstellen doen voor de invulling van de QA-functie;

- *test en acceptatie*

Bij het testen en accepteren van de producten van het programma zijn drie testdoelen van belang:

- doet de applicatie wat hij moet doen (gebruikersacceptatietest en integratietest);
- kan BPR de applicatie in beheer nemen (test op beheercriteria);
- is de applicatie geschikt voor productie (productie acceptatie test).

Dit zijn heel verschillende testdoelen, die verschillende werkwijzen, uitvoerders, etc. vereisen. Verder vinden de testen niet noodzakelijkerwijze in de hier beschreven volgorde plaats.

Voorstel: het programma opdracht geven om in overleg met de toekomstig beheerder BPR met een voorstel te komen voor de inrichting van het testproces (als onderdeel van het totale voortbrengingsproces).

6. Organisatie

De stuurgroep neemt, zoals eerder aangegeven, alle beslissingen die consequenties hebben voor geld, doorlooptijd en functionaliteit. De stuurgroep komt vierwekelijks bijeen. Op de agenda van de stuurgroep staan in ieder geval de volgende onderwerpen:

- voortgangsrapportage programma (op basis van een nieuw op te stellen rapportageformat, zie voorstel hieromtrent later in deze notitie);
- voortgang implementatie voorbereiding;
- na de start van de transitie, de voortgangsrapportage van de aansluiting van gemeenten en afnemers;
- notities die om expliciete besluitvorming door de stuurgroep vragen;
- hamerstukken (stukken die in andere overlegvormen (zie hierna) behandeld zijn en die alleen nog formele besluitvorming door de stuurgroep vergen.

De stuurgroep bestaat uit de opdrachtgever, de gedelegeerd opdrachtgever, twee vertegenwoordigers van de VNG (een daarvan afkomstig uit de VGS), een vertegenwoordiger van de NvvB, twee vertegenwoordigers van de afnemers, de directeur BZK/B&I, de directeur van BZK/BPR en de programmamanager. De gedelegeerd opdrachtgever voert het secretariaat van de stuurgroep.

De stuurgroep heeft een agendacommissie. Die stelt de agenda voor de vergaderingen vast en bewaakt de kwaliteit van de te agenderen stukken. De agendacommissie bestaat uit de gedelegeerd opdrachtgever, de vertegenwoordiger van de VNG in de PBG en de secretaris van de stuurgroep. Deze samenstelling sluit aan op het gezamenlijk opdrachtgeverschap van VNG en BZK voor de modernisering.

In de periferie van de stuurgroep is een aantal overlegvormen actief. Dat zijn:

- *de programmabegeleidingsgroep (PBG)*

De PBG is samengesteld uit medewerkers van de organisaties die ook in de stuurgroep participeren. Het doel van de PBG is de stukken van de stuurgroep te bespreken en de stuurgroep hierover van advies te voorzien. Het hoofd van de afdeling Identiteit van de directie B&I is voorzitter van de PBG.

De PBG adviseert de stuurgroep. Bij voorkeur zijn de adviezen van de PBG unaniem. Als dat niet het geval is maakt de PBG helder waarover de leden van mening verschillen, wat de standpunten zijn en welke argumenten daarbij een rol spelen. Dat stelt de stuurgroep in staat eventuele knopen door te hakken;

- *het Issue-overleg*

Het Issue-overleg is de houder en voortgangsbewaker van alle te behandelen en behandelde issues. Het Issue-overleg bestaat uit één vertegenwoordiger van respectievelijk het programma, de directie B&I en het Agentschap BPR (CZW is niet vertegenwoordigd maar wordt desgewenst geraadpleegd). De programmamanager is voorzitter van het Issue-overleg en een adviseur van de gedelegeerd opdrachtgever voert het secretariaat.

Het doel van het overleg is vragen vanuit het programma over beleidsmatige en juridische aangelegenheden te beantwoorden en ontbrekende specificaties en ontwerpen op te stellen. Het Issue-overleg is van tijdelijke aard gedurende (naar verwachting) de periode van de ontwikkeling van de BRP en Migratievoorzieningen.

Naast het Issue-overleg bestaat het Kernissue-overleg. Dit overleg bestaat uit medewerkers van het programma, de directies B&I en CZW van BZK en het Agentschap BPR. De directie B&I voert het voorzitterschap. Het doel van het overleg is ingebrachte beleidsmatige en juridische aangelegenheden te behandelen. Het gaat om onderwerpen die van belang zijn in de samenhang tussen wet(telijke regelingen) BRP, het beleid en het ontwerp van de BRP.

Het Kernissue-overleg behandelt de (ingewikkelde) vraagstukken die in verband met te maken ontwerpkeuzes prioriteit hebben. De keuzes worden beschreven in notities Ontwerpaspecten die ter vaststelling aan de stuurgroep worden aangeboden. Het Kern-issue overleg is van tijdelijke aard. Na afronding van de notities Ontwerpaspecten zal het Kernissue-overleg ophouden te bestaan.

Op dit moment werkt het Kernissue-overleg zonder planning voor de totstandkoming van de notities Ontwerpaspecten. Dat maakt het onmogelijk om in de planning van het programma rekening te houden met de uitkomsten van het overleg over beleidsmatige en juridische zaken, wat weer een risico op "rework" oplevert.

Voorstel: het Issue-overleg opdracht te geven (voor zover mogelijk) een uitputtende lijst te maken van zaken die nog bespreking behoeven en een planning op te stellen die per onderwerp aangeeft op welk moment de bespreking ervan (in het Issue-overleg of het Kernissue-overleg) zal zijn afgerond. Dat maakt het voor het programma mogelijk om de planning voor de ontwikkelactiviteiten hierop af te stemmen. Verder is het de bedoeling dat het Issue-overleg de stuurgroep informeert als:

- o de planning voor afronding van de besprekingen niet haalbaar blijkt;

en/of

- o er een zodanig verschil van inzicht is dat het niet mogelijk is tot een unanieme uitspraak te komen.

In deze gevallen neemt de stuurgroep besluiten over de afhandeling van de casus waarbij, indien het om een ontwerpvoorbeeld gaat, in voorkomende gevallen eerst de DA om advies wordt gevraagd.

Beleidsoverleg

Het Beleidsoverleg wordt voorgezeten door het hoofd van de afdeling Identiteit van de directie B&I en bestaat uit vertegenwoordigers van de beleidsdirectie, gemeenten, afnemers en BPR. Het programma schuift desgevraagd aan om zaken toe te lichten. In het beleidsoverleg worden beleidsmatige keuzes op het terrein van de modernisering besproken met vertegenwoordigers van gemeenten en afnemers. Op de agenda staan bijvoorbeeld: de notities ontwerpaspecten (die dus ook in Kernissueoverleg, PBG en (als hamerstuk) in de stuurgroep voorliggen) en concepten van onderdelen van de BRP-regelgeving.

Het beeld is dat het beleidsoverleg voor een belangrijk (inhoudelijk) deel overlappend is met het nog in te stellen gebruikersoverleg BRP.

Voorstel: handhaven van het Beleidsoverleg tot het moment dat het gebruikersoverleg BRP is ingesteld.

- *Gebruikersoverleg BRP*

BZK zal het gebruikersoverleg over de GBA omvormen tot een gebruikersoverleg BRP. Juridisch gezien bestaat vanaf inwerkingtreding van de wet- en regelgeving BRP er geen GBA meer en is er dus sprake van een GO BRP. Dit overleg zal zich voorshands (zolang de ontwikkeling van de BRP onderhanden is) uitsluitend richten op de RNI en de "oude voorzieningen" (d.w.z. op de GBA, die echter formeel juridisch niet meer bestaat en dus BRP is). Het overleg zal zich nog niet richten op de voorzieningen die nog worden ontwikkeld (de BRP). Het is echter niet uit te sluiten dat in het gebruikersoverleg onderwerpen aan de orde komen die op de BRP betrekking hebben.

Voorstel: Als onderwerpen die betrekking hebben op de BRP in het gebruikersoverleg BRP aan de orde komen neemt (een vertegenwoordiger van) de gedelegeerd opdrachtgever aan het gebruikersoverleg BRP deel. Bij de voorbereiding van de onderwerpen kan het programma verder zo nodig ondersteuning leveren. Net zoals bij andere overleggen het geval is kan dit overleg geen besluiten nemen die het budget, de doorlooptijd of de te realiseren functionaliteit van het programma raken, dat is voorbehouden aan de stuurgroep.

In geval van onderwerpen die toch consequenties (kunnen) hebben voor het programma zorgt de gedelegeerd opdrachtgever voorkomende gevallen voor agendering in de stuurgroep modernisering GBA.

- *Afnemersoverleg*

In het afnemersoverleg (overleg van het programma mGBA) wordt gesproken over de producten- en dienstencatalogus voor afnemers in relatie tot de modernisering GBA en de te bieden functionaliteit.

Voorstel: Dit overleg niet separaat vorm meer geven (is in afrondende fase) maar onderwerpen via de PBG naar Stuurgroep laten lopen.

- *Change Advisory Board (CAB)*

Het programma mGBA heeft een Change Advisory Board (CAB) opgericht om te adviseren over wijzigingsverzoeken. Het gaat daarbij zowel om wijzigingen van binnen het programma als om wijzigingen vanuit de buitenwereld (denk bijvoorbeeld aan uitbreiding van functionaliteit ten behoeve van de burgerzakenmodules).

De CAB informeert de gedelegeerd opdrachtgever (via de programmamanager) over de "impact" in termen van tijd, geld, risico's, juridische consequenties en technische mogelijkheden.

Voorstel: De gedelegeerd opdrachtgever neemt in gevallen waarin de "impact" beperkt is zelf het besluit over het honoreren van het wijzigingsverzoek. Als de "impact" zorgt voor overschrijding van het budget voor de realisatie van de ICT-voorzieningen, op basis van de door Gartner getelde functiepunten, adviseert hij de stuurgroep over het al dan niet honoreren van een wijzigingsverzoek;

- *Commissie CFPC*

Deze commissie financiële programma controle bestaat uit een delegatie van FEZ, DGBK, CIO-Office en een controller van de VNG. Het doel van de CFPC is de stuurgroep te adviseren over stuurgroepstukken met een financiële impact.

- *GBA Design Authority*

De GBA Design Authority (DA) bestaat uit een vertegenwoordiger van de afnemers, van de gemeenten, van de beleidsafdeling en van BPR en kent een onafhankelijke voorzitter (de positie van voorzitter is momenteel vacant). Het secretariaat wordt ingevuld door BZK en een vertegenwoordiger van het programma neemt deel als adviseur. Het doel van de DA is het programma, op verzoek van de (gedelegeerd) opdrachtgever en in spoedeisende gevallen, te adviseren omtrent vraagstukken rond het ontwerp van de BRP. Dergelijke adviezen vergen inhoudelijk overleg tussen de experts in de DA en die uit het programma.

Voorstel: de DA te vragen meer algemeen over ontwerp-vraagstukken te adviseren, ook als die niet spoedeisend zijn. Het initiatief tot het uitzetten van een adviesaanvraag ligt bij de opdrachtgever, naar aanleiding van signalen van programma, stuurgroep of de opdrachtgever zelf.

- *Projectstuurgroep(en)*

Het is aan het programma hoe en of met interne projectstuurgroep(en) te werken, met dien verstande dat deze dienen voor de interne sturing van het programma. Op dit moment is er echter sprake van personele overlap tussen deelnemers projectstuurgroepen en PBG, waardoor onderwerpen meermaals in overleg tussen dezelfde medewerkers aan de orde komen.

Voorstel: De projectstuurgroepen houden op te bestaan.

Naast deze overleggen is het nodig dat afstemming plaatsvindt tussen de gedelegeerd opdrachtgever en:

- directeur B&I (afstemming beleid - programma mGBA);
- directeur BPR en programmamanager mGBA (afstemming werkzaamheden en bewaken samenwerking).

7. Samenwerking programma en BPR

Het Agentschap BPR is de toekomstig beheerder van de BRP en de migratievoorzieningen. Het is mogelijk dat het programma tijdelijk beheerwerkzaamheden uitvoert wanneer de stuurgroep dit wenselijk acht (vooruitlopend op de overdracht naar het Agentschap).

In het licht van het voorgaande is de samenwerking tussen het programma mGBA en BPR een cruciaal element voor een succesvolle realisatie van de BRP. Die samenwerking behelst inbreng van BPR in het programma langs de volgende lijnen:

- BPR neemt in het programma deel vanuit de positie van toekomstig beheerder. In die positie doet BPR om te beginnen kennis op van het ontwerp en de werking van de applicatie(s). In tweede instantie specificeert BPR de eisen aan de software die bedoeld is om de applicatie te beheren;
- BPR beschikt over veel kennis van de werking van de GBA. Die kennis is een belangrijke aanvulling op de specificaties die de vertegenwoordigers van gemeenten opstellen. De projectleider Ontwerp en Realisatie van het programma komt met een nader voorstel voor de wijze waarop het programma bij de ontwikkeling van de BPR van deze kennis gebruik kan maken;

Op deze manier is sprake van een zogenoemde "warme overdracht" van het programma aan BPR. De projectleider O&R zal samen met de programmamanager nadere voorstellen doen voor de wijze waarop deze inbreng vanuit BPR gestalte kan krijgen.

Verder is sprake van een aantal externe afhankelijkheden van het programma mGBA met BPR (zie ook onder 8). De afhandeling daarvan krijgt in eerste instantie vorm via een gezamenlijk voorstel van gedelegeerd opdrachtgever en dBPR aan opdrachtgever / eigenaar. Het gaat hier om onderwerpen als de nieuwe infrastructuur, inbeheername BRP, LO wijzigingen (gezien de impact op de BRP), aanpalende systemen, etc.

Twee zaken zijn in aanvulling op het voorgaande van belang. De eerste is dat BPR op dit moment het beheer van de GBA-V voert, in opdracht van de eigenaar, de DGBK. De verantwoordingsrelatie van de directeur BPR naar de DGBK blijft natuurlijk ongewijzigd. Het tweede punt heeft betrekking op het moment dat BPR de BRP en de migratievoorziening daadwerkelijk in beheer neemt. Dat zal niet direct bij de start van de transitieperiode zijn, bij de overstap van de eerste gemeenten en afnemers zal het programma het beheer verzorgen om zo eventuele kinderziekten op te lossen. Echter, het is niet de bedoeling om het beheer gedurende de gehele transitieperiode bij het programma te beleggen, dat zou tot onnodige kosten leiden. Het beeld is dat na de overgang van een beperkt maar representatief aantal gemeenten en idem afnemers het beheer van de BRP en de migratievoorzieningen naar BPR overgaat. Indien nodig blijven medewerkers van het programma (voor beperkte tijd) beschikbaar om voor een vloeiende overdracht te zorgen.

Voorstel: de samenwerking tussen programma en BPR langs bovenstaande lijnen inrichten en beheersen.

8. Implementatieproces

Waar het gaat om de implementatie (de voorbereidingen op de implementatie en de uiteindelijke aansluiting) is de notitie Nadere Uitwerking Implementatiestrategie (vastgesteld in de stuurgroep van december 2012) het uitgangspunt. Deze notitie beschrijft de taakverdeling tussen de bij het aansluitproces betrokken partijen (KING, mGBA, BPR en BZK). De kern van die taakverdeling is:

- mGBA/BPR verzorgen het (generiek) informeren;
- KING verzorgt de informatievoorziening en begeleiding voor gemeenten, de aansluitplanning, de monitoring van de voortgang bij gemeenten en het aanjagen;
- mGBA en BPR verzorgen (in onderlinge afstemming) de informatievoorziening en begeleiding voor afnemers, de aansluitplanning, de monitoring van de voortgang bij afnemers evenals het aanjagen;
- BPR verzorgt de daadwerkelijke aansluiting van de gemeenten en afnemers op de BRP;
- formele escalatie (naar gemeentebesturen en directeuren/bestuurders van niet-gemeentelijke afnemers) is een taak voor BZK, waar mogelijk in samenwerking met de voorzitter VNG.

Het programma moet de basis bieden voor de aansluitplanning voor gemeenten en afnemers door na het formele besluit van de minister over de koers voor de modernisering een geactualiseerde programmaplanning op te leveren. Die programmaplanning vormt de basis voor het plannen van het aansluittraject van gemeenten en niet-gemeentelijke afnemers.

Voorstel: herbevestigen van de taakverdeling tussen mGBA/BPR, KING VNG en BZK zoals hier beschreven.

9. Omgeving

Het programma heeft een aantal belangrijke relaties met (producten) in de omgeving. Daarbij gaat het om:

- de DIGI-producten (Digilevering en Digimelding);
- de StUF-standaard;
- de burgerzakenmodules;
- de wet- en regelgeving;
- het project nieuwe infrastructuur en het (eventueel) doorvoeren van LO-wijzigingen op de huidige GBA.

De planning van het programma geeft aan wanneer de DIGI-producten beschikbaar moeten zijn. Als de oplevering van die producten vertraagt signaleert het programma dit bij de stuurgroep.

Over StUF voert de gedelegeerd opdrachtgever overleg met KING en de VNG. Het is de bedoeling om in de stuurgroepvergadering van 31 oktober 2013 een notitie over dit onderwerp te agenderen.

Het programma zal medio november een bijeenkomst met leveranciers organiseren om hen te informeren over de in de komende maanden te zetten stappen. Het is de bedoeling om de medewerking van de leveranciers te vragen bij het realiseren van de werkende versies van de gehele applicatie (zie hoofdstuk 4, "reality check").

De relatie met de wet- en regelgeving wordt bewaakt via het Issueoverleg/Kernissueoverleg en via het bilaterale overleg tussen gedelegeerd opdrachtgever en directeur B&I.

De afhankelijkheden tussen projecten bij BPR en het programma worden beheerst via het overleg tussen gedelegeerd opdrachtgever, programmamanager mGBA en dBPR.

10. Maatregelen op korte termijn

Om de in deze notitie beschreven koers te realiseren heeft de gedelegeerd opdrachtgever een aantal maatregelen in gang gezet dan wel zal hij die op korte termijn in gang zetten. Die maatregelen zijn:

- invullen van de vacature projectleider Ontwerp en Realisatie met een ervaren projectleider, die sterk gericht is op "delivery" (afgerond);
- uitvoeren van een technische analyse op de inrichting en werking (procedures) van het ontwikkeldeel van het programma door de voornoemde projectleider, leidend tot verbetervoorstellen voor het voortbrengingsproces (onderhanden, voorzien voor periode december - maart);
- vaststellen van de lijst met functiepunten per functie aan de hand van de tellingen van Gartner (onderhanden, medio december eind november gereed);
- opstellen van een taakstellende planning en begroting voor het vervolg van het programma (onderhanden, eind november verwacht gereed);
- verminderen van de overhead van het programma door reductie van het aantal medewerkers buiten het ontwikkeldeel (deels gerealiseerd, deels onderhanden);
- afronden van de telling van de migratievoorzieningen, zodat het programma op basis van functiepunten kan rapporteren, in aansluiting op de validatie door Gartner (onderhanden, medio november gereed);
- nader uitwerken van de transitiestrategie, mede aan de hand van de vragen die BPR daaromtrent (in het kader van het Gartner-onderzoek) heeft gesteld (nog te doen);
- inventariseren van de aanpalende systemen en toetsen van de haalbaarheid van de door het programma voorgestelde oplossing voor aansluiting van deze systemen op de BRP (nog te doen);
- overeenstemming bereiken over de door BPR benodigde beheerfunctionaliteit (nog te doen);
- bevragen van leveranciers in het kader van de "reality check" (nog te doen).
- structureel meten en rapporteren van de productiviteit van het programma (onderhanden, maart gereed).

11. Voortgangsrapportage stuurgroep

De stuurgroep heeft zich voorgenomen budget als primair sturingscriterium te gebruiken, met daarbinnen doorlooptijd en functionaliteit. Dit stelt een aantal eisen aan de inhoud van de voortgangsrapportage. Concreet moet deze rapportage in ieder geval de volgende informatie bevatten:

- stoplichtenoverzicht dat de stand van zaken op programmaniveau aangeeft rond geld, doorlooptijd en functionaliteit;
- overzicht van risico's die overschrijding van het budget en/of vertraging in het programma kunnen veroorzaken;
- overzicht van het budget dat in de afgelopen periode en tot en met deze periode is gebruikt, samen met een actuele financiële prognose tot het eind van het programma ("estimate to complete");
- mijlpalenoverzicht met de stand van zaken per mijlpaal, met toelichting op de afwijkingen ten opzichte van de planning, waar nodig in de vorm van een gevraagd besluit van de stuurgroep;

- lijst met (eventuele) aandachtspunten rond functionaliteit (waarbij de aandachtspunten in aparte notities zijn uitgewerkt en voor de stuurgroep geagendeerd);
- uitkomsten van (door programma zelf of door gedelegeerd opdrachtgever) uitgevoerde kwaliteitstoetsen. Waar nodig staan de rapportages van deze toetsen separaat op de agenda;
- uitkomsten van de productiviteitsmetingen die het programma uitvoert.

De gedelegeerd opdrachtgever zal het programma opdragen de vierwekelijkse voortgangsrapportage op deze wijze in te richten.



Bijlage 01

DGBK

Contactpersoon

[Redacted]

[Redacted]

@minbzk.nl

Datum

19 december 2013

verslag

Stuurgroep mGBA

Vergaderdatum	19 december 2013
Deelnemers	Dhr. Buitendijk (voorzitter, BZK), [Redacted] (VNG), [Redacted] (VNG), [Redacted] (VGS), [Redacted] (Belastingdienst), [Redacted] (SVB), mw. Keijzer-Baldé (Agentschap BPR), mw. Steenberg (BZK/B&I), [Redacted] (programma mGBA), [Redacted] (programma mGBA), [Redacted] (BZK), [Redacted] (verslag, BZK)
Afwezig	[Redacted] (NVVB), [Redacted] (SVB)

1. Opening, vaststellen agenda en mededelingen

[Redacted] is afwezig en wordt vervangen door [Redacted] [Redacted] is afwezig. Dhr. Buitendijk heet [Redacted] projectleider Ontwerp en Realisatie welkom, hij is voor de eerste keer aanwezig bij de stuurgroep.

Dhr. Buitendijk meldt dat er begin november een Algemeen Overleg heeft plaatsgevonden waar steun is uitgesproken voor de voorgestelde route.

In het decembernummer van Burgerzaken&Recht staat een interview met [Redacted] [Redacted] Deze zal zorgen dat de leden van de stuurgroep het artikel toegestuurd krijgen.

2. Verslag stuurgroep 31 oktober 2013 en actielijst

De stuurgroep stelt het verslag van de vergadering van 31 oktober 2013 vast. Van de in de vorige stuurgroep benoemde acties staan de acties 3, 6 en 7 nog open, de andere acties zijn afgehandeld.

3. Stukken ter besluitvorming

3.1 Begroting, planning en functionaliteit

Planning en begroting

[Redacted] geeft in de vorm van een presentatie een toelichting op de stand van zaken rondom de planning en de begroting (*de presentatie is ter vergadering op papier uitgereikt*). Hij brengt in herinnering dat de raming van Gartner het uitgangspunt vormt voor planning en begroting en dat de stuurgroep heeft afgesproken dat de geraamde bedragen voor onzekerheid en voor requirements instability door de stuurgroep worden beheerd, die besluit over uitname uit deze

reserveringen. Op basis van de concept begroting die door [REDACTED] is opgesteld, zouden deze twee reserveringen volledig zijn opgesoupeerd. Dat is onwenselijk en biedt de stuurgroep geen enkel handelingsperspectief.

Datum
19 december 2013

[REDACTED] heeft de concept begroting met [REDACTED] zorgvuldig geanalyseerd. Daarbij blijkt dat [REDACTED] zich bij het opstellen van de begroting niet rijk heeft gerekend, zo heeft hij bijvoorbeeld nog geen rekening gehouden met een mogelijke verbetering van de productiviteit van het projectteam. De analyse heeft geleid tot een aantal suggesties voor "knoppen" waar de stuurgroep aan zou kunnen draaien om de begroting neerwaarts bij te stellen. Doel daarvan is dat de reserveringen voor onzekerheid en requirements instability weer op het niveau van Gartner komen en dat de overall begroting op de bovengrens van de Gartner-raming uitkomt.

[REDACTED] wil in deze stuurgroep vergadering polsen of de stuurgroep ermee akkoord is om de genoemde suggesties uit te werken. In de volgende stuurgroep komen daar dan concrete voorstellen voor.

De suggesties voor bijstelling bestaan uit drie groepen:

1. Bijstellingen ten aanzien van de functionaliteit en de aanpak;
2. Optimalisaties binnen het project;
3. Maatregelen die [REDACTED] als gedelegeerd opdrachtgever neemt.

Een mogelijk maatregel voor bijstelling ad. 1 is het bijstellen van de aanpak van het project op het vlak van de gegevenskwaliteit. Daar heeft het project veel geld voor begroot. Het verbeteren van de kwaliteit is echter primair de verantwoordelijkheid van gemeenten, waarbij het programma en BPR de gemeenten daarbij ondersteunen.

Een andere mogelijke maatregel ad. 1 is het terugbrengen van de intensiteit van de afstemming met de omgeving. De stuurgroep vindt immers dat er "een hek om het programma moet worden gezet". De fase van het programma leent zich daarvoor.

De maatregelen ad. 2 betreffen optimalisaties in de werkwijze, daar komen voorstellen voor.

De maatregelen ad. 3 betreffen onder meer het verstandig gebruik maken van diensten die leveranciers in de markt kunnen leveren. Met [REDACTED] wordt bezien of die dienstbaar kan zijn op het vlak van de vertaling van BRP XML naar GBA-V. Op basis van het tentatieve besluit van de voorgaande stuurgroep over StuF wordt met Procura gekeken naar de vertaling van BRP XML naar Stuf. Verder praat [REDACTED] zelf met ICTU over de opslagen die ICTU in rekening brengt en met de leveranciers van het programma over de tarieven van de ingehuurde krachten. [REDACTED] zal de stuurgroep over de uitkomsten hiervan in januari nader informeren.

De vraag van [REDACTED] aan de stuurgroep is: geef opdracht om met een meer definitieve versie van de planning en begroting te komen en om de genoemde suggesties in dat kader uit te werken.

In het slechtste geval komt [REDACTED] in januari terug met de boodschap dat de suggesties bij nadere beschouwing niets opleveren, dan zal hij voorstellen moeten

doen om in de functionaliteit te snijden om zo de gewenste ruimte in het budget te creëren.

Datum
19 december 2013

■■■■■ vindt het voor gemeenten belangrijk dat er snel duidelijkheid komt over de planning en de begroting. Het voornemen is aan de algemene ledenvergadering voor te stellen een uitname uit het gemeentefonds te doen. Dat proces loopt niet vanzelf. De conclusies en ramingen van Gartner zijn een goede onderbouwing van de benodigde 3 miljoen. Maar ■■■■■ kan niet thuiskomen met een begroting die naar boven zou moeten worden bijgesteld. Belangrijk is om snel, in de stuurgroep van januari, de planning en begroting af te tikken en op de koers van Gartner te blijven.

■■■■■ ziet graag dat BZK de gemeentelijke vertegenwoordiging meeneemt in de afwegingen die BZK in de aanloop naar de volgende stuurgroep maakt.

■■■■■ vult aan dat afhankelijk van de planning de VNG de activiteiten van KING al dan niet zal temporiseren.

■■■■■ zegt de gevraagde afstemming toe. Hij had al begrepen dat de VNG dringend behoefte heeft aan een beeld van de planning, daarom heeft hij ■■■■■ gevraagd die op papier mee te nemen voor de geïnteresseerden. Hij merkt wel nadrukkelijk op dat dit een **concept** is en dat de acties die in de komende weken worden uitgevoerd impact kunnen hebben op de planning.

■■■■■ merkt over de begroting op dat Gartner heeft aangegeven dat voor overhead 10% moet worden aangehouden. Maar in deze begroting gaat het project daar overheen. ■■■■■ voert hierover in de komende weken een indringend gesprek met ■■■■■ waarbij aan de orde komt wat tot overhead kan worden gerekend. In het kader van de voorstellen voor de begroting zal ■■■■■ hier op terug komen.

■■■■■ gaat in op de mogelijke maatregel om minder tijd en geld te besteden aan de gegevenskwaliteit. In het kader van baseline 2 is besproken om te bezien wat er geautomatiseerd kan worden verbeterd. Maar ook wat de software leverancier van de gemeente zelf kan doen. Bij baseline 2 hebben we het primair over(verbeteringen in) de relatiegegevens tussen persoonslijsten. Dat betreft dus vaak niet één gemeente, om problemen in de relatiegegevens op te kunnen lossen is een centrale signalering nodig.

De kwaliteit van de gegevens is inderdaad de verantwoordelijkheid van de gemeenten. Gemeenten staan daarvoor aan de lat. Maar gemeenten kennen nu de fouten in die relatiegegevens niet. Het programma moet in die signalering dus een rol hebben. Hij zou graag gezamenlijk bezien hoe de aanpak het beste vorm kan krijgen en daarbij vooral ook leveranciers van burgerzakenmodules betrekken.

Mw. Keijzer ziet de vraag hoe dit zou moeten worden aangepakt niet als een ingewikkeld probleem. Met de Bestandscontrolemodule (BCM) die nu al bij BPR in gebruik is kunnen allerlei kwaliteitsslagen worden gerealiseerd. Die is in productie en gemeenten reageren er heel enthousiast op en zijn er op gespist om op basis daarvan fouten te verbeteren. Met die verbeteringslag moeten we op die manier doorgaan. Bovendien moeten we ook niet alle fouten die van oudsher in de GBA zitten willen herstellen, er is een grens. Daar is ■■■■■ het hartgrondig mee eens.

■■■■■ merkt op dat voor afnemers de kwaliteit van gegevens heel

belangrijk is. De gemeenten zijn eindverantwoordelijk en dus aanspreekbaar daarop.

Datum
19 december 2013

■■■■■ vindt dat het pakket van voorgestelde maatregelen een goede basis biedt om volgende maand tot besluitvorming te komen.

Dhr. Buitendijk vat de bespreking over planning en begroting samen:

1. De stuurgroep vindt dat de planning en begroting snel definitief moeten worden. Voor gemeenten is, net als voor BZK, Gartner de basis. Daarbij is het belangrijk dat er ruimte blijft in planning en begroting.
2. De stuurgroep stemt in met het voorstel om de besproken maatregelen die ten doel hebben de begroting neerwaarts bij te stellen, uit te werken.
3. De stuurgroep wil de planning en begroting in januari 2014 kunnen vaststellen.

Scope

■■■■■ meldt dat de VNG een aantal vragen heeft ingediend over de scopelijst die echter het vaststellen van de scopelijst niet hoeven ophouden. Zo nodig kunnen deze de volgende keer worden besproken.

Mw. Keijzer merkt op dat zij de verwachting heeft dat er uit de sessies waarin programma en BPR in januari de inhoud in duiken ook wel vragen en opmerkingen bij de scope zullen komen. Maar zij vindt het verstandig om de scope nu vast te stellen.

Mw. Steenberg wil weten of het programma nu nog met fibo's werkt. ■■■■■ antwoordt dat dat weliswaar intern zo is maar dat de rapportages naar de stuurgroep op basis van functiepunten zijn. Hij geeft daarbij aan dat de functiepunten met name van belang zijn geweest om tot een begroting te komen. Op korte termijn zal de aandacht van de stuurgroep daarom verschuiven van functiepunten naar budget (dat op die functiepunten is gebaseerd).

Dienstencatalogus

■■■■■ is akkoord met de voorgestelde procedure voor vaststelling van de Dienstencatalogus (DC), maar hij heeft nog wel een opmerking over de DC. De dienst "rechtmatig verblijf" wordt niet gerealiseerd. De afnemers vinden deze dienst wel belangrijk en willen deze in beeld houden. ■■■■■ wil weten of in de expertgroep met afnemers echt alles is afgedekt.

■■■■■ vraagt over de in de DC genoemde verkiezingsselectie wat het betekent dat deze 'nog nader wordt uitgewerkt.' De gemeenten vinden dit een heel nuttige service, waaraan behoefte is. Wanneer wordt duidelijk wat deze service inhoudt? ■■■■■ antwoordt dat de service in de DC als functionaliteit is benoemd en dat deze inderdaad nog nader uit te werken is. Hij gaat na wat de planning van de uitwerking is.

Mw. Keijzer vraagt of de in de DC beschreven dienstverlening meegenomen is in de planning en begroting van ■■■■■ Verder valt haar op dat het erop lijkt dat

er op sommige punten minder diensten komen dan in de huidige situatie, bijvoorbeeld bij selectiemogelijkheden. [REDACTED] antwoordt dat hij de dienstencatalogus heeft meegenomen bij het uitwerken van de planning en begroting. [REDACTED] geeft in het verlengde daarvan aan dat het uitgangspunt is geweest dat de BRP minstens dezelfde diensten levert als de GBA. Tijdens de expertsessies met afnemers is gesproken over de berichtenservice en niet over de webservice.

Datum
19 december 2013

[REDACTED] verduidelijkt naar aanleiding van de discussie dat de Dienstencatalogus voor het leeuwendeel helemaal akkoord is, deze laatste punten moeten nog even helder worden.

[REDACTED] zegt toe dat het programma de DC nog toetst op de voornoemde punten en checkt of de validatie in de expertgroep echt volledig is geweest. Hij stelt voor de Dienstencatalogus nu vast te stellen zodat het programma verder kan. In januari komt de DC dan nog aan de orde in de stuurgroep. De stuurgroep kan dan eventuele wijzigingen vaststellen. De stuurgroep gaat met dat voorstel akkoord.

Format voortgangsrapportage

[REDACTED] is het eens met de opmerking die de CFPC maakt in zijn advies: gebruik van stoplichten is goed maar duidelijk moet worden gemaakt welke normen er zijn voor rood, oranje, groen.

[REDACTED] licht de normen toe: groen betekent dat er geen verstoringen op de planning en begroting zijn. Oranje betekent dat er verstoringen zijn, maar dat de projectleider en/of de gedelegeerd opdrachtgever deze verstoringen zelf op kunnen lossen. Rood betekent dat er sprake is van verstoringen die nadrukkelijk actie van de stuurgroep vergen.

Met deze uitleg stelt de stuurgroep het format voortgangsrapportage vast.

Dhr. Buitendijk vat de bespreking over scope, dienstencatalogus en rapportage samen:

4. De stuurgroep stelt de voorliggende scope-documenten vast (scope overzicht programma, scopelijst Gartner BRP, scopelijst Gartner Migratie).

De stuurgroep doet dit in de wetenschap dat er met de VNG en met BPR nog zal worden afgestemd over ingebrachte vragen over de scope. Als er aanleiding voor is om de stuurgroep te laten besluiten dat de scope op onderdelen moet worden aangepast dan ontvangt de stuurgroep daar voorstellen voor.

5. De stuurgroep stelt de voorliggende 0.9 versie van de Dienstencatalogus afnemers vast onder de afspraak dat de in het reviewoverzicht opgenomen opmerkingen overeenkomstig worden verwerkt. De opmerkingen en vragen die in de stuurgroep zijn gemaakt worden getoetst aan de besprekingen in de Expertgroep en waar nodig verwerkt. In januari komt de DC dan voor de zekerheid nog aan de orde in de stuurgroep.
 6. De stuurgroep stelt het format voortgangsrapportage vast.
-

3.2 Invulling Quality Assurance

Er zijn geen vragen op opmerkingen bij het voorstel voor inrichting Quality Assurance, het voorstel is akkoord.

-
7. De stuurgroep stemt in met het voorstel voor inrichting van de QA.
-

3.3 Besturingsmodel

█ geeft aan dat hij de eerder (in PBG, CFPC en stuurgroep) gemaakte opmerkingen in de voorliggende versie van de notitie heeft verwerkt.

█ begrijpt dat BZK directere sturing wil hebben op het ICT-project. In het verleden was daarvoor een programmamanager, nu neemt █ die sturing zelf ter hand. Hij kan daar wel mee leven. Een zorgpunt vindt hij hoe tijdens de implementatie het beheer organiseren. Hierover dient nader overleg plaats te vinden.

█ is van mening dat het programma verantwoordelijk moet blijven voor het beheer tot de laatste gemeente is aangesloten. Hij acht dat van belang omdat de stuurgroep moet kunnen sturen en de stuurgroep stuurt immers niet op BPR. Hij stelt voor dat dit onderwerp apart wordt behandeld in een notitie, dat hoeft echt niet in de volgende stuurgroep want het onderwerp is nu nog niet direct aan de orde. Hij stelt voor bij de uitwerking gemeentelijke vertegenwoordigers te betrekken.

█ antwoordt dat hij het ICT-deel inderdaad nadrukkelijk naar zich toe heeft getrokken, dat beslaat 90% van de werkzaamheden en het budget. We kunnen over enige tijd bezien of er aanleiding is om dat anders te doen. Ten aanzien van het beheer kan hij zich vinden in het voorstel om dat preciezer te beschrijven in een notitie over de besturing in de transitiefase. Maar daar is inderdaad nog even de tijd voor.

█ stelt voor om een organisatieschema aan de notitie toe te voegen. █ vindt dat een goed idee, temeer daar hij al zo'n schema heeft. Hij zal zorgen dat het aan de volgende stuurgroep wordt meegestuurd.

Mw. Keijzer zegt dat ook BPR opmerkingen heeft over het beheer, zij heeft met █ de afspraak gemaakt dat daarover wordt gesproken in de al eerder gememoreerde sessies die in januari plaatsvinden.

Dhr. Buitendijk vat de bespreking over het besturingsmodel samen:

8. De stuurgroep stelt de notitie Besturingsmodel vast.
Voor de stuurgroep van januari levert █ een schematische weergave van de besturing aan.
9. Op de voorraadagenda van de stuurgroep worden de volgende onderwerpen toegevoegd: "Besturing/programmamanager" (ca. maart/april 2014) en "Notitie besturing transitiefase" (moment ntb).
-

3.4 Advies discussiepunten governance BRP

Dhr. Buitendijk leidt de bespreking in. De notitie komt voort uit het voorstel van [REDACTED] om [REDACTED] advies uit te laten brengen over de al lang lopende, en in de stuurgroep nooit goed afgehechte, discussie over de governance BRP.

Dhr. Buitendijk kan goed leven met het voorstel van [REDACTED] om de precieze uitwerking van de governance in het Gebruikersoverleg te beleggen. Maar hij vindt dat er twee zaken ontbreken in dit voorstel:

- Hij heeft begrepen dat de VNG af ziet van de eerder aangegeven wens om instemmingsrecht te hebben over de afspraken die de minister met het Agentschap BPR maakt over het beheer. Dat is een uitgangspunt, instemmingsrecht is niet aan de orde;
- Wat ook in het voorstel ontbreekt is dat er natuurlijk altijd de mogelijkheid is om bij problemen te escaleren. Het eerste escalatieniveau is de DGBK, dhr. Buitendijk dus. Zo nodig kan er verder worden geëscaleerd naar sg en Minister.

[REDACTED] geeft aan dat de opmerkingen van dhr. Buitendijk tegemoet komen aan de resterende bezwaren aan gemeentezijde. Hij onderschrijft dat instemmingsrecht niet past in deze situatie waarin de minister eindverantwoordelijk is. Maar gemeenten willen wel dat recht gedaan wordt aan de twee specifieke verantwoordelijkheden van gemeenten: gebruiker/afnemer en bronhouder/verstrekker. Wat hem betreft hoeft dat niet per sé in de vorm van twee aparte overleggen.

Dhr. Buitendijk onderkent dat die twee rollen voor gemeenten van veel belang zijn. Hij concludeert dat er in het Gebruikersoverleg van maart 2014 moet worden gesproken over hoe recht te doen aan die verschillende rollen van gemeenten, waarbij de eerder genoemde uitgangspunten (instemmingsrecht is niet aan de orde en benoemen van escalatiemogelijkheden) uitdrukkelijk gelden.

[REDACTED] wil weten waarom de door Berenschot genoemde structuur met twee overleggen lastig te realiseren is. Mw. Keijzer antwoordt (mede vanuit haar rol als secretaris van het Gebruikersoverleg (GO)) dat in de wet- en regelgeving één GO is benoemd. Maar als het GO het dienstig vindt om in werkgroepen over bepaalde onderwerpen te praten dan kan dat. Het is dan wel verstandig dat de VNG aanwezig is in het GO, dat was de laatste tijd niet het geval.

Dhr. Buitendijk rondt de bespreking over de governance BRP in de stuurgroep af:

10. In het Gebruikersoverleg van maart 2014 moet worden gesproken over de governance op het beheer en hoe daarbij recht te doen aan de verschillende rollen van gemeenten. Daarbij is het uitgangspunt dat instemmingsrecht niet aan de orde is. Verder bestaan voor eventuele problemen naast de governance de gebruikelijke escalatiekanalen. Het Gebruikersoverleg kan voorts bepalen om werkgroepen over specifieke onderwerpen in te stellen.
-

3.5 Aanpak communicatie 1 gezicht

De in de notitie voorgestelde aanpak communicatie 1 gezicht is akkoord.
De naam van de website wordt www.operatieBRP.nl

██████████ brengt in herinnering dat de stuurgroep voor zichzelf ook een andere naam wilde gaan hanteren. Welke wordt dit dan, misschien ook Operatie BRP? Diverse stuurgroepleden vinden dit te medisch klinken.
Dhr. Buitendijk legt "stuurgroep BRP" voor, eventueel "stuurgroep BRP-voorziening", hoewel dit laatste wel lang is.

Dhr. Buitendijk concludeert dat de stuurgroep per 1 januari aan een nieuwe naam toe is. Hij zal er nog even over nadenken en bij de uitnodiging voor de volgende stuurgroep laten weten wat de naam wordt.

11. De stuurgroep stemt in met het voorstel voor de aanpak communicatie 1 gezicht en met de daarin genoemde naam voor de website www.operatieBRP.nl

4. Stukken ter kennisneming

De stand van zaken ontwerpaspecten en de stand van zaken van de hamerstukken uit de vorige stuurgroep zijn voor kennisgeving aangenomen.

5. Rondvraag en afsluiting

De volgende stuurgroep is op 23 januari a.s. van 14.00 – 15.30 uur.

██████████ meldt dat de minister tijdens het AO van begin november de toezegging heeft gedaan om de broncode openbaar te maken. Op dit moment wordt daarvoor een 'beleidskader' uitgewerkt, dat zal begin komend jaar aan de Tweede Kamer worden gemeld.

Onderdelen van dat beleidskader zijn:

- Er worden complete, werkende versies openbaar gemaakt;
- De eigen QA moet op orde zijn voordat de broncode openbaar wordt gemaakt;
- Er geldt een beperking voor die delen van de code die het mogelijk of gemakkelijker zouden maken om in te breken.

██████████ stelt voor om af te stemmen met de Informatiebeveiligingsdienst van de VNG en ██████████ doet de suggestie om navraag te doen bij het fraudeonderdeel van de Belastingdienst en mogelijk het CIP (Centrum voor Informatiebeveiliging en Privacy). ██████████ neemt deze suggesties mee in de verdere uitwerking.

██████████ en dhr. Buitendijk zorgen voor een communiqué over de besluiten van deze stuurgroep, de leden ontvangen dat spoedig. ██████████ vult aan dat met de nu vastgestelde aanpak voor communicatie er met ingang van 1 januari steeds een gezamenlijke nieuwsbrief zal komen na elke stuurgroep.

Dhr. Buitendijk sluit de vergadering en wenst iedereen goede dagen toe.

Bijlage: actielijst

Datum-nr	Wat	Wie	Wanneer
131031-03	Voorstel doen aan ██████ voor verbreding van de afnemers-vertegenwoordiging in de PBG.	█████	Stuurgroep januari/februari 2014
131031-06	Nader voorstel opstellen voor oplossen van de StuF-problematiek met de vertaler-optie	█████	Stuurgroep januari/februari 2014
131031-07	Financiële consequenties in kaart (laten) brengen van Ontwerpaspecten deel 3, Baseline 2 en het Informatiebeveiligingsplan.	█████	Stuurgroep januari/februari 2014
131219-01	Planning en begroting uitwerken t.b.v. vaststelling in stuurgroep	█████	Stuurgroep 23-01-2014
131219-02	Dienstencatalogus versie 1.0 aanleveren t.b.v. vaststelling in stuurgroep. Reviewcommentaar expertgroep verwerken. Opmerkingen stuurgroep toetsen aan de besprekingen in de Expertgroep.	█████	Stuurgroep 23-01-2014
131219-03	Schematische weergave van de besturing aanleveren voor stuurgroep	█████	Stuurgroep 23-01-2014
131219-04	Op voorraadagenda van de stuurgroep toevoegen: "Besturing/programmamanager" (ca. maart/april 2014) en "Notitie besturing transitiefase" (moment ntb).	█████	Stuurgroep 23-01-2014
131219-05	Nieuwe naam stuurgroep	Buitendijk █████	Stuurgroep 23-01-2014



Stuurgroep mGBA 19 december 2013

Aanbiedingsformulier agendapunt 3.5

'Communicatie 1-gezicht'

1. **Gevraagd besluit**

- Akkoord gaan met realisatie communicatie 1 gezicht: bouwen en content realiseren voor platform(website), nieuwsbrief en ondersteunende middelen 1 gezicht;
- De naamgeving van de website, nieuwsbrief en ondersteunende middelen vast te stellen als: Operatie BRP (met sub-naamgevingen: Operatie BRP Gemeenten; Operatie BRP Afnemers; Operatie BRP Leveranciers)

2. **Consequenties**

Het voorstel (zie Toelichting bij punt 3 heeft de volgende consequenties voor begroting, planning, resultaat.

Financiële consequenties	Dekking van de kosten, ter hoogte van max € 56.125 (eenmalig) en € 3.300 (jaarlijks voor de beheerkosten van de website) uit de bijgestelde en nog vast te stellen begroting mGBA. het beheer/onderhoud van de website na realisatie is voorzien in de structurele inzet t.b.v. communicatie.
De kosten komen ten laste van	Ten laste van begroting mGBA.
Consequenties voor planning	23 januari 2014 gaat basisversie website live. Medio februari 2014 is volledige functionaliteit van de website beschikbaar alsmede nieuwsbrief en ondersteunende materialen
Consequenties voor resultaat	Geen

3. **Toelichting**

Aanleiding:

Vanuit doelgroepen en stakeholders is in het verleden veelvuldig het signaal afgegeven dat de communicatie over de modernisering GBA niet voldoet. Informatie is niet vindbaar en niet eenduidig.

In de Stuurgroep (december 2012) is naar aanleiding hiervan de opdracht gegeven voor 'communicatie 1 gezicht'; een plan van aanpak met als doel dat de samenwerkende partijen met 1 één communicatielijn, één gezicht en één

boodschap naar buiten treden. Te realiseren in 1 platform, 1 huisstijl en onderlinge afstemming van de communicatie over mGBA (in een communicatieteam). Randvoorwaarde voor het plan is dat zo min mogelijk dubbel werk wordt gedaan en dat geen desinvestering plaatsvindt.

Doelstelling:

Met *Communicatie 1-Gezicht* wordt bereikt dat er eenduidige communicatie (over de komst van BRP) plaatsvindt, gedragen door alle partners.

Er zal doelgroepgericht worden gecommuniceerd, maar waar mogelijk zullen teksten worden gebruikt voor meer dan één doelgroep. Dit wordt afgestemd in het communicatieteam waarin wordt deelgenomen door: mGBA; BZK/B&I; BPR en KING.

De inhoudelijke kernboodschap van modernisering GBA is:

“Samen maken we de Basisregistratie Personen (BRP) gereed voor de toekomst. De BRP draagt bij aan verbetering van de dienstverlening aan burgers, bedrijven en overheidsorganisaties en verrijkt het stelsel van basisregistraties. De BRP maakt plaatsonafhankelijke dienstverlening mogelijk en het bijhouden en verstrekken van gegevens wordt sneller, eenvoudiger en goedkoper.”

Huisstijl modernisering GBA:

Bij alle communicatie is het gewenst dat deze plaatsvindt in een zgn. ‘neutrale’ huisstijl. Dit is een van de Rijkshuisstijl afgeleide stijl, die mag worden toegepast als de samenwerkende partners op basis van gelijkwaardigheid opereren.

Toestemming om deze neutrale huisstijl te gebruiken voor de modernisering mGBA is gegeven door het ministerie van Algemene Zaken, Rijksvoorlichtingsdienst. Ook de huisstijlverantwoordelijke van het ministerie van BZK heeft ermee ingestemd.

De huisstijl voor de modernisering mGBA wordt gebruikt voor de website, nieuwsbrief en alle ondersteunende middelen.

Website, nieuwsbrief en ondersteunende middelen:

Er komt één platform (website) met ‘doorlinkmogelijkheden’ naar informatie voor de verschillende doelgroepen (sub-domeinen): gemeenten, afnemers en leveranciers. Er zijn dus geen verschillende websites meer waar informatie over de modernisering GBA wordt gepresenteerd. Ontwikkelaar van de website is Data Scape.

De naamgeving van de website (URL) wordt veranderd. Er zijn drie voorstellen voor naamgeving waarvan de domeinnaam nog vrij is:

- operatie BRP (www.operatieBRP.nl);
- deBRP (www.deBRP.nl)
- programmaBRP (www.programmaBRP.nl)

In deze volgorde is ook de voorkeur aangegeven. De naamgeving OperatieBRP sluit goed aan bij wat nu al voor de gemeenten als ‘werknaam’ is ingeburgerd. Bovendien sluit dit aan bij naamgevingen die vaker in kader van I-Nup worden gebruikt. En tot slot integreert dit nog makkelijker de website van programma en KING.

Ook komt er één nieuwsbrief voor alle doelgroepen, waarbij de informatie wel per

doelgroep geordend wordt. Hiermee komt voor gemeenten een einde aan de situatie waarin zowel het programma als KING een nieuwsbrief publiceerde en er veel overlap in informatie was.

Alle ondersteunende middelen voor de modernisering GBA krijgen allen dezelfde vormgeving. Te denken valt aan formats voor factsheets, powerpoint presentaties, rapporten en andere publicaties, procesplaten. Maar ook voor de beursmaterialen geldt 1 stand met banieren.

Kosten:

Dekking van de kosten, ter hoogte van € 56.125 (eenmalig) en € 3.300 (jaarlijks voor de beheerkosten van de website) worden gefinancierd uit de (bijgestelde en nog vast te stellen) begroting mGBA.

Wat betreft de exploitatie blijft de verdeling van kosten gelijk tussen BZK/mGBA en KING. De kosten van waar de algemene informatie (de portal) en de informatie voor afnemers en leveranciers is opgenomen, blijven voor rekening van BZK/mGBA.

Alle kosten voor communicatie met gemeenten blijven voor rekening van KING/NUP.



Stuurgroep Operatie BRP (v/h mGBA) 23 januari 2014

Aanbiedingsformulier agendapunt 7

Nieuwe naamgeving stuurgroep en programma mGBA

Bijlagen:

- geen

1. Gevraagd besluit

Van de stuurgroep wordt gevraagd:

- Akkoord te gaan met de nieuwe naamgeving van 'de stuurgroep mGBA' als 'de stuurgroep Operatie BRP'
- Akkoord te gaan met de nieuwe naamgeving van het programma mGBA als 'Operatie BRP'
- Gebruik van de nieuwe naamgeving cf de schrijfwijzer

2. Consequenties

Het voorstel in de in bijlage opgenomen notitie/plan heeft de volgende consequenties voor begroting, planning, resultaat.

Financiële consequenties	Geen
De kosten komen ten laste van	n.v.t.
Consequenties voor planning	Geen
Consequenties voor resultaat	Geen

3. Toelichting

In de stuurgroep van 19 december 2013 is besloten voor de nieuwe website van het programma de naam www.OperatieBRP.nl te gebruiken

De voorzitter van de stuurgroep mGBA heeft toegezegd over een nieuwe naam voor de stuurgroep na te denken. Voorgesteld wordt de naamgeving van de stuurgroep mGBA te veranderen in: 'de stuurgroep Operatie BRP'.

In dat verlengde hiervan wordt ook voorgesteld de naamgeving van het programma te veranderen in: 'Operatie BRP'

In het gebruik van de nieuwe naamgeving gelden de volgende afspraken:

Schrijfwijzer

Vanaf 1 februari 2014 wijzigt de benaming 'de stuurgroep mGBA' in 'de stuurgroep Operatie BRP' en de programma naam modernisering GBA wijzigt in Operatie BRP. Dat zal zichtbaar zijn in alle (schriftelijke en mondelinge) uitingen, dus www.operatiebrp.nl, de ondertekening van de email, presentaties en publicaties. Ook die vanuit KING waar nu al in een (andere context) gecommuniceerd wordt vanuit Operatie BRP.

Maar hoe pas je de naam toe in geschreven teksten? Hier een kort handleiding.

Algemeen:

Operatie BRP is

- Vrouwelijk (bij verwijzingen gebruik je dus zij en haar);
- is altijd geschreven zonder lidwoord (koppen, platte tekst, handtekening). Dus niet 'de Operatie BRP' maar wel 'Operatie BRP';
- is altijd zonder de toevoeging 'programma'. Dus niet 'programma Operatie BRP' maar 'Operatie BRP' of 'het programma'.

Vermijd Operatie BRP als handelende entiteit in lopende tekst. Operatie BRP bestaat uit mensen, dus probeer Operatie BRP niet als handelende entiteit te beschrijven in lopende teksten. Gebruik dan wij/ik.

In koppen kan Operatie BRP wel als handelende entiteit genoemd worden.

Enkele voorbeelden:

Schrijf 'Operatie BRP' en niet 'de Operatie BRP'

- *Binnen Operatie BRP worden de volgende voorzieningen gerealiseerd ...*

Schrijf of 'programma' of 'Operatie BRP' maar niet 'programma Operatie BRP'

- *Het programma realiseert alleom de komst van de BRP mogelijk te maken.*

Komende periode verduidelijken we de naam van het programma nog in combinatie met "voorheen programma modernisering GBA"

- *Operatie BRP (voorheen programma mGBA) werkt, in opdracht van het ministerie van BZK, aan de invoering van de Basisregistratie Personen (BRP).*

Voluit of afkorting?

- Schrijf Operatie BRP niet voluit, dus niet Operatie Basisregistratie Personen.
- De BRP als voorziening wordt wel altijd aan het begin van een nieuwe tekst eenmalig voluit geschreven: De Basisregistratie Personen (BRP)...

Indien specifiek verwezen wordt naar een weblink voor een doelgroep wordt de doelgroepnaam aan Operatie BRP toegevoegd bijvoorbeeld:

- Op de website Operatie BRP *gemeenten* vindt u meer informatie.

Voorbeeld van ondertekening/contactgegevens brieven, email etc.:

(NB hebben jullie een automatische ondertekening ingesteld bij emails, pas deze dan aan)

Projectleider

Operatie BRP

Ministerie van Binnenlandse Zaken en Koninkrijksrelaties

Turfmarkt 147 | 2511 DP | Den Haag |

Postbus 20011 | 2500 EA | Den Haag |

notitie

Besturingsmodel

1. Inleiding

De stuurgroep mGBA heeft in zijn vergadering van 30 september 2013 uitgesproken een voorkeur te hebben voor de modernisering van de GBA volgens scenario 3. Daarbij benoemden de leden van de stuurgroep twee belangrijke randvoorwaarden:

- versterken van de besturing van het programma;
- verbeteren van de samenwerking tussen het programma en de beheerorganisatie (BPR).

In reactie daarop heeft de gedelegeerd opdrachtgever aangegeven een voorstel voor een besturingsmodel op te stellen en dit in de vergadering van 31 oktober 2013 te agenderen. Deze notitie bevat dat voorstel.

2. Doel van het programma

Om het besturingsmodel goed te kunnen beoordelen is van belang om precies te definiëren wat het doel van het programma (en daarmee van de stuurgroep) is.

Dat doel is:

- realiseren van de applicatie Basisregistratie Personen (BRP);
- realiseren van de migratievoorzieningen die nodig zijn voor de transitie van GBA-V naar BRP;
- ondersteunen van de transitie bij gemeenten en afnemers, door
 - het ter beschikking stellen van de benodigde documentatie;
 - volgen van de voortgang van de voorbereidende activiteiten;
 - waar nodig afgeven van signalen omtrent geconstateerde vertraging;
- in productie nemen van de BRP en de migratievoorzieningen (wat betekent dat de ICT-voorzieningen beschikbaar zijn voor gemeenten en afnemers);
- aansluiten van de gemeenten en afnemers op de BRP;
- in beheer nemen van de BRP en de migratievoorzieningen
 - verzekeren van de juiste werking en de beschikbaarheid van de ICT-voorzieningen;
 - doorvoeren van wijzigingen in de ICT-voorzieningen die in productie zijn;

- o ondersteunen van afnemers en gemeenten bij het gebruik van de ICT-voorzieningen (vaststellen en -leggen autorisaties, beschikbaar stellen documentatie, help desk, etc.).

De stuurgroep heeft zijn opdracht afgerond als alle gemeenten en afnemers op de BRP zijn aangesloten.

De uitvoering van de voorbereidende activiteiten (ten behoeve van de transitie naar de BRP) bij gemeenten en afnemers zelf, valt uitdrukkelijk buiten de afbakening van het programma. BPR verzorgt de (technische) aansluiting van gemeenten en afnemers. De precieze definitie van de verantwoordelijkheidsverdeling voor de implementatieondersteuning en voor het proces van aansluiten van gemeenten en afnemers op de BRP is opgenomen in hoofdstuk 8.

3. Doelstellingen van de besturing

De centrale doelstelling bij de besturing van het programma is te zorgen voor een tijdige (dat wil zeggen binnen de door het programma op te stellen planning) en correcte (dat wil zeggen in lijn met de functionele eisen) realisatie van de BRP en van de migratievoorzieningen, binnen het beschikbare budget. In het verlengde daarvan moet de transitie van afnemers en gemeenten van GBA-V naar de BRP zonder (grote) verstoringen en binnen de gestelde termijn en binnen de gestelde budgettaire kaders plaatsvinden.

Binnen deze centrale doelstellingen onderkennen we de volgende uitgangspunten:

- het realiseren van de BRP en de migratievoorzieningen zijn voorwaardelijk voor alle andere activiteiten. De activiteiten hieromtrent hebben dus voorshands prioriteit;
- Gartner heeft in zijn validatie rekening gehouden met opslagen voor onzekerheid en "requirements instability". De stuurgroep stelt zich als doel door strakke sturing de aan deze opslagen ten grondslag liggende risico's te mitigeren en daarmee de kosten van het programma te beperken;
- de kosten van voorbereiding van de transitie en van de transitie zelf komen voor rekening van gemeenten en afnemers zelf. De sturing op het tempo van de transitie is een zaak voor de stuurgroep;
- het succesvol realiseren van de programmadoelstelling vergt strakke onderlinge afstemming tussen de planning van de realisatie van de ICT-voorzieningen en die van de voorbereidende activiteiten bij gemeenten en afnemers.

Om deze doelstellingen te bereiken is het van belang dat de stuurgroep in woord en gedrag uitstraalt dat de modernisering een gezamenlijke verantwoordelijkheid is.

4. Uitgangspunten voor het besturingsmodel

Bij de inrichting van het besturingsmodel staat een aantal uitgangspunten centraal. Dat zijn:

- bij de realisatie van de BRP en de migratievoorzieningen is het budget dat Gartner heeft gevalideerd leidend. Dat betekent dat in de besturing van het programma geld centraal staat, doorlooptijd en functionaliteit zijn daaraan ondergeschikt.
- de stuurgroep is hét besluitvormende orgaan voor het programma mGBA. Concreet betekent dit dat de stuurgroep alle beslissingen neemt die consequenties hebben voor geld, doorlooptijd en functionaliteit. Dat laat onverlet dat boven de stuurgroep nog het Bestuurlijk Overleg BZK - VNG fungeert en dat de minister van BZK formeel verantwoordelijk is voor de modernisering. De stuurgroep zal de minister in voorkomende gevallen adviseren;
- in de stuurgroepvergadering van 30 september 2013 is afgesproken dat de stuurgroep de ontwikkelkosten fixeert op het door Gartner gevalideerde bedrag, op basis van de door Gartner getelde functiepunten en het gehanteerde percentage voor requirements instability'. Daarmee bestaat het budget voor het programma uit drie bedragen:
 - i. een budget voor voor de realisatie van de BRP en de migratievoorzieningen, op basis van de door Gartner getelde functiepunten. Dit budget komt ter beschikking van het programma, op basis van een door het programma op te stellen begroting;
 - ii. een budget voor wijzigingen in de functionele specificaties die leiden tot aanpassing van eerder gerealiseerde functionaliteiten (requirements instability). De besteding van dit budget vergt expliciete besluitvorming door de stuurgroep;
 - iii. een budget onzekerheid(smarge), bedoeld voor andere wijzigingen dan die in de functionele componenten. Ook voor de besteding van dit budget is expliciete besluitvorming door de stuurgroep vereist.

Naast deze bedragen heeft het ministerie van BZK in de begroting voor de modernisering ook een post onvoorzien opgenomen.

- Het bedrag onder i wijst de stuurgroep zoals gezegd aan het programma toe, op basis van een op te stellen begroting. De bedragen onder ii en iii staan ter beschikking van de stuurgroep. Het is mogelijk een deel hiervan al aan het programma toe te wijzen om te voorkomen dat kleine wijzigingen met beperkte financiële gevolgen een besluit van de stuurgroep vergen.

Naast de kosten voor realisatie van de ICT-voorzieningen maakt het programma ook kosten voor bijvoorbeeld tijdelijk beheer, realiseren demonstratieversies van de applicatie, etc. Die kosten legt het programma in de op te stellen programmabegroting aan de stuurgroep vast, zodat de stuurgroep hier (indien nodig) budget voor kan reserveren.

Daarnaast maakt het programma kosten voor de ondersteuning van de transitie. Hiervoor is separaat budget beschikbaar.

- (nieuwe) wensen/eisen die leiden tot toename ten opzichte van het aantal functiepunten dat Gartner heeft gevalideerd komen voor rekening van de partij die deze wensen inbrengt.

In dit kader is van belang dat de beheerfunctionaliteiten evenals de ontwikkeling van een oplossing voor aansluiting van aanpalende systemen op de BRP onder de huidige afbakening van het programma vallen maar dat de specificaties hiervoor nog niet zijn uitgewerkt;

- de stuurgroep is zoals bij het vorige punt aangegeven verantwoordelijk voor het besturen van het programma (op geld, doorlooptijd en functionaliteit). De bespreking van inhoudelijke zaken vindt daarom in andere, hierna beschreven, overleggen plaats. Vanuit die overleggen worden voorstellen alleen voorgelegd aan de stuurgroep plaats indien:
 - in die overleggen geen overeenstemming te bereiken is tussen de betrokken partijen en/of
 - de uitkomsten van die overleggen consequenties hebben voor geld, tijd of doorlooptijd;
- de VNG is medeopdrachtgever voor het programma. De verantwoordelijkheidsverdeling tussen BZK en VNG is als volgt:
 - BZK is verantwoordelijk voor de realisatie van de BRP en de migratievoorzieningen en de implementatie bij afnemers en gemeenten;
 - de VNG is verantwoordelijk voor het opstellen en beheren van de specificaties van de burgerzakenmodules en is opdrachtgever van KING (ondermeer waar het gaat om de opdracht aan KING voor de ondersteuning van gemeenten bij de implementatie van de BRP bij gemeenten (Operatie BRP));

De gedelegeerd opdrachtgever mGBA binnen BZK overlegt periodiek over het programma met de vertegenwoordiger van de VNG. Verder richt BZK een agendacommissie voor de stuurgroep in, waarin BZK en de VNG participeren;

- de Belastingdienst en de Sociale Verzekeringsbank zijn toekomstige afnemers van de BRP en fungeren als zodanig in de stuurgroep. Zij zijn momenteel in gesprek met (vertegenwoordigers van) andere afnemers over de wijze waarop onderlinge afstemming kan plaatsvinden, zodat Belastingdienst en Sociale Verzekeringsbank in de stuurgroep formeel namens alle afnemers kunnen spreken;
- in de structuur van het programma is in oktober 2013 een wijziging doorgevoerd. Die komt op het volgende neer:
 - versterking van het opdrachtgeverschap in de vorm van aanstelling van een gedelegeerd opdrachtgever;
 - aanstelling van twee projectleiders, met als respectievelijk aandachtsgebieden:
 - realisatie van de BRP en de migratievoorzieningen (projectleider Ontwerp en Realisatie);
 - ondersteuning afnemers, ondersteuning gemeenten (in nauwe samenwerking met KING), communicatie, ondersteunen gedelegeerd opdrachtgever in contacten met leveranciers en in andere externe contacten (projectleider ondersteuning).

5. Aanpak en werkwijze

Om de eerder genoemde doelstellingen te realiseren is een noodzakelijke voorwaarde een strakke sturing op het programma in te richten. Echter, dit is geen voldoende voorwaarde, het is daarnaast noodzakelijk om de wijze waarop het programma te werk gaat op een aantal punten aan te passen. Over deze aanpassingen moet de stuurgroep besluiten. Daarbij gaat het om:

- *vaststellen gegevensset*
De kern van de te ontwikkelen BRP is de gegevensset. Dit vormt de basis voor de bijhoudings- en leveringsfuncties. Als de gegevensset wijzigt wijzigen deze functies (veelal) ook. De gegevensset is in (concept) wet- en regelgeving beschreven.

De gegevensset is nog niet stabiel. De oorzaak daarvan is dat nog overleg plaatsvindt over de gegevensset. Dat brengt een aanzienlijk risico met zich mee voor de reeds gerealiseerde functies, in die zin dat die aanpassing behoeven als de gegevensset (en daarmee het data model) alsnog wijzigt.

Om tot een stabiele situatie te komen is het van belang de discussie over de gegevensset zo snel mogelijk af te ronden. Volgens de vigerende planning zal die discussie voor de Kerst 2013 zijn afgerond. Het is de bedoeling om de gegevensset daarna niet meer aan te passen (om zo aanpassing van reeds gerealiseerde systeemcomponenten te voorkomen).

Voorstel: de gegevensset wordt ter vaststelling voorgelegd in de volgende vergadering van de stuurgroep. Indien de discussie over de gegevensset niet volgens planning wordt afgerond zal aan de volgende stuurgroep een voorstel voor oplossing worden voorgelegd;

- *bouw van componenten*
Gartner geeft in zijn rapportage aan dat het programma op dit moment componenten (technisch samenhangende stukken software) bouwt in plaats van functionele eenheden die voor gebruikers herkenbaar zijn (zoals bijhoudings- en leveringsfuncties). Het is van belang de ontwikkeling te concentreren op functionele eenheden.

Verder is het van belang de relatief complexe bijhoudingsfunctionaliteit meer parallel te laten ontwikkelen aan de functionaliteiten voor levering van gegevens. Daarbij is van belang de planning voor de ontwikkeling van deze functies inzichtelijk te maken voor leveranciers, zodat die op basis daarvan hun ontwikkelinspanning kunnen plannen.

Voorstel: de stuurgroep geeft de gedelegeerd opdrachtgever om samen met de projectleider Ontwerp en Realisatie de opdracht om de planning en begroting voor het resterende ontwikkeltraject te baseren op het ontwikkelen van functionele eenheden. Een eerste versie van deze planning en begroting zullen worden gepresenteerd in de stuurgroepvergadering van 19 december 2013;

- *proces van opstellen planning en begroting en doorvoeren van aanpassingen in programma*

Om te kunnen sturen moet de stuurgroep beschikken over een door het programma op te stellen planning en begroting, gebaseerd op de validatie die Gartner heeft uitgevoerd. Daarnaast behoeft het voortbrengingsproces mogelijk aanpassingen.

Voorstel: het programma hanteert de volgende fasering:

- o november: opstellen eerste versie planning en begroting, inclusief aannames, afhankelijkheden, risico's, etc. Uitgangspunt daarbij is dat het voortbrengingsproces van voldoende niveau is en dat het gereed product goed en exploiteerbaar is;
- o december - maart: inregelen van "project management basics", waar nodig doorvoeren van aanpassingen in de programmabezetting, inregelen betrokkenheid BPR, toetsen "gezondheid" gereed product, doorvoeren verbeteracties in voortbrengingsproces, zo nodig herijken planning op basis van het voorgaande;
- o vanaf maart: werken volgens de vastgestelde werkwijze.

Het is de bedoeling dat "de winkel gedurende deze verbouwing open blijft" (en dat het programma dus de uitvoering van realisatieactiviteiten continueert).

- *"reality check"*

Hierbij gaat het om tussentijdse opleveringen van een werkende versie van de BRP en de migratievoorzieningen waarbij iedere oplevering nieuwe functionaliteiten bevat. Het programma demonstreert deze werkende versie, in samenhang met de applicaties van leveranciers aan de stuurgroep.

In de op te stellen planning kiest het programma een aantal logische momenten voor deze opleveringen, waarbij de frequentie van opleveringen ongeveer eens per twee maanden bedraagt. De planning bepaalt het precieze moment van oplevering.

Op deze manier vindt periodiek een "reality check" op het programma plaats, in die zin dat de stuurgroep zelf kennis kan nemen van de in de afgelopen periode gerealiseerde voortgang in de vorm van een werkend product (in plaats van een voortgangsrapportage op papier). Deze benadering mitigeert ook het risico dat na oplevering van de BRP blijkt dat leveranciers niet in staat zijn met de BRP te communiceren.

Het is natuurlijk mogelijk en zeker wenselijk deze demonstratieversies ook in breder verband te gebruiken, om bijvoorbeeld aan (koploper)gemeenten en afnemers te tonen "waar we nu staan". Daarmee komt de periodieke oplevering van deze demonstratieversies in de plaats van de BRPreviews, door dit gebruik van de demonstratieversies is een kleinschaliger en meer flexibele aanpak mogelijk;

Voorstel: het programma geeft bovenstaande vorm door op nader te bepalen momenten (in de planning) de leden van de stuurgroep een werkende versie te tonen. In de stuurgroep wordt bezien of deze versie ook aan een breder publiek wordt getoond.

- *QA-functie*

De stuurgroep heeft in zijn vergadering van 30 september 2013 uitgesproken

behoefte te hebben aan gerichte informatie over de productiviteit van het programma en de kwaliteit van de opgeleverde producten. Hiertoe richt de gedelegeerd opdrachtgever in overleg met het programma een QA-functie in.

De QA-functie heeft twee aangrijpingspunten:

- o het programma toetst zelf de kwaliteit van de eigen producten (door bijvoorbeeld code reviews uit te voeren of de compleetheid van de documentatie te laten toetsen) en stelt de rapportages hiervan ter beschikking aan de opdrachtgever en de stuurgroep;
- o de (gedelegeerd) opdrachtgever toetst de rapportages van het programma (zoals voortgangsrapportages) en laat toetsen uitvoeren op de processen en werkwijze van het programma.

Voorstel: het budget voor QA (7% van de ontwikkelkosten) voorshands onderbrengen bij de (gedelegeerd) opdrachtgever. Die zal samen met de projectleiders nadere voorstellen doen voor de invulling van de QA-functie;

- *test en acceptatie*

Bij het testen en accepteren van de producten van het programma zijn drie testdoelen van belang:

- o doet de applicatie wat hij moet doen (gebruikersacceptatietest en integratietest);
- o kan BPR de applicatie in beheer nemen (test op beheercriteria);
- o is de applicatie geschikt voor productie (productie acceptatie test).

Dit zijn heel verschillende testdoelen, die verschillende werkwijzen, uitvoerders, etc. vereisen. Verder vinden de testen niet noodzakelijkerwijze in de hier beschreven volgorde plaats.

Bij de uitvoering van de gebruikersacceptatietesten en de integratietesten is het van groot belang om hierbij medewerkers van de (koploper)gemeenten te betrekken, in de rol van toekomstige gebruikers van de applicatie. Daarnaast is het van cruciaal belang om te verzekeren dat we alle burgerzakenmodules in deze test betrekken. Dat laatste vergt een zorgvuldige keuze van gemeenten waarvan medewerkers in de gebruikersacceptatietest participeren.

Los van de voornoemde testen is het de bedoeling om na afronding van de migratievoorzieningen en de leveringsfunctionaliteiten een langere periode schaduw te draaien met de GBA-V, om zo de juiste werking van het een en ander vast te kunnen stellen.

Voorstel: het programma opdracht geven om in overleg met de toekomstig beheerder BPR met een voorstel te komen voor de inrichting van het testproces (als onderdeel van het totale voortbrengingsproces).

6. Organisatie

De stuurgroep neemt, zoals eerder aangegeven, alle beslissingen die consequenties hebben voor geld, doorlooptijd en functionaliteit. De stuurgroep komt vierwekelijks bijeen (periodiek zal de stuurgroep bezien of deze frequentie gehandhaafd moet blijven). Op de agenda van de stuurgroep staan in ieder geval de volgende

onderwerpen:

- o voortgangsrapportage programma (op basis van een nieuw op te stellen rapportageformat, zie voorstel hieromtrent later in deze notitie);
- o voortgang implementatie voorbereiding;
- o na de start van de transitie, de voortgangsrapportage van de aansluiting van gemeenten en afnemers;
- o notities die om expliciete besluitvorming door de stuurgroep vragen;
- o hamerstukken (stukken die in andere overlegvormen (zie hierna) behandeld zijn en die alleen nog formele besluitvorming door de stuurgroep vergen.

De stuurgroep bestaat uit de opdrachtgever, twee vertegenwoordigers van de VNG (een daarvan afkomstig uit de VGS), een vertegenwoordiger van de NvvB, twee vertegenwoordigers van de afnemers, de directeur BZK/B&I, de directeur van BZK/BPR. De gedelegeerd opdrachtgever voert het secretariaat van de stuurgroep. De projectleider Ontwerp en Realisatie (van de ICT-voorzieningen) neemt als adviseur deel aan de vergaderingen. Andere projectleiders nemen afhankelijk van de agenda deel.

De stuurgroep heeft een agendacommissie. Die stelt de agenda voor de vergaderingen vast en bewaakt de kwaliteit van de te agenderen stukken. De agendacommissie bestaat uit de gedelegeerd opdrachtgever, de vertegenwoordiger van de VNG in de PBG en de secretaris van de stuurgroep. Deze samenstelling sluit aan op het gezamenlijk opdrachtgeverschap van VNG en BZK voor de modernisering.

In de periferie van de stuurgroep is een aantal overlegvormen actief. Dat zijn:

- *de programmabegeleidingsgroep (PBG)*
De PBG is samengesteld uit medewerkers van de organisaties die ook in de stuurgroep participeren. Het doel van de PBG is de stukken van de stuurgroep te bespreken en de stuurgroep hierover van advies te voorzien. Het hoofd van de afdeling Identiteit van de directie B&I is voorzitter van de PBG.

De PBG adviseert de stuurgroep. Bij voorkeur zijn de adviezen van de PBG unaniem. Als dat niet het geval is maakt de PBG helder waarover de leden van mening verschillen, wat de standpunten zijn en welke argumenten daarbij een rol spelen. Dat stelt de stuurgroep in staat eventuele knopen door te hakken.

In de stuurgroepvergadering van 31 oktober hebben de vertegenwoordigers van de Belastingdienst en de Sociale Verzekeringsbank aangekondigd contact te zullen leggen met het Gebruikersoverleg GBA, om te bezien op welke wijze de invloed van afnemers uit andere sectoren op het programma vorm kan krijgen. Het beeld is dat het in dit kader nuttig kan zijn de PBG uit te breiden met vertegenwoordigers uit die sectoren;

- *het Issue-overleg*
Het Issue-overleg is de houder en voortgangsbewaker van alle te behandelen en behandelde issues. Het Issue-overleg bestaat uit één vertegenwoordiger van respectievelijk het programma, de directie B&I en het Agentschap BPR (CZW is niet vertegenwoordigd maar wordt desgewenst geraadpleegd). De voormalig programmamanager is voorzitter van het Issue-overleg en een adviseur van de gedelegeerd opdrachtgever voert het secretariaat.

Het doel van het overleg is vragen vanuit het programma over beleidsmatige en juridische aangelegenheden te beantwoorden en ontbrekende specificaties en ontwerpen op te stellen. Het Issue-overleg is van tijdelijke aard, het voorstel is om dit overleg van zijn taak te ontheffen na oplevering van de notities Ontwerpaspecten..

Naast het Issue-overleg bestaat het Kernissue-overleg. Dit overleg bestaat uit medewerkers van het programma, de directies B&I en CZW van BZK en het Agentschap BPR. De directie B&I voert het voorzitterschap. Het doel van het overleg is ingebrachte beleidsmatige en juridische aangelegenheden te behandelen. Het gaat om onderwerpen die van belang zijn in de samenhang tussen wet(telijke regelingen) BRP, het beleid en het ontwerp van de BRP.

Het Kernissue-overleg behandelt de (ingewikkelde) vraagstukken die in verband met te maken ontwerpkeuzes prioriteit hebben. De keuzes worden beschreven in notities Ontwerpaspecten die ter vaststelling aan de stuurgroep worden aangeboden. Het Kernissue-overleg is van tijdelijke aard. Na afronding van de notities Ontwerpaspecten zal het Kernissue-overleg ophouden te bestaan.

Het kernissueoverleg heeft gepland om voor de Kerst 2013 de notities Ontwerpaspecten af te ronden. Deze kunnen, na bespreking ervan in het Beleids-overleg, worden vastgesteld in de stuurgroep.

Voorstel: het Issue-overleg en Kernissue-overleg van hun taak ontheffen na vaststelling van de notities ontwerpaspecten in de stuurgroep (voorzien voor januari/februari 2014). Inhoudelijke bespreking van issues onderbrengen bij één overleg dat op hetzelfde moment start. Het is de bedoeling dat dat inhoudelijk -overleg de stuurgroep informeert als:

- o de planning voor afronding van de issues niet haalbaar blijkt;

en/of

- o er een zodanig verschil van inzicht is dat het niet mogelijk is tot een unanieme uitspraak te komen.

In deze gevallen neemt de stuurgroep besluiten over de afhandeling van de casus waarbij, indien het om een ontwerpvraagstuk gaat, in voorkomende gevallen eerst de DA om advies wordt gevraagd.

- *Beleids-overleg*

Het Beleids-overleg wordt voorgezeten door het hoofd van de afdeling Identiteit van de directie B&I en bestaat uit vertegenwoordigers van de beleidsdirectie, gemeenten, afnemers en BPR. Het programma schuift desgevraagd aan om zaken toe te lichten. In het beleids-overleg worden beleidsmatige keuzes op het terrein van de modernisering besproken met vertegenwoordigers van gemeenten en afnemers. Op de agenda staan bijvoorbeeld: de notities ontwerpaspecten (die dus ook in Kernissue-overleg, PBG en (als hamerstuk) in de stuurgroep voorliggen) en concepten van onderdelen van de BRP-regelgeving.

Het beeld is dat het beleidsoverleg voor een belangrijk (inhoudelijk) deel overlappend is met het nog in te stellen gebruikersoverleg BRP.

Voorstel: handhaven van het Beleidsoverleg tot het moment dat het gebruikersoverleg BRP is ingesteld, daarna uitfaseren. Dit is overeenkomstig het voorstel waarmee het gebruikersoverleg heeft ingestemd.

- *Gebruikersoverleg BRP*

BZK zal het gebruikersoverleg over de GBA omvormen tot een gebruikersoverleg BRP. Juridisch gezien bestaat vanaf inwerkingtreding van de wet- en regelgeving BRP er geen GBA meer en is er dus sprake van een GO BRP. Dit overleg zal zich voorshands (zolang de ontwikkeling van de BRP onderhanden is) uitsluitend richten op de RNI en de "oude voorzieningen" (d.w.z. op de GBA, die echter formeel juridisch niet meer bestaat en dus BRP is). Het overleg zal zich in beginsel nog niet richten op de voorzieningen die nog worden ontwikkeld (de BRP) maar heeft wel een rol waar het de vaststelling van de nog aanstaande, meer formele producten betreft zoals het LO BRP en de gegevenscatalogus

Voorstel: Als onderwerpen die betrekking hebben op de BRP in het gebruikersoverleg BRP aan de orde komen neemt (een vertegenwoordiger van) de gedelegeerd opdrachtgever aan het gebruikersoverleg BRP deel. Bij de voorbereiding van de onderwerpen kan het programma verder zo nodig ondersteuning leveren. Net zoals bij andere overleggen het geval is kan dit overleg geen besluiten nemen die het budget, de doorlooptijd of de te realiseren functionaliteit van het programma raken, dat is voorbehouden aan de stuurgroep.

In geval van onderwerpen die toch consequenties (kunnen) hebben voor het programma zorgt de gedelegeerd opdrachtgever voorkomende gevallen voor agendering in de stuurgroep modernisering GBA.

- *Afnemersoverleg*

In het afnemersoverleg (overleg van het programma mGBA) wordt gesproken over de producten- en dienstencatalogus voor afnemers in relatie tot de modernisering GBA en de te bieden functionaliteit.

Voorstel: Dit overleg niet separaat vorm meer geven (is in afrondende fase) maar onderwerpen via de PBG naar Stuurgroep laten lopen.

- *Overleg leveranciers*

Het programma overlegt op structurele basis met de leveranciers van burgerzakenmodules (PinkRocade, Centric, Procura, Gemmbox en OpenGBA) en met T&T, welke leverancier een applicatie voor afnemers levert.

Het doel van deze overleggen is de samenwerking tussen leveranciers en programma te faciliteren. De applicaties van de leveranciers zijn namelijk een integraal onderdeel van de ICT-voorzieningen binnen het gehele BRP-stelsel. De overleggen hebben betrekking op de functionele inhoud en de werking van de BRP, de planning voor de ontwikkeling van de verschillende onderdelen en het realiseren van de eerder bedoelde werkende versies.

Voorstel: het programma continueert deze overleggen en zorgt waar nodig voor intensivering.

- *Change Advisory Board (CAB)*

Het programma mGBA heeft een Change Advisory Board (CAB) opgericht om te adviseren over wijzigingsverzoeken. Het gaat daarbij zowel om wijzigingen van binnen het programma als om wijzigingen vanuit de buitenwereld (denk bijvoorbeeld aan uitbreiding van functionaliteit ten behoeve van de burgerzaken-modules).

De CAB informeert de gedelegeerd opdrachtgever (via de projectleider Ontwerp en Realisatie) over de "impact" in termen van tijd, geld, risico's, juridische consequenties en technische mogelijkheden.

Voorstel: De gedelegeerd opdrachtgever neemt in gevallen waarin de "impact" beperkt is zelf het besluit over het honoreren van het wijzigingsverzoek. Als de "impact" zorgt voor overschrijding van het budget voor de realisatie van de ICT-voorzieningen, op basis van de door Gartner getelde functiepunten, adviseert hij de stuurgroep over het al dan niet honoreren van een wijzigingsverzoek;

- *Commissie CFPC*

Deze commissie financiële programma controle bestaat uit een delegatie van FEZ, DGBK, CIO-Office en een controller van de VNG. Het doel van de CFPC is de stuurgroep te adviseren over stuurgroepstukken met een financiële impact.

- *GBA Design Authority*

De GBA Design Authority (DA) bestaat uit een vertegenwoordiger van de afnemers, van de gemeenten, van de beleidsafdeling en van BPR en kent een onafhankelijke voorzitter (de positie van voorzitter en van de gemeentelijke vertegenwoordiger zijn momenteel vacant). Het secretariaat wordt ingevuld door BZK en een vertegenwoordiger van het programma neemt deel als adviseur. Het doel van de DA is het programma, op verzoek van de (gedelegeerd) opdrachtgever en in spoedeisende gevallen, te adviseren omtrent vraagstukken rond het ontwerp van de BRP. Dergelijke adviezen vergen inhoudelijk overleg tussen de experts in de DA en die uit het programma.

Voorstel: de DA te vragen meer algemeen over ontwerp-vraagstukken te adviseren, ook als die niet spoedeisend zijn. Het initiatief tot het uitzetten van een adviesaanvraag ligt bij de opdrachtgever, naar aanleiding van signalen van programma, stuurgroep of de opdrachtgever zelf.

- *Projectstuurgroep(en)*

Het is aan het programma hoe en of met interne projectstuurgroep(en) te werken, met dien verstande dat deze dienen voor de interne sturing van het programma. Op dit moment is er echter sprake van personele overlap tussen deelnemers projectstuurgroepen en PBG, waardoor onderwerpen meermaals in overleg tussen dezelfde medewerkers aan de orde komen.

Voorstel: De projectstuurgroepen houden op te bestaan.

Naast deze overleggen is het nodig dat afstemming plaatsvindt tussen de gedelegeerd opdrachtgever en:

- directeur B&I (afstemming beleid - programma mGBA);
- directeur BPR en projectleiders mGBA (afstemming werkzaamheden en bewa-ken samenwerking).

7. Samenwerking programma en BPR

Het Agentschap BPR is de toekomstig beheerder van de BRP en de migratievoorzieningen. Het is mogelijk dat het programma tijdelijk beheerwerkzaamheden uitvoert wanneer de stuurgroep dit wenselijk acht (vooruitlopend op de overdracht naar het Agentschap).

In het licht van het voorgaande is de samenwerking tussen het programma mGBA en BPR een cruciaal element voor een succesvolle realisatie van de BRP. Die samenwerking behelst inbreng van BPR in het programma langs de volgende lijnen:

- BPR neemt in het programma deel vanuit de positie van toekomstig beheerder. In die positie doet BPR om te beginnen kennis op van het ontwerp en de werking van de applicatie(s). In tweede instantie specificeert BPR de eisen aan de software die bedoeld is om de applicatie te beheren;
- BPR beschikt over veel kennis van de werking van de GBA. Die kennis is een belangrijke aanvulling op de specificaties die de vertegenwoordigers van gemeenten opstellen. De projectleider Ontwerp en Realisatie van het programma komt met een nader voorstel voor de wijze waarop het programma bij de ontwikkeling van de BPR van deze kennis gebruik kan maken;

Op deze manier is sprake van een zogenoemde "warme overdracht" van het programma aan BPR. De projectleider O&R zal in overleg met de directeur BPR nadere voorstellen doen voor de wijze waarop deze inbreng vanuit BPR gestalte kan krijgen.

Verder is sprake van een aantal externe afhankelijkheden van het programma mGBA met BPR (zie ook onder 8). De afhandeling daarvan krijgt in eerste instantie vorm via een gezamenlijk voorstel van gedelegeerd opdrachtgever en directeur BPR aan opdrachtgever / eigenaar. Het gaat hier om onderwerpen als de nieuwe infrastructuur, beheername BRP, LO wijzigingen (gezien de impact op de BRP), aanpalende systemen, etc.

Twee zaken zijn in aanvulling op het voorgaande van belang. De eerste is dat BPR op dit moment het beheer van de GBA-V voert, in opdracht van de eigenaar, de DGBK. De verantwoordingsrelatie van de directeur BPR naar de DGBK blijft natuurlijk ongewijzigd. Het tweede heeft betrekking op het moment dat BPR de BRP en de migratievoorziening daadwerkelijk in beheer neemt. Dat zal niet direct bij de start van de transitieperiode zijn, bij de overstap van de eerste gemeenten en afnemers zal het programma het beheer verzorgen om zo eventuele kinderziektes op te lossen.

Echter, het is niet de bedoeling om het beheer gedurende de gehele transitieperiode bij het programma te beleggen, dat zou tot onnodige kosten leiden. Het beeld is dat na de overgang van een beperkt maar representatief aantal gemeenten en idem

afnemers het beheer van de BRP en de migratievoorzieningen naar BPR overgaat (zie ook hoofdstuk 8). Om BPR in staat te stellen zich voor te bereiden op het in beheer nemen van de ICT-voorzieningen zullen medewerkers van BPR binnen het programma participeren. BPR zal in ieder geval de teamleider beheer leveren evenals een nader vast te stellen aantal medewerkers voor dit team. Indien nodig blijven medewerkers van het programma na de overdracht van het beheer naar BPR (voor beperkte tijd) beschikbaar om voor een vloeiende overdracht te zorgen.

Voorstel: de samenwerking tussen programma en BPR langs bovenstaande lijnen inrichten en beheersen.

8. Implementatieproces

Waar het gaat om de implementatie (de voorbereidingen op de implementatie en de uiteindelijke aansluiting) is de notitie Nadere Uitwerking Implementatiestrategie (vastgesteld in de stuurgroep van december 2012) het uitgangspunt. Deze notitie beschrijft de taakverdeling tussen de bij het aansluitproces betrokken partijen (KING, mGBA, BPR en BZK). De kern van die taakverdeling is:

- mGBA/BPR verzorgen het (generiek) informeren;
- KING verzorgt de informatievoorziening en begeleiding voor gemeenten, de aansluitplanning, de monitoring van de voortgang bij gemeenten en het aanjagen;
- mGBA en BPR verzorgen (in onderlinge afstemming) de informatievoorziening en begeleiding voor afnemers, de aansluitplanning, de monitoring van de voortgang bij afnemers evenals het aanjagen;
- BPR verzorgt de daadwerkelijke aansluiting van de gemeenten en afnemers op de BRP;
- formele escalatie (naar gemeentebesturen en directeurs/bestuurders van niet-gemeentelijke afnemers) is een taak voor BZK, waar mogelijk in samenwerking met de voorzitter VNG.

Waar het gaat om de precieze taakverdeling tussen het programma en Agentschap BPR is die als volgt (citaat uit de rapportage "Nadere uitwerking implementatiestrategie" die in de stuurgroep van 20 december 2012 is vastgesteld):

"De verantwoordelijkheid voor de uitvoering van een adequate ondersteuning van afnemers ligt tot het moment waarop de eerste afnemers zijn aangesloten bij de programmaorganisatie mGBA.

De verantwoordelijkheid voor de uitvoering van een adequate ondersteuning van afnemers, in opdracht van het programma mGBA, komt bij het Agentschap BPR te liggen na het moment waarop de eerste afnemers zijn aangesloten. BPR voert dan de taken informeren, helpen, monitoren en aanjagen uit met een team van implementatiebegeleiders/relatiebeheerders. Dit team heeft een projectleider die wordt aangestuurd door de programmamanager/manager implementatie mGBA. Zie verder zoals beschreven bij gemeenten, waarbij de directeur BPR het eerste escalatieniveau is.

De verantwoordelijkheid voor het daadwerkelijk aansluiten (of 'technisch aansluiten') van gemeenten en afnemers op de BRP ligt bij het Agentschap BPR.

BPR verzorgt vanuit de beheerdersrol de feitelijke aansluiting van gemeenten en afnemers. Dit valt buiten de scope van de hier beschreven implementatieactiviteiten omdat dit tot de reguliere taken van BPR behoort. Vanzelfsprekend moeten de implementatieactiviteiten en het feitelijk aansluiten goed op elkaar afgestemd zijn."

Het programma biedt de basis voor de aansluitplanning voor gemeenten en afnemers door na het formele besluit van de minister over de koers voor de modernisering een geactualiseerde programmaplanning op te leveren. Die programmaplanning vormt de basis voor het plannen van het aansluittraject van gemeenten en niet-gemeentelijke afnemers.

Voorstel: herbevestigen van de taakverdeling tussen mGBA/BPR, KING VNG en BZK zoals hier beschreven.

9. Omgeving

Het programma heeft een aantal belangrijke relaties met (producten) in de omgeving. Daarbij gaat het om:

- de DIGI-producten (Digilevering en Digimelding);
- de StUF-standaard;
- de burgerzakenmodules;
- de wet- en regelgeving;
- het project nieuwe infrastructuur en het (eventueel) doorvoeren van LO-wijzigingen op de huidige GBA.

De planning van het programma geeft aan wanneer de DIGI-producten beschikbaar moeten zijn. Als de oplevering van die producten vertraagt signaleert het programma dit bij de stuurgroep. Als escalatie nodig is verzorgt de gedelegeerd opdrachtgever dat, hij wendt zich dan tot de portefeuillehouder voor de DIGI-producten (nu directeur B&I).

Over StUF voert de gedelegeerd opdrachtgever overleg met KING en de VNG. Het is de bedoeling om in de stuurgroepvergadering van januari een besluitvormende notitie over dit onderwerp te agenderen.

Het programma zal medio november een bijeenkomst met leveranciers organiseren om hen te informeren over de in de komende maanden te zetten stappen. Het is de bedoeling om de medewerking van de leveranciers te vragen bij het realiseren van de werkende versies van de gehele applicatie (zie hoofdstuk 4, "reality check").

De relatie met de wet- en regelgeving wordt bewaakt via het Issueoverleg en het Kernissueoverleg en via het bilaterale overleg tussen gedelegeerd opdrachtgever en directeur B&I.

De afhankelijkheden tussen projecten bij BPR en het programma worden beheerst

via het overleg tussen gedelegeerd opdrachtgever, projectleider Ontwerp en Realisatie en directeur BPR.

10. Maatregelen op korte termijn

Om de in deze notitie beschreven koers te realiseren heeft de gedelegeerd opdrachtgever een aantal maatregelen in gang gezet dan wel zal hij die op korte termijn in gang zetten. Die maatregelen zijn:

- invullen van de vacature projectleider Ontwerp en Realisatie met een ervaren projectleider, die sterk gericht is op "delivery" (afgerond);
- uitvoeren van een technische analyse op de inrichting en werking (procedures) van het ontwikkeldeel van het programma door de voornoemde projectleider, leidend tot verbetervoorstellen voor het voortbrengingsproces (onderhanden, voorzien voor periode december - maart);
- vaststellen van de lijst met functiepunten per functie aan de hand van de tellingen van Gartner (onderhanden, medio december eind november gereed);
- opstellen van een taakstellende planning en begroting voor het vervolg van het programma (onderhanden, eind november eerste versie verwacht gereed);
- verminderen van de overhead van het programma door reductie van het aantal medewerkers buiten het ontwikkeldeel (deels gerealiseerd, deels onderhanden);
- afronden van de telling van de migratievoorzieningen, zodat het programma op basis van functiepunten kan rapporteren, in aansluiting op de validatie door Gartner (onderhanden, medio november gereed);
- nader uitwerken van de transitiestrategie, mede aan de hand van de vragen die BPR daaromtrent (in het kader van het Gartner-onderzoek) heeft gesteld (nog te doen);
- inventariseren van de aanpalende systemen en toetsen van de haalbaarheid van de door het programma voorgestelde oplossing voor aansluiting van deze systemen op de BRP (nog te doen);
- bezien in hoeverre toepassing van de MSP-methodiek toegevoegde waarde heeft voor het programma;
- overeenstemming bereiken over de door BPR benodigde beheerfunctionaliteit (nog te doen);
- bevragen van leveranciers in het kader van de "reality check" (nog te doen).
- structureel meten en rapporteren van de productiviteit van het programma (onderhanden, maart gereed).

11. Voortgangsrapportage stuurgroep

De stuurgroep heeft zich voorgenomen budget als primair sturingscriterium te gebruiken, met daarbinnen doorlooptijd en functionaliteit. Dit stelt een aantal eisen aan de inhoud van de voortgangsrapportage. Concreet krijgt de rapportage de vorm van een "dashboard" en bevat deze in ieder geval de volgende informatie:

- stoplichtenoverzicht dat de stand van zaken op programmaniveau aangeeft rond geld, doorlooptijd en functionaliteit;
- overzicht van risico's die overschrijding van het budget en/of vertraging in het programma kunnen veroorzaken;
- overzicht van het budget dat in de afgelopen periode en tot en met deze periode is gebruikt, samen met een actuele financiële prognose tot het eind van het programma ("estimate to complete");
- mijlpalenoverzicht met de stand van zaken per mijlpaal, met toelichting op de afwijkingen ten opzichte van de planning, waar nodig in de vorm van een gevraagd besluit van de stuurgroep;
- lijst met (eventuele) aandachtspunten rond functionaliteit (waarbij de aandachtspunten in aparte notities zijn uitgewerkt en voor de stuurgroep geagendeerd);
- uitkomsten van (door programma zelf of door gedelegeerd opdrachtgever) uitgevoerde kwaliteitstoetsen. Waar nodig staan de rapportages van deze toetsen separaat op de agenda;
- uitkomsten van de productiviteitsmetingen die het programma uitvoert.

De gedelegeerd opdrachtgever zal het programma opdragen de maandelijkse voortgangsrapportage op deze wijze in te richten.



Ministerie van Binnenlandse Zaken en
Koninkrijksrelaties

Planning-begroting (tussenstand)

Stuurgroep 19 december 2013



Inhoud

1. Uitgangssituatie
2. Stand van zaken
3. Planning concept versie
4. Begroting concept versie
5. Vervolg



1. Uitgangssituatie

- Stuurgroep en minister hanteren ramingen Gartner als bovengrens voor de ontwikkelkosten (*advies stuurgroep aan minBZK en brief aan de TK 28 oktober 2013*)
- Raming planning en ontwikkelkosten Gartner kwam tot stand o.b.v. de volgende parameters (*slide 75 eindrapport Gartner*):
 - 5103 functiepunten BRP en 2777 functiepunten Migratievz
 - Gereed BRP 40% en MV 56%
 - Onzekerheid BRP + 5% en onzekerheid MV + 10%
 - Requirements instability 1,4 resp 1,5
 - 1 FP kost 19 uur
 - 1350 uren/jaar
 - 1 FTE kost 236.000 euro
- Raming planning: oplevering BRP eind 2016
- Raming kosten: zie tabel op volgende slide



1. Uitgangssituatie: raming Gartner - afspraken stuurgroep

Raming ontwikkelkosten		
Raming o.b.v. FP (Gartner o.b.v. getelde FP)	€ 13.836.066	Projectleider O&R
Onzekerheid (Gartner: 5-10%, hier 7,5%)	€ 1.037.705	Stuurgroep
Requirements instability (Gartner: 40-50%, hier: 45%)	€ 6.226.230	
totaal ontwikkelkosten	€ 21.100.000	
Overhead (Gartner: max 10%)	€ 2.110.000	
QA (Gartner: max 7%)	€ 1.477.000	
Integratietesten (Gartner: max 15%)	€ 3.165.000	
OT-omgeving (O.b.v. huidig contract programma Modernodam)	€ 1.500.000	
totaal incl. opslagen	€ 29.352.000	
Implementatie		
Implementatieondersteuning afnemers (BZK en/of Afnemers)	€ 3.400.000	
Extra implemenattieondersteuning gemeenten (Gemeenten)	€ 3.000.000	
totaal implementatiebegroting	€ 6.400.000	



2. Stand van zaken

- Projectteam O&R heeft in afgelopen weken planning en begroting voor het ontwikkelproject opgesteld
- Planning en begroting zijn nog niet rijp voor definitieve besluitvorming
- Uitgangspunten bij planning en begroting:
 - Opleverplan en scopelijsten zoals door Gartner gehanteerd
 - Gecalculeerd met de **huidige** productiviteit
 - Parallel uitvoeren softwareontwikkeling en verbeteracties
 - Eerder gebouwde software is correct en kwalitatief op orde
- Planning is van onderaf opgebouwd, op basis van expert schattingen
- De komende maanden ook aandacht voor het verbeteren van het voortbrengingsproces en het inrichten van de samenwerking met BPR. Dit kan consequenties hebben voor de planning



3. Planning concept versie

- Eerste versie van de planning opgesteld
- Doorlooptijd ontwikkelproject past binnen kader Gartner
- Oplevering Leveren en Bijhouden komen dichterbij elkaar
- In planning is de oplevering van werkende versies (ten behoeve van demonstratie aan stuurgroep en andere belangstellenden) expliciet opgenomen
- In **concept** planning staat eerste oplevering/demonstratie op maart 2014 (initieel vullen/GGO Viewer)



4. Begroting ontwikkelproject, concept versie

1e versie begroting project O&R		
Realisatie BRP		€ 5.278.210
Realisatie Migratievz		€ 9.444.456
Reeds voorzien requirement instability		€ 860.139
Afstemming omgeving		€ 2.416.308
Architectuur en ontwerp		€ 1.634.404
Projectoverhead		€ 3.638.085
Integratie en O&R testtraject		€ 3.365.224
Modernodam		€ 1.150.479
Ondersteuning acctest, deployment, implementatie		€ 809.618
	totaal O&R	€ 28.596.923



4. Begroting, vergeleken met raming Gartner

Raming Gartner		1e versie begroting project O&R	
Raming o.b.v. FP (Gartner o.b.v. getelde FP)	€ 13.836.066	Realisatie BRP	€ 5.278.210
		Realisatie Migratievz	€ 9.444.456
		Reeds voorzien requirement instability	€ 860.139
		Afstemming omgeving	€ 2.416.308
		Architectuur en ontwerp	€ 1.634.404
		Totaal realisatie	€ 19.633.517
Onzekerheid (Gartner: 5-10%, hier 7,5%)	€ 1.037.705		
Requirements instability (Gartner: 40-50%)	€ 6.226.230		
<i>ontwikkelkosten incl req. Instability</i>	€ 21.100.000		
Overhead (Gartner: max 10%)	€ 2.110.000	Projectoverhead	€ 3.638.085
QA (Gartner: max 7%)	€ 1.477.000		
Integratietesten (Gartner: max 15%)	€ 3.165.000	Integratie en O&R testtraject	€ 3.365.224
OT-omgeving (obv huidig contract Modernodam)	€ 1.500.000	Modernodam	€ 1.150.479
		Ondersteuning acctest, deployment, implementatie	€ 809.618
		totaal incl. overige	€ 28.596.923
		Onzekerheid (Gartner: 5-10%)	€ 0
		Requirements instability (Gartner: 40-50%)	€ 0
		QA (Gartner: max 7%)	€ 1.477.000
totaal incl. opslagen	€ 29.352.000	totaal incl. opslagen	€ 30.073.923



4. Begroting: analyse

- Projectteam heeft 'alles' in kaart gebracht, uitgaande van bestaande aanpak
- De financiële ruimte voor "requirements instability" en onzekerheid is opgesoupeerd
- Het project heeft een aantal suggesties voor mogelijke bijstelling begroting ("knoppen" waaraan de stuurgroep kan draaien)
- Die behoeven instemming van de stuurgroep
 - In december 2013: instemmen met onderwerpen voor onderzoek/analyse
 - In januari 2014: bespreken uitkomst en besluitvorming
- Kosten van het project zijn ca. 0,8 M per maand. Om leegloop te voorkomen parallel bouwen en onderzoek/analyse (dat heeft impact op de voortgang, want project nog niet op hoogst mogelijke tempo)



4. Begroting: suggesties voor bijstelling

- a) Migratie: beperken ontwikkeling van voorzieningen/ondersteuning voor(geautomatiseerd) verbeteren van de gegevenskwaliteit. Dit is primair de verantwoordelijkheid van gemeenten.

- b) Afstemming met de omgeving (werkgroepen, standaarden, beleid) is fors begroot. Nu ontwerpfasen afronding nadert en de stuurgroep de scope vaststelt, kan dit worden beperkt (hek om programma).

- c) BRP: verbreding en wijzigingen t.o.v. scope van Gartner zijn begroot, moeten echter expliciet aan stuurgroep worden voorgelegd, die besluit over requirements instability (voorbeeld: wettelijke eisen aan verstrekingsbeperking)



4. Begroting: optimalisatie binnen het project

- d) Werkwijze (voortbrengingsproces programmabreed (specificatie, testen, performancetesten, etc.)) en opzet van de planning kennen op dit moment nog inefficiënties
- e) Inhoudelijke suggesties van BPR (vanuit kennis van en ervaring met GBA(-V))
- f) Stofkam door de uit te voeren activiteiten
- g) Te bezien is of het een en ander te optimaliseren is, leidend tot bijstelling van planning en begroting



4. Begroting: overige opties

- Extern laten ontwikkelen vertaling BRPXML naar GBA-V
- Extern laten ontwikkelen StUF-vertaling
- Opdrachtgever: terugbrengen bijdrage ICTU en nadere afspraken leveranciers over tarieven



5. Vervolg

- Inzet is planning en begroting voor besluitvorming voorleggen in stuurgroep januari 2014
- Tijdig uitwerken van voornoemde voorstellen is wel uitdagend in het licht van de a.s. vakantieperiode
- Project bouwt ondertussen door aan de BRP en de migratievoorzieningen
- **Voorstel aan stuurgroep:** *geef opdracht om voorstellen uit te werken en voor te leggen aan stuurgroep januari*



DGBK

Contactpersoon

@minbzk.nl

Datum

24 januari 2014

verslag

Stuurgroep mGBA

Vergaderdatum	23 januari 2014
Deelnemers	Dhr. Buitendijk (voorzitter, BZK), [redacted] (VNG), [redacted] (VNG), [redacted] (NVVB), [redacted] (Belastingdienst), [redacted] (SVB), mw. Keijzer- Baldé (Agentschap BPR), [redacted] (BZK/B&I), [redacted] [redacted] (Operatie BRP), [redacted] (Operatie BRP), [redacted] [redacted] (BZK), [redacted] (verslag, BZK)
Afwezig	[redacted] (VNG), [redacted] (VNG), [redacted] (VGS), [redacted] (SVB), mw. Steenbergen (BZK/B&I)

1. Opening, vaststellen agenda en mededelingen

Dhr. Buitendijk heet iedereen welkom bij de stuurgroep die vanaf vandaag luistert naar de nieuwe naam 'stuurgroep Operatie BRP'.

[redacted] is afwezig en wordt vervangen door [redacted]. [redacted] is afwezig. [redacted] vervangt mw. Steenbergen. [redacted] vervangt [redacted]. Mw. Keijzer, [redacted] en [redacted] zijn iets verlaat.

[redacted] demonstreert de nieuwe website Operatie BRP. De nieuwe website is bedoeld voor zowel gemeenten, afnemers als leveranciers en is ingedeeld naar deze drie doelgroepen. Naar verwachting zal de website in de eerste week van februari live gaan. De functionaliteit nieuwsbrief (waarbij de nieuwsbrief verwijzingen bevat naar teksten op de website) komt in de tweede release (eind februari beschikbaar). Communicatie over het "oude stelsel" blijft verlopen via de website van Agentschap BPR.

Naar aanleiding van de presentatie stelt [redacted] voor om het communiqué dat telkens direct na de stuurgroep wordt opgesteld voortaan expliciet te agenderen. Dit voorstel vindt instemming: voortaan is dit een vast agendapunt.

■■■■■ doet enkele mededelingen:

- Hij is in gesprek met de leveranciers van de burgerzakenmodules over het opleveren van de zogenoemde werkende versies (BRP in combinatie met burgerzakenmodules). De leveranciers zijn positief, ■■■■■ heeft op 30 januari het volgende plenaire overleg met leveranciers en streeft ernaar dan concrete afspraken te maken;
- In februari verwacht ■■■■■ de planning en begroting van de activiteiten voor implementatie en communicatie te kunnen agenderen;
- De test- en acceptatiestrategie zal ter bespreking worden ingebracht in de stuurgroep van februari en zal naar verwachting uiterlijk vastgesteld kunnen worden in de stuurgroep van maart;
- De PBG heeft besloten om voortaan kort voor de stuurgroep te vergaderen, op de maandagmiddag voorafgaand aan de stuurgroep;
- Op verzoek van ■■■■■ in de vorige vergadering zijn er twee plaatjes bij de stukken gevoegd die het besturingsmodel visualiseren.

Datum

24 januari 2014

■■■■■ geeft een korte schets van de actuele stand van zaken in het ontwikkelproject. Hij heeft besloten de bezetting met 4 fte te verminderen om de maandelijkse uitgaven te verlagen. Verder is begin januari de lead architect BRP uitgevallen. ■■■■■ beziet met zijn team hoe dit op te vangen is. Binnen het project is er niet één persoon die over diezelfde brede kennis beschikt, zijn werkzaamheden zullen door een combinatie van een aantal kernspelers moeten worden opgevangen. Prioriteit voor ■■■■■ is om te voorkomen dat er een domino-effect ontstaat doordat deze kernspelers dan op hun beurt overvraagd zouden raken.

■■■■■ vraagt naar de concrete gevolgen voor de planning. Daarover kan ■■■■■ nu nog niets zeggen.

■■■■■ brengt een ander dringend probleem onder de aandacht van de stuurgroep: de ontwikkelteams dreigen zonder werk te komen zitten doordat de kernspelers, die dat werk moeten aanleveren, veel tijd moeten steken in andere werkzaamheden zoals planning, begroting en het beantwoorden van allerhande vragen. Hij doet een oproep aan de leden van de stuurgroep om het project "aan het werk te laten gaan".

■■■■■ memoreert dat op 6 januari de wet BRP in werking is getreden. Op die datum is dus ook het Register niet-ingezetenen (RNI) van start gegaan. RNI is tot nu toe buiten scope van het programma mGBA. ■■■■■ merkt dat verschillende partijen veel interesse hebben voor de mogelijkheden die de RNI biedt en wensen hebben ten aanzien van mogelijke uitbreidingen. Ze waarschuwt voor aanpassingen want de RNI moet straks wel gemigreerd kunnen worden naar de BRP.

■■■■■ vraagt naar de planning van de verschillende onderdelen die in het kader van RNI nog moeten worden opgeleverd en uitgevoerd. Daarvoor verwijst ■■■■■ hem naar de betreffende stuurgroep.

■■■■■ meldt ook dat er in het voorjaar hoorzittingen zullen worden gehouden in het kader van het parlementair onderzoek.

2. Verslag stuurgroep 19 december 2013 en actielijst

De stuurgroep stelt het verslag van de vergadering van 19 december 2013 vast.

Datum

24 januari 2014

■■■■■ vraagt naar aanleiding van het verslag naar de stand van zaken ten aanzien van het vrijgeven van de broncode. ■■■■■ antwoordt dat het kader voor het vrijgeven van de broncode in concept gereed is. De in de vorige stuurgroep gedane suggestie om het kader af te stemmen met de Informatiebeveiligingsdienst van de VNG is nog onderhanden. Hij laat het kader ook toetsen bij de leveranciers. De minister zal de Tweede Kamer informeren over het kader dat hij hanteert voor het vrijgeven van de broncode.

Van de in de stuurgroep van oktober 2013 benoemde acties staan de acties 3, 6 en 7 nog open, de andere acties zijn afgehandeld.

Actie 3 van oktober 2013 betreft het voorstel dat ■■■■■ en ■■■■■ zullen doen voor de afnemersvertegenwoordiging in de PBG. Begin februari hebben zij hiervoor een afspraak gepland met de leden van het gebruikersoverleg BRP.

Actie 6 van oktober 2013 betreft een nader voorstel voor Stuf. ■■■■■ vertelt dat een van de BZM-leveranciers een mogelijke oplossing heeft. Afgesproken is dat hij hiervoor een 'Proof of Concept' (PoC) realiseert die de werking van de vertaler voor enkele berichten aantoont. Medio februari kan op basis van die PoC worden bezien of deze oplossing levensvatbaar is. Indien dat het geval is gaat ■■■■■ met de betreffende leverancier in gesprek over de kosten die gemoeid zijn met het realiseren van een voorziening waarmee alle 80-90 berichten kunnen worden vertaald. Dan komt hij terug in de stuurgroep met een voorstel, hij trekt in dit traject samen op met ■■■■■. ■■■■■ voegt toe dat het project ook betrokken is bij een oplossing voor de langere termijn: op termijn moeten Stuf en BRP-XML naar elkaar toe groeien. Over dat doorontwikkeltraject worden met betrokken partijen nu afspraken gemaakt. Naast KING en Operatie BRP zijn het WOZ-register en de Kamer van Koophandel daarbij betrokken.

Actiepunt 7 van oktober 2013 betreft het in kaart brengen van de impact van hamerstukken die toen voorlagen. ■■■■■ heeft dit in verband met de activiteiten rond planning en begroting nog niet kunnen inplannen.

Dhr. Buitendijk stelt vast dat de resultaten van de actiepunten 6 en 7 inmiddels op de voorraadagenda van de stuurgroep staan en derhalve als apart actiepunt kunnen worden afgevoerd.

3. Voortgangsrapportage project O&R december 2013

Datum
24 januari 2014

Dhr. Buitendijk stelt vast dat de voortgangsrapportage die voorligt het karakter heeft van een eerste proeve waarin overigens wel de actuele gegevens zijn ingevuld.

licht toe dat de mijlpalen uit de planning in de rapportage voor dit jaar concreet zijn ingevuld en zijn voorzien van de aanduiding rood, geel of groen. Een aantal mijlpalen is geel gemarkeerd omdat de impact van de (vaststelling van de) ontwerpaspecten nog moet worden bepaald. Het bepalen van de impact gebeurt door diezelfde groep kernspelers die nu ook de leadarchitect vervangt. kan daarom op dit moment nog niet concreet aangeven wanneer de impactbepaling is afgerond, vandaar de aanduiding oranje.

zou het op prijs stellen als de rapportage een integraal beeld geeft van alle activiteiten van het programma, dus inclusief communicatie en ondersteuning afnemers. Ze wil weten of dit in de volgende stuurgroep het geval zal zijn.

antwoordt dat in de volgende stuurgroep vergadering gesproken zal kunnen worden over de planning en begroting van deze andere programmaonderdelen. Na vaststelling daarvan in de stuurgroep zal de voortgang daarvan worden opgenomen in de voortgangsrapportage. In de stuurgroep van februari legt hij een voorstel voor voor de precieze vorm van de integrale rapportage.

merkt naar aanleiding van de rapportage op dat zij van mening is dat de integraliteit en de samenhang in de werkwijze van het programma op dit moment onvoldoende verankerd is. Het overleg waarin de projectleiders van de verschillende onderdelen, zoals ontwikkeling, implementatie en implementatieondersteuning, elkaar over en weer informeerden (Programma Kernteam) is afgeschaft.

is van mening dat mede hierdoor in de planning van het ontwikkelproject aannames zijn gedaan die wellicht anders uitpakten waren als er afstemming was geweest met implementatie(ondersteuning).

Dhr. Buitendijk rondt deze discussie af met het voorstel dat en gezamenlijk doordenken of en hoe dit zorgpunt kan worden weggenomen en een voorstel terzake doen aan de gedelegeerd opdrachtgever, die de stuurgroep hierover zal informeren (**actie**).

4. Planning en begroting

leidt de bespreking in: in de vorige stuurgroep heeft een planning en begroting neergelegd. Die bleven binnen het kader van Gartner maar de begroting snoepte de volledige ruimte voor onzekerheid en requirements instability op. De conclusie van de stuurgroep was dat er daarmee geen regelruimte meer resteerde. In de stuurgroep zijn door en daarom maatregelen benoemd die tot besparing op het ontwikkelbudget kunnen leiden zodat er weer ruimte voor reserveringen voor onzekerheid en requirements instability zou ontstaan. De voorliggende notitie bevat de uitwerking van die voorgestelde maatregelen en bevat daarnaast nog aanvullende voorstellen teneinde de reserveringen op, of in elk geval in de buurt van het door Gartner aangegeven niveau te brengen.

█ memoreert dat we eerder met elkaar afspraken hebben gemaakt over financiën, tijdspad en scope van het programma . De VNG heeft zich gecommitteerd om aan de leden voor te stellen om extra middelen beschikbaar te stellen. Zij ziet nu voorstellen voor een verschuiving in de planning en in de scope. De VNG stelt voor dat het programma nog eens kijkt naar de brief aan de TK waarin de afspraken zijn beschreven. Ze begrijpt eigenlijk niet goed waarom deze ingrijpende besparingsvoorstellen nu worden voorgelegd.

Datum
24 januari 2014

█ vindt het opmerkelijk dat enerzijds in deze stuurgroep het voorstel voor ligt om de Dienstencatalogus voor afnemers (PDC) vast te stellen maar dat anderzijds ook het voorstel voorligt om op de functionaliteit voor afnemers te besparen. De afnemers hebben bij de totstandkoming van de PDC zorgvuldig gekeken naar de noodzakelijke diensten. De diensten die in de nu voorliggende dienstencatalogus zijn opgenomen zijn de diensten die zij nodig hebben.

█ stelt voor dat gehoor wordt gegeven aan de oproep die █ eerder deze vergadering deed: laat hem met zijn team aan de slag gaan om te gaan bouwen, wat █ betreft kan hij aan de slag om de in de PDC beschreven functionaliteit te realiseren.

Mw. Keijzer vindt dat het proces om te komen tot besparingen zorgvuldiger moet worden doorlopen. Er liggen voorstellen op tafel die niet met BPR zijn afgestemd, dat is jammer want overigens verloopt de samenwerking nu goed. Zij vindt dat we ons ook de vraag moeten stellen of we aan het besparen of kosten aan het verschuiven zijn. Het is duidelijk dat de impact van de voorgestelde maatregelen nog deugdelijk moet worden doorgenomen. Bij sommige van de voorgestelde besparingsmaatregelen bekruipt haar het gevoel van "penny wise, pound foolish".

█ reageert op de gemaakte opmerkingen. De zienswijze van █ dat een verschuiving plaats zou vinden in de planning is naar zijn mening niet juist: de bouwplanning bevindt zich immers binnen het kader van Gartner. Daarmee is dus geen sprake van een afwijking van hetgeen in de brief aan de TK staat. Die brief geeft overigens geen concrete omschrijving van de te realiseren "scope" van het programma.

Hij onderstreept naar aanleiding van de gemaakte opmerkingen een aantal zaken:

- In de voorliggende planning heeft █ twee maanden lucht ingebouwd om niet bij elke tegenvaller direct naar de stuurgroep te hoeven;
- Na het bouwen komen het testen en accepteren, dat laatste gebeurt vanuit het perspectief van de eindgebruiker, de beheerder en de exploitant. De insteek van █ en █ is dat acceptatie telkens kan plaatsvinden na de tussentijdse opleveringen die tijdens de looptijd van het project zullen plaatsvinden. Dat zou betekenen dat er na de finale oplevering geen langdurig acceptatietraject hoeft plaats te vinden. Maar om dat zeker te weten moet de test- en acceptatiestrategie gereed zijn, en dat is nu nog niet het geval. Daarom is █ uitgegaan van een 'worst case' schatting van zes maanden voor de duur van het acceptatietesten die hij aan de bouwplanning heeft toegevoegd;
- █ heeft met mw. Keijzer al afgesproken dat er nog afstemming zal zijn met BPR over de besparingsvoorstellen die mogelijk consequenties voor BPR hebben. De resultaten daarvan zal hij inbrengen in de volgende stuurgroep. Hij merkt in dit verband op dat hij (eveneens) positieve

terugkoppeling krijgt over de huidige samenwerking tussen programma en BPR;

Datum
24 januari 2014

- Ten aanzien van de voorstellen die in de notitie staan moet niet uit het oog worden verloren dat de stuurgroep aan [REDACTED] heeft gevraagd om voorstellen voor besparing te doen. Die voorstellen heeft [REDACTED] uitgewerkt, waarbij hij in overleg met [REDACTED] ook naar kleine opbrengsten heeft meegenomen. De stuurgroep beslist over die voorstellen. Als de stuurgroep deze maatregelen niet wil treffen dan is dat een besluit van de stuurgroep. Maar dan moet de stuurgroep ook accepteren dat hij minder financiële regelruimte heeft.

[REDACTED] merkt op dat het projectteam zijn uiterste best heeft gedaan om mogelijke besparingsvoorstellen te doen, zoals gevraagd. Hij merkt daarbij op dat ook het projectteam bepaalde voorstellen eigenlijk onwenselijk vindt.

Dhr. Buitendijk vindt dat er een stevig appel wordt gedaan op de wijsheid van de stuurgroep. We willen sturen op achtereenvolgens geld, tijd en functionaliteit. De afspraken daaromtrent zijn voor de stuurgroep 'heilig'. De vorige keer hebben we al gezien dat de scope en de planning passen binnen de afspraken en het kader van Gartner maar dat we met deze begroting geen enkele rek meer hebben in financieel opzicht. We hebben vastgesteld dat we ruimte willen hebben als stuurgroep om tegenvallers te kunnen opvangen. In december hebben we gevraagd om voorstellen. Die krijgen we nu. Die voorstellen leiden nog niet tot de gewenste ruimte van € 6 à 7 mln. Verder bevatten de voorstellen elementen in die verschillende leden van de stuurgroep op dit moment niet acceptabel vinden. In het verlengde daarvan merkt hij op dat veel zaken nog moeten worden uitgelijnd, zoals de test-en acceptatiestrategie. Het is belangrijk om op korte termijn enkele zaken nader uit te zoeken. Zijn tussenconclusie is dat hij op dit moment geen aanleiding ziet om naar buiten toe iets anders te communiceren dan in de laatste kamerbrief. De leden van de stuurgroep onderschrijven dit.

[REDACTED] mist in de voorstellen het totaalbeeld. Dat is voor de gemeenten wel belangrijk in het licht van de keuzes over wat er met KING gebeurt. Hij neemt aan dat door het schrappen van zaken ook de mogelijkheid ontstaat om de planning in te dikken. Maar dat komt in de voorstellen niet tot uiting.

[REDACTED] definieert het dilemma van de stuurgroep als volgt: we hebben te maken met een lopend project, dat een miljoen per maand kost. We willen dus dat dat project bouwt. Maar aan de andere kant wil de stuurgroep wel kunnen sturen. Daarvoor is financiële ruimte nodig en dus willen we besparen. Het opstellen van voorstellen daarvoor legt echter weer beslag op de bouwers.

Wat overigens nog niet expliciet aan de orde is geweest in de bespreking: het bedrijf [REDACTED] is ingehuurd om metingen te verrichten met het oog op het verbeteren van het voortbrengingsproces van de software. Dat kan gaan leiden tot verbetering van de productiviteit van het project. En dat zou direct impact hebben op de planning en de begroting.

Het dilemma is, kortom: ga je nu bouwen of ga je (weer) zoeken naar mogelijkheden om de begroting in omvang te laten dalen en daarmee ruimte voor tegenvallers te creëren.

[REDACTED] vindt dat het project moet gaan bouwen.

[REDACTED] vraagt of het niet parallel kan.

Dhr. Buitendijk vindt het onwenselijk om een begroting vast te stellen zonder reserveruimte. En nu al voorsorteren op mogelijke productiviteitsverbetering is in zijn ogen riskant.

Mw. Keijzer weet nog niet wat wijsheid is: de besparingsvoorstellen verder uitlijnen en geld zoeken? Of maar starten en er werkendeweg achter komen of de productiviteit toeneemt en of besparingen mogelijk zijn.

Als het aan [REDACTED] en zijn team zou worden gevraagd zou het antwoord zijn: laat ons ontwikkelen, laat ons aan de slag gaan.

[REDACTED] sluit daarbij aan, ook hij vindt dat het project moet gaan bouwen. Hij vindt de suggestie om parallel aan de slag te gaan interessant. Want [REDACTED] en hij voelen ook de zorg van de stuurgroep dat er een paar miljoen op tafel moet komen.

[REDACTED] vraagt wat er binnen de scope mogelijk is aan besparingen. Ook raadt ze aan in elk geval te zorgen dat de nu voorliggende voorstellen voor beperking van de begroting in elk geval met alle partijen worden afgestemd. Daarnaast blijft de afspraak natuurlijk gelden dat er geen functionaliteit bijkomt tenzij er geld bijkomt. Aan die lijn moet de stuurgroep vasthouden want er gaan natuurlijk wijzigingen komen zoals nu met het lesbisch ouderschap. Daar zal Justitie voor moeten betalen (inclusief de kosten voor eventueel overwerk dat nodig is om de planning voor de realisatie van de ICT-voorzieningen niet uit te laten lopen).

[REDACTED] is het er niet mee eens dat alle marge om eventuele problemen op te vangen al opgesoupeerd zou zijn. Hij wijst op de € 4 mln die nog in het schommelfonds beschikbaar is. Hij stelt voor dit bedrag als additionele risicomarge te beschouwen.

Hij stelt daarnaast voor om gezamenlijk de resultaten van de Moscow analyse door te nemen en daarbij ook te bezien of er zaken naar achter kunnen worden geschoven.

Dhr. Buitendijk concludeert op basis van de discussie als volgt:

1. De stuurgroep vindt ten eerste dat het projectteam aan het werk moet, er moet gebouwd worden. Dus die opdracht krijgt [REDACTED] mee. Daarbij ligt het voor de hand om die onderdelen te ontwikkelen die als 'no regret' kunnen worden getypeerd. Hier vult [REDACTED] aan dat de werkzaamheden in de voorliggende planning logisch geordend zijn en dat daarmee werken volgens de planning feitelijk "no regret" betekent. [REDACTED] kan dan ook beginnen met datgene wat vooraan in de planning staat.
2. Ten tweede wil de stuurgroep parallelle sporen bewandelen. Dus naast het ontwikkelen moet ook worden gezocht naar financiële ruimte omdat de stuurgroep handelingsperspectief wil hebben. De stuurgroep wil niet nu al aan de 4 mln. onvoorzien komen. Zo nodig moet voor het uitwerken van besparingsvoorstellen maar meer tijd worden genomen, de stuurgroep gaat uit van een afgestemde planning en begroting in maart. [REDACTED] zorgt in dit kader voor afgestemde voorstellen aan de stuurgroep.

[REDACTED] neemt op zich om met alle in de stuurgroep vertegenwoordigde partijen te gaan afstemmen over de nu voorliggende voorstellen. Daarnaast heeft hij zich ook voorgenomen om aan de slag te gaan met een suggestie van [REDACTED] die in een eerder gesprek voorstelde dat VNG, NVvB en BZK gezamenlijk bezien of en wat er aan de scope te doen is. Hij zal in februari in elk geval aan de stuurgroep de tussenstand van deze acties rapporteren. Dan zal hij vermoedelijk ook aan de stuurgroep al bevindingen kunnen rapporteren uit het eerder genoemde onderzoek van [REDACTED].

[REDACTED] vindt dat goede voorstellen maar heeft er wel een kanttekening bij: de PDC is vastgesteld. Als er echt serieus naar moet worden gekeken met de vraag welke functionaliteit kan worden geschrapt dan moet dat op het niveau van de experts. En dat vraagt weer capaciteit van het ontwikkelteam, dat we nu juist willen laten bouwen.

[REDACTED] verduidelijkt dat hij in zijn rondje in eerste instantie met de stuurgroepleden wil bezien of het zin heeft om zaken, zoals beperkingen in de PDC, nader te onderzoeken.

Mw. Keizer stelt voor integraliteit te betrachten, dus geen aparte gesprekken met de stuurgroepleden of hun vertegenwoordigers, maar allen tegelijk aan tafel te vragen.

[REDACTED] nuanceert de opmerking van [REDACTED] over de door hem gedane suggestie: in de PBG heeft hij gezegd dat de huidige voorstellen gebaseerd zijn op het hanteren van een kaasschaaf. Hij heeft zich daar hardop afgevraagd of het niet beter is om één groot onderdeel niet te doen. Misschien levert dat wel meer op. Maar we moeten natuurlijk wel goed opletten dat het systeem blijft functioneren. [REDACTED] wil niet fundamenteel snijden en houdt vast aan de scope, planning en het budget uit de kamerbrief.

Dhr. Buitendijk meent dat de stuurgroep toch zal moeten handelen indien de scope en het budget uit de brief met elkaar botsen. Hij vraagt of het in de brief

genoemde budget voor haar ook leidend is. [REDACTED] antwoordt dat zij ook niet wil tornen aan het budget uit de brief.

Datum
24 januari 2014

Dhr. Buitendijk vat de discussie samen:

3. Voor de stuurgroep is datgene wat de minister eind oktober aan de Kamer heeft geschreven het kader dat wij hanteren en waarover we communiceren. De in detail uitgewerkte planning van [REDACTED] geeft aan dat de ontwikkeling eind 2016 gereed is, dat is overeenkomstig de in die brief genoemde raming van Gartner.
4. De test en acceptatiestrategie worden nu uitgewerkt, dat is belangrijk voor de totale planning. Die moet worden uitgehard alvorens we daarover kunnen gaan communiceren. Op dit moment is er geen basis voor andere communicatie dan die over de bouwplanning.

[REDACTED] is het daar wel mee eens maar wijst erop dat duidelijkheid over de totale planning voor gemeenten heel belangrijk is. Dhr. Buitendijk weet dat de VNG rond 1 februari duidelijkheid zou willen hebben met het oog op de afspraken met KING. Daarover praat hij a.s. maandag met [REDACTED] en [REDACTED]. [REDACTED] zal voor maandag nog afstemmen met [REDACTED] over de behoefte die het programma ziet ten aanzien van de inzet van en de samenwerking met KING.

5. Hamerstukken

Dhr. Buitendijk stelt voor de voorliggende hamerstukken vast te stellen.

[REDACTED] complimenteert allen die vanuit programma, BPR, B&I en gemeenten betrokken zijn geweest bij de totstandkoming van de notities Ontwerpaspecten, in het bijzonder [REDACTED] van B&I. Er is veel werk verzet en dankzij groot uithoudingsvermogen liggen de notities nu met positief advies van alle betrokken partijen voor.

[REDACTED] wil voor het verslag nog één opmerking maken naar aanleiding van de notities Ontwerpaspecten: in de notitie wordt de aanduiding "LO mGBA" gehanteerd. De gemeenten vinden dit geen goede term, zij willen de term "LO BRP" hanteren.

[REDACTED] sluit zich aan bij de complimenten van [REDACTED]. Hij voegt eraan toe dat het enige verbeterpunt in dit proces is dat de gemeenten eerder betrokken hadden willen worden.

5. De stuurgroep stelt de voorliggende hamerstukken vast, het betreft:

- Dienstencatalogus afnemers versie 1.0
 - Ontwerpaspecten delen 4, 5 en 6
 - Nieuwe naam programma en stuurgroep en schrijfwijzer
-

Datum
24 januari 2014

6. Rondvraag en afsluiting

█ en dhr. Buitendijk zorgen weer voor een communiqué over de besluiten van deze stuurgroep, daarin willen ze de bevindingen van het gesprek van a.s. maandag met █ meenemen.

De volgende stuurgroep is op 26 februari a.s. van 10.00 tot 11.30 uur.

Bijlage: actielijst**Datum**
24 januari 2014

Datum-nr	Wat	Wie	Wanneer
131031-03	Voorstel doen aan ██████ voor verbreding van de afnemers-vertegenwoordiging in de PBG.	█████	Stuurgroep februari 2014
140123-01	Stuurgroep informeren over borging afstemming tussen verschillende onderdelen van het programma (o.b.v. voorstel aan ██████ van ██████)	█████	Stuurgroep februari 2014



Stuurgroep mGBA

CFPC
Contactpersoon

Datum

memo

Advies CFPC d.d. 25 februari 2014

Inleiding

De Commissie Financiële Programma Controle (CFPC) heeft zich in het kader van de aankomende stuurgroep (d.d. 26-02-2014) geconcentreerd op de stukken met een financiële component en op de stukken die indirect een verband hebben met financiën en de adequate besturing van het programma. Het commissielid van VNG kon niet bij de vergadering van de CFPC aanwezig zijn en heeft schriftelijk inbreng geleverd, deze opmerkingen zijn in een separate paragraaf opgenomen.

Advies CFPC

Algemeen

De CFPC constateert dat met de ingediende programmabegroting de ramingen van Gartner welke als budgetplafond dienen worden overschreden. Dit is volgens de CFPC veel te vroeg in het (ontwikkel)proces dat nog meer dan drie jaar duurt. Dat stemt zorgelijk.

Het adagium van de stuurgroep is dat zij primair stuurt op geld.

De CFPC constateert echter dat in de gesprekken die de gedelegeerd opdrachtgever heeft gevoerd met de delegaties afnemers en gemeenten uit de stuurgroep in de afgelopen periode geen daadwerkelijk forse additionele vermindering van functionaliteit tot stand is gekomen en er dus geen additioneel budget is vrijgekomen. Wel liggen er een beperkt aantal opties voor besluitvorming voor, welke echter nog tot onvoldoende vrije financiële ruimte leiden.

Advies

De CFPC heeft als eerste voorkeursoptie het daadwerkelijk snijden in functionaliteit en daarmee alsnog voldoende (afgestemde) besparingsopties in kaart te brengen om in maart een programmabegroting binnen het budgetplafond te kunnen accorderen.

Mocht dat niet haalbaar blijken, adviseert de CFPC om als terugvaloptie over te gaan tot het bevriezen van functionaliteit zoals beschreven in de 'stand van zaken planning en begroting'. Daarbij adviseert de CFPC geen garantie af te geven voor het realiseren van functionaliteit voor afnemers en gemeenten op kosten van BZK in 2017-2018 en verder (behoudens de stand van zaken van generieke financieringsarrangementen op dat moment). Het budgetplafond blijft immers leidend.

De CFPC acht het onwenselijk dat BZK het financiële risico van de huidige en toekomstige overschrijdingen alleen draagt. Mocht derhalve blijken dat er in de stuurgroep van maart a.s. geen definitieve begroting met voldoende financiële ruimte (4 tot 5 mln. excl. Post onvoorzien) kan worden vastgesteld dan is het uitdrukkelijke standpunt van de CFPC automatisch het scenario in werking doen treden dat het project O&R overgaat op het realiseren van een gemoderniseerde Basisregistratie Personen met daarin niet meer en niet minder dan de wettelijke vereiste functionaliteit, om zo alsnog binnen het budgetplafond te blijven. Daarnaast adviseert de CFPC om voor de resterende looptijd van het programma het principe van 'de vervuiler betaalt' en 'geen nieuwe functionaliteit zonder nieuw geld' toe te passen, teneinde de stuurgroep in de mogelijkheid te stellen te kunnen blijven sturen op realisatie binnen het budgetplafond.

Opmerkingen commissielid VNG op de gevraagde besluiten bij agendapunt 3, Tussenrapportage planning en begroting O&R:

- Voorstel 1, lid VNG kan moeilijk beoordelen of de genoemde bezuiniging van € 2 mln realistisch is. Er is geen onderbouwing opgenomen hoe de 2 mln gerealiseerd wordt. De ingezette denkrichting is prima, en de vraag om de aanpak in detail uit te werken, wordt ondersteund. Daaruit zal blijken of de genoemde € 2 mln een minimale of maximale bezuiniging is;
- Voorstel 2, Akkoord met de bevrozing, met dien verstande dat alles wat binnen de scope valt, ook gebouwd wordt. (nu of op een later tijdstip). Dwz dat er voor de zaken die bevroren worden een planning (incl mogelijke dekking) gemaakt wordt, wanneer er gebouwd zal worden.
- Voorstel 3, Akkoord met het vormen van een projectteam, mits de bevoegdheden en verantwoordelijkheden van dit team beschreven en vastgelegd worden;
- Voorstel 4, Akkoord.

Overige opmerkingen:

In de begroting is de 4 mln onvoorzien (destijds gehaald uit het schommelfonds) niet zichtbaar. Het gebruiken van het integraal budget vergemakkelijkt advisering; Een aantal begrotingsposten zijn nu niet begroot in de diverse deelbegrotingen (zoals O&R), maar wel programmabreed. De dekking voor deze posten wordt dus ook uit de integrale begroting gehaald. (zie de posten genoemd in de tabel op pagina 11 van bijlage 2, stand van zaken planning en begroting). Indien anders, moet de dekking worden aangegeven.



Stuurgroep mGBA 19 december 2013

Aanbiedingsformulier agendapunt 3.1

Begroting, planning en functionaliteit

Bijlagen:

- Overzichten "Scope", "BRP omvang", "Migratie omvang" (bijlage 3, 4a,4b)
- Dienstencatalogus afnemers met reviewformulier (bijlage 5a, 5b)
- Format voortgangsrapportage (bijlage 6)

1. Gevraagde besluiten

- a) Kennismaken van de stand van zaken van de begroting en planning en enkele dilemma's bespreken, op basis van een presentatie van [REDACTED];
- b) De bijgaande overzichten van scope/functionaliiteit vaststellen. De bijgaande overzichten bevatten de scope van de BRP en de daarop gebaseerde overzichten met de door Gartner opgestelde functiepuntenstellingen voor zowel de Basisregistratie Personen als de migratievoorzieningen. Met de vaststelling van deze documenten fixeert de stuurgroep de functionele scope op de door Gartner getelde functies en functiepunten (waarover de Tweede Kamer -met het Gartner rapport als bijlage- is geïnformeerd);
- c) De bijgaande Dienstencatalogus afnemers vaststellen met de kanttekening dat de in het bijgevoegde reviewformulier benoemde wijzigingen nog worden doorgevoerd, conform afspraak in de Expertgroep afnemers en in de PBG;
- d) Het bijgaande voorstel voor een nieuw format voortgangsrapportage vaststellen.

2. Consequenties

De in de bijlage opgenomen notities hebben de volgende consequenties voor begroting, planning, resultaat.

Financiële consequenties	Geen aanvullende consequenties, het budget mGBA is op de voorliggende tellingen/functionaliiteit gebaseerd en de in de BRP dienstencatalogus beschreven basisfunctionaliiteit (1 ^e release) is in scope van de mGBA.
De kosten komen ten laste van	nvt
Consequenties voor planning	geen
Consequenties voor resultaat	geen

3. Toelichting

Ad b) Overzichten functionaliiteit die door Gartner is meegeteld

In de stuurgroep van 31 oktober jl. is de afspraak gemaakt om het overzicht van de functionaliiteit die door Gartner is meegenomen in de validatie van scenario 3 (die voor de BRP op 5000 en voor Migratie op 3200 functiepunten uitkwam en waarop de ramingen van de doorlooptijd en het budget zijn gebaseerd) vast te stellen. Het overzicht (bestaande uit twee Excelsheets) is opgenomen in de bijlage. Voor de duidelijkheid wordt (in nazending) tevens de scope-lijst van het programma toegevoegd, deze geeft in wat leesbaarder formaat overzicht van de

functionaliteit die in scope is. De tellijsten van Gartner zijn direct gebaseerd op de scope-lijst van het programma.

De Excelsheets in de bijlage zijn technisch van aard.

- De samenvatting van de resultaten is opgenomen in het eerste tabblad "samenvatting omvang status", welke verder is onderverdeeld in het tweede en derde tabblad "omvang status per onderdeel" en "omvang status datamodel".
- Voor de BRP zijn de inschattingen door het programma gemaakt in zogenaamde Fibo's (zie bijlage), welke door Gartner zijn vertaald naar de functiepunten zoals opgenomen in het rapport van Gartner.
- Voor de migratievoorziening is de telling gebaseerd op een lijst van "use cases" aangeleverd door het programma. Gartner heeft zijn inschattingen op deze "use cases" gebaseerd (zie bijlage). Het tabblad "use case" geeft een korte functionele beschrijving van de "use cases", voor een overzicht van de getelde functiepunten en de gereedheid ervan verwijzen we naar het eerste tabblad FP & Status per UC alsmede het laatste tabblad "transacties april 2013".

Zoals afgesproken in de stuurgroep zijn wijzigingen op deze lijsten (en daarmee wijzigingen in het aantal functiepunten dat het project moet realiseren) uitdrukkelijk voorbehouden aan de stuurgroep.

Ad c) Dienstencatalogus afnemers

De BRP Dienstencatalogus afnemers beschrijft in functionele termen de diensten die het BRP koppelvlak Levering beoogt te gaan bieden aan de afnemers. In maandelijkse sessies is de initieel voorgenomen functionaliteit doorgesproken met de Expertgroep functionaliteit waarin een representatieve doorsnede van belanghebbenden van dit koppelvlak vertegenwoordigd is¹. Aan de hand van de resultaten van deze besprekingen is functionaliteit toegevoegd, bijgesteld of weggelaten. De resultaten hiervan zijn doorlopend verwerkt in versies van dit document.

Delen uit dit document zullen worden overgenomen in het Logisch Ontwerp BRP en de Handleiding Uitvoeringsprocedures (HUP).

Op 10 december heeft de Expertgroep afnemers de finale versie van dit document besproken. Daarbij is de afspraak gemaakt dat nog een aantal zaken zal worden aangepast, hetgeen niet meer lukt voor de stuurgroep van december, maar dat dit de aanlevering aan en vaststelling door de stuurgroep niet hoeft op te houden. De PBG kan zich hierin vinden. Daarom treft u hierbij de 0.9 versie aan en het reviewformulier met het overzicht van nog aan te brengen wijzigingen. De 1.0 versie zal vanzelfsprekend aan de PBG en stuurgroep worden verspreid.

Ad d) Format voortgangsrapportage

De voortgangsrapportage beoogt de stuurgroep maandelijks op een handzame manier te informeren over voortgang en stand van zaken op de belangrijkste elementen geld, tijd en resultaat. De voortgangsrapportage zal een hogere

¹ Deelnemende partijen: gemeenten (Rotterdam, Amsterdam, Ede); afnemers (AZL pensioenuitvoerder, Belastingdienst, CAK, CBS, MIVD defensie, CJIB, JustID, CIBG, Raad voor de Rechtspraak, SVB, Politie, Waternet, IND, DUO, TKP), Agentschap BPR; programma mGBA

actualiteitswaarde hebben dan nu het geval is en betrekking hebben op de maand die aan de stuurgroepvergadering voorafgaat.

Het bijgesloten format betreft vooralsnog alleen het ontwikkelproject. In de stuurgroep van januari wordt een format voor een rapportage over de voortgang van de voorbereidingen van gemeenten en afnemers op de BRP voorgelegd.

In de PBG zijn enkele suggesties gedaan voor bijstelling van het bijgevoegde format, deze zullen worden verwerkt in de eerste, volgens dit format op te leveren rapportage.



notitie



1. Inleiding

In de stuurgroep van 23 januari jongstleden zijn de notities ontwerpaspecten 4,5 en 6 van de BRP vastgesteld. Daarop is aan de projectleider O&R gevraagd de impact op de planning en begroting van project O&R te bepalen.

Deze notitie beschrijft de geschatte impact van de notitie 'Gegevensset Basisregistratie Personen', ook wel bekend als notitie ontwerpaspecten 4, op het project O&R. Dit is geregistreerd als wijzigingsverzoek nummer 201404.

Aangezien de notitie ontwerpaspecten 4 een uitwerking is van de Wet Brp, Besluit Brp (Bijlage 1 Gegevensset) en Regeling Brp, heeft zij een verplicht karakter ('must have'). Niet doorvoeren van de wijzigingen zou immers betekenen dat niet wordt voldaan aan de wet. Vanwege dit verplichte karakter heeft de gedelegeerd opdrachtgever naast de opdracht aan projectleider O&R om de impact te bepalen meteen ook de opdracht gegeven om waar mogelijk te beginnen met implementeren van de wijzigingen volgend uit de notitie ontwerpaspecten 4.

De impact op andere aspecten van Operatie BRP (Acceptatie, Implementatie) vormt geen onderdeel van deze notitie. Hetzelfde geldt voor de impact van de andere op 23 januari vastgestelde stukken (ontwerpaspecten 5 en 6; dienstencatalogus), hiervoor zullen afzonderlijke impactanalyses worden gemaakt.

2. Gevraagd besluit

- Instemmen met de beschreven wijzigingen op de planning en begroting van project O&R.

3. Inhoud wijzigingsverzoek 201404

Kern van het wijzigingsverzoek is een groot aantal wijzigingen in zowel naamgeving van de gegevensset als de structuur van het gegevensmodel, om deze te laten aansluiten op de wet- en regelgeving Brp.

Datum

20 maart 2014

Voorbeelden van wijzigingen die de werking en het ontwerp van de BRP raken zijn:

- Onjuist en strijdigheid met de openbare orde
- Bijhoudingsaard en nadere bijhoudingsaard
- Asymmetrie
- Documentindicatie
- Gezag
- Verblijfsrecht
- Adres (BAG)
- Migratie
- Verstrekkingsbeperking
- Onderzoek

4. Impact op planning O&R

Het verwerken van de notitie ontwerpaspecten 4 beïnvloedt de volgende mijlpalen (oplevermomenten van stappen uit het BRP Opleveringsplan, BOP):

Mijlpaal	Impact
2.1 Initiële vulling	10 weken later
2.2 BRP database (schaduwdraaien)	
3.1 Mutatielevering (schaduwdraaien)	6 weken later
Alle volgende stappen t/m	4 weken later
4.3 BRP Bijhouding	

Deze impact is al verwerkt in de planning die wordt voorgelegd aan de stuurgroep van maart 2014.

Impact op Migratievoorzieningen

De impact van de wijziging is het grootst voor de migratievoorzieningen. De eerder opgeleverde programmatuur voor BOP stap 2.1 moet worden aangepast. Aangezien de functionaliteit van stap 2.1 ook onderdeel vormt van de oplevering voor BOP stap 2.2 is besloten om stap 2.1 niet opnieuw apart op te leveren, maar om de aanpassingen op te leveren samen met de oplevering van stap 2.2.

Om stap 2.2 op te leveren moet het overgrote deel van de wijzigingen zijn verwerkt. Slechts een beperkt deel van de ontwikkelaars kan parallel aan de wijzigingen werken (1 scrum team). Vandaar dat de grootste impact op de doorlooptijd van stap 2.2 valt. Verderop in het traject wordt de vertraging gereduceerd door het resterende werk te herverdelen over de verschillende scrum teams.

Impact op de BRP-voorziening

Ook voor de BRP voorziening is er impact op de doorlooptijd van stappen 2.1, 2.2 en 3.1, deze valt binnen de extra tijd die voor de migratievoorzieningen benodigd is.

Impact op demo-momenten

De demo momenten tot en met stap 3.1 worden 2 maanden later, vanaf stap 3.2 en verder worden zij 1 maand later. Dit betekent de als eerste geplande demo

voor stap 2.1, Initiële vulling en GGO viewer opschuift van maart naar mei 2014. In overleg met gedelegeerd opdrachtgever kan worden onderzocht of er een mogelijkheid is om toch een eerdere demo te organiseren.

5. Impact op begroting O&R

Onderstaande tabel geeft de impact op de begroting van O&R zoals vastgesteld door de stuurgroep op 23 januari 2014.

Team – activiteit	Impact
Architectuur & Ontwerp: ondersteuning voor analisten van BRP, Migratie en Logisch Ontwerp	22.000
BRP: aanpassen specificaties, programmatuur, documentatie en testproducten	190.000
Migratie: aanpassen specificaties, programmatuur, documentatie en testproducten	458.000
Integratie en test: teamplan wordt momenteel opgesteld, wijziging wordt als uitgangspunt genomen	0
Beheer: idem	0
Projectmanagement en PMO	70.000
Totaal	740.000



DGBK

Contactpersoon

[Redacted]

[Redacted]

@minbzk.nl

Datum

28 maart 2014

Kenmerk

2014-0000200594

Bijlage(n)

verslag

Stuurgroep Operatie BRP

Vergaderdatum	27 maart 2014
Deelnemers	Dhr. Buitendijk (voorzitter, BZK), [Redacted] (VNG), [Redacted] (NVvB), [Redacted] (VNG), [Redacted] (VGS), [Redacted] (SVB), [Redacted] (Agentschap BPR), [Redacted] (BZK/B&I), [Redacted] (Operatie BRP), [Redacted] (Operatie BRP), [Redacted] (BZK), [Redacted] (verslag, BZK)
Afwezig	[Redacted] (SVB), [Redacted] (Belastingdienst), mw. Keijzer-Baldé (Agentschap BPR), mw. Steenberg (BZK/B&I)

1. Opening, vaststellen agenda en mededelingen

[Redacted] vervangt de [Redacted]. [Redacted] vervangt mw. Keijzer.

Dhr. Buitendijk deelt mee dat de hoorzittingen van de tijdelijke commissie ICT-projecten beginnen op 25 april. Het is nog niet duidelijk wie er hiervoor worden opgeroepen. Ook memoreert hij dat de brief aan de TK over het vrijgeven van de broncode van de BRP op 3 maart is uitgegaan.

[Redacted] doet de volgende mededelingen:

- Hij heeft overleg gehad met de gebruikersverenigingen van de leveranciers van burgerzakenmodules. Het gesprek ging er onder meer over hoe de leveranciers aan te sturen. Verder hebben de gebruikersverenigingen aangeboden "testers" te leveren. De afspraak is gemaakt om elkaar weer te spreken in mei, tijdens het NVvB-congres;
- Afgelopen maandag heeft hij met de koplopergemeenten gesproken over onder meer de rol van de gemeenten bij de test en acceptatie, in het bijzonder van opleveringen 2.1 en 2.2. Het was jammer dat van de 11 koplopers er slechts 4 aanwezig waren;
- Hij is in gesprek met BPR naar aanleiding van het verzoek van BPR, om de impact aan te geven van een groot aantal (deels potentiële) wijzigingsvoorstellen LO3.9. De eerste reactie van [Redacted] was dat hij dit niet gaat (laten) doen, immers hij moet het hek op slot houden. Er is echter een goede analyse gemaakt door [Redacted] van BPR die aangeeft welke voorstellen een wettelijke verplichting betreffen, welke wellicht toch nuttig kunnen zijn voor de BRP enzovoort. Aanstaande maandag heeft [Redacted]

overleg met BPR en B&I hierover. Ten aanzien van de lijst met potentiële wijzigingsvoorstellen voor een eventueel LO 4.0 heeft hij BPR laten weten dat hij hier tijdig over geïnformeerd wil worden, zodat afstemming vroegtijdig kan plaatsvinden;

- Met mw. Keijzer heeft hij afgesproken dat hij in de komende weken de volgende zaken samen met haar gaat uitwerken, de uitkomsten van die afstemming en uitwerking komen terug in de stuurgroep:
 - De rol van BPR in de baseline 2 controles;
 - De governance en de verantwoordelijkheden tijdens de transitie. Inmiddels is er roadmap in ontwikkeling waarin voor de verschillende onderdelen en fasen van Operatie BRP, waaronder de implementatie, ook de verantwoordelijkheden worden toegedeeld. De uitwerking daarvan gebeurt door programma en BPR maar ook andere betrokken partijen zoals KING zijn betrokken;
 - De implementatieondersteuning aan afnemers. ████████ heeft de leden van het gebruikersoverleg gevraagd hoe zij aankijken tegen zijn plannen om de monitoring van de voortgang veel minder zwaar op te tuigen dan eerder voorzien. De eerste reacties geven aan dat de afnemers zich daar wel in kunnen vinden. Aan BPR heeft ████████ gevraagd om te helpen bij de uitwerking van de aanpak voor de monitoring. BPR heeft daarmee immers ruime ervaring (LO-wijzigingen).
 - Het aantal fouten bij de controles baseline 1 lijkt weer toe te nemen. Dat zijn blokkerende fouten en het is dus van belang dit goed te analyseren. Hier duikt ████████ samen met BPR in. ████████ vult aan dat het verstandig is om hier ook de leveranciers bij te benutten, ████████ heeft al toegezegd mee te werken door controles in zijn programmatuur aan te scherpen.

2. Verslag stuurgroep 26 februari 2014 en actielijst

████████ merkt n.a.v. het verslag op dat hij het daarin genoemde interview liever wat later wil doen, namelijk op het moment dat er aan gemeenten grotere duidelijkheid kan worden geboden over de inrichting van de implementatie. Er zit niet iets zwaars achter, hij doet het interview liever als er echt iets te melden is.

████████ geeft aan dat ████████ het interview graag samen met de vertegenwoordiger van de VNG wil doen, hij vindt het belangrijk om te laten zien dat we er samen voor staan. ████████ vindt dat ook belangrijk maar hij acht dit moment gewoon niet helemaal het juiste.

Dhr. Buitendijk stelt voor om aan het einde van de vergadering nog even op dit punt terug te komen. Hij kan zich namelijk voorstellen dat er op korte termijn wel genoeg te melden is omdat binnenkort de eerste voortgangsbrief naar de Kamer gaat.

████████ is akkoord om dit later nog even de bespreken en vult aan dat hij het belangrijk vindt dat de voortgangsbrief gezamenlijkheid uitstraalt. De VNG zal de brief ook met positieve reactie op de website plaatsen.

████████ vraagt n.a.v. het verslag wat de status is van het gesprek dat dhr. Buitendijk zou gaan voeren met V&J, over de wijzigingen in het BW.

Dhr. Buitendijk heeft dat gesprek nog niet gevoerd, maar de voorbereiding ervan is nagenoeg afgerond. Of hij vervolgens ook een brief naar andere departementen stuurt laat hij voorsnog van dat gesprek afhangen.

Het verslag is vastgesteld.

3. Integrale planning en begroting (bijlage 02 t/m 08)

■■■■■■ leidt het agendapunt in: zijn prioriteit heeft in de afgelopen weken gelegen bij de ontwikkeling van de BRP en de migratievoorzieningen. Daarom heeft hij er als eerste voor gezorgd dat nu de integrale planning van het bouwtraject voorligt. Op basis daarvan is het nu mogelijk om de planning voor de andere trajecten, zoals acceptatie en implementatie, nader te gaan uitwerken. Op hoofdlijnen ligt er natuurlijk al een planning voor het hele traject die richting de buitenwereld zijn nut heeft: aansluiten op de levering kan eind 2016 en Operatie BRP is eind 2018 afgerond. Het plan van aanpak voor test en acceptatie is in ontwikkeling. Daarnaast gaat hij, zoals gezegd, met BPR de roadmap uitwerken en hij verwacht deze in mei aan de stuurgroep te kunnen voorleggen, april is te vroeg. In het licht van het voorgaande is zijn advies aan de stuurgroep om de voorliggende ontwikkelplanning vast te stellen.

■■■■■■ begrijpt dat er prioriteiten in de werkzaamheden zijn aangebracht en dat eerst de ontwikkelplanning is uitgewerkt. In de vorige stuurgroep heeft hij echter al aangegeven dat er volgende keer een integrale planning en begroting zouden moeten liggen. Nu dat nog niet zo is kunnen we niet met zekerheid communiceren over de planning van het gehele traject. Acceptatie, in productie nemen en implementatie horen wat hem betreft erbij. Hij zou een moment willen benoemen waarop we de integrale planning dan wel kunnen vaststellen.

■■■■■■ brengt in dat het nu vooral belangrijk is dat we van de plaats wegkomen en dat de ontwikkeling nu echt gaat lopen. We kunnen dan op een later moment, bijvoorbeeld in oktober van dit jaar, de planning en begroting gaan evalueren aan de hand van de realisatie en bezien hoe het loopt en of bijsturing nodig is. Laten we ■■■■■■ de gelegenheid geven om te gaan starten.

■■■■■■ vindt het juist belangrijk dat snel duidelijk wordt hoe de governance eruit ziet, voor alle onderdelen. Zij is benieuwd naar de gedachten in het kader van de roadmap ten aanzien van de implementatie. Zij is van mening dat de implementatie de verantwoordelijkheid is van deze stuurgroep en niet van bijvoorbeeld Agentschap BPR. ■■■■■■ sluit zich daarbij aan. Het mag niet zo zijn dat het programma straks de ontwikkeling heeft afgerond en dat de stuurgroep dan geen grip meer op het (implementatie)traject.

■■■■■■ meent dat alle betrokkenen vaste grond onder de voeten willen hebben. Daarom ziet hij het liefste zo snel als mogelijk een duidelijke tijdlijn tot eind 2018. Hij wil de samenhang in tijd en geld goed kunnen blijven volgen.

Dhr. Buitendijk stelt vast dat de roadmap die de stuurgroep in mei krijgt voorgelegd tegemoet komt aan de behoefte om zicht te hebben op de planning en de governance voor het totale traject. En hij stelt vast dat de stuurgroep de behoefte heeft om grip te hebben op het totale traject.

■■■■■■ vult aan, enigszins preluderend op het voorstel dat mw. Keijzer en hij gaan inbrengen, dat het naar zijn mening vreemd zou zijn als je in het implementatietraject geen stuurgroep meer zou hebben om de regie op de implementatie te voeren.

Hij brengt verder een nuancering aan ten aanzien van wat er tot het genoemde 'totale traject' behoort: de planning en begroting voor de (voorbereiding van de) in beheer name is wel de verantwoordelijkheid van dhr. Buitendijk maar niet van deze stuurgroep. Dat onderwerp hoeft dus niet in deze stuurgroep te worden ingebracht.

Verder klinkt de door [REDACTED] genoemde oktober 2014 nog ver weg maar is het naar zijn mening wel te vroeg om dan al te evalueren. Zijn suggestie is om dat later in de tijd te doen, bij voorkeur voor de zomer van 2015. [REDACTED] meent dat de stuurgroep in oktober toch wel moet kunnen bijsturen als dat nodig mocht zijn. Vanuit dat perspectief vindt [REDACTED] oktober een goed moment voor een eerste evaluatie, dat moment sluit goed aan bij de rapportage aan de TK die dan weer uit gaat.

Dhr. Buitendijk reflecteert op de discussie. Hij heeft het gevoel dat we de reikwijdte van het programma soms verschillend op tafel leggen. In de richting van de Kamer stralen we de gezamenlijkheid uit en geven we aan dat het programma is: bouwen en implementatieondersteuning. Maar goed beschouwd behoort niet alles rond implementatie, inclusief alles wat de gemeenten doen, tot de scope of de begroting van het programma. Wat hij belangrijk vindt is dat de stuurgroep er goed zicht op heeft en houdt dat planning en begroting van het programma binnen het door de stuurgroep benoemde kader (de Gartner-raming) blijven. De vraag aan [REDACTED] en mw. Keijzer zou dus moeten zijn om een voorstel neer te leggen voor de andere activiteiten die nodig zijn (acceptatietesten, productieacceptatietesten en inbeheername) en hoe de besturing gedurende de transitieperiode (als het programma zijn resultaten heeft opgeleverd) vorm kan krijgen. Op een gegeven moment in het traject zullen andere verantwoordelijkheden in beeld komen. Hij zelf zit hier als voorzitter van de stuurgroep op dit moment vooral als de dgBK, per eind 2016 zal hij hier als voorzitter vooral als eigenaar van het Agentschap zitten. Ten aanzien van de planning begrijpt hij de behoefte om duidelijkheid over het gehele traject goed.

Dhr. Buitendijk vat de discussie als volgt samen:

- 1) [REDACTED] en mw. Keijzer brengen in de stuurgroep van mei 2014 een voorstel voor een roadmap in waarin governance en de uitgeharde planning voor het gehele traject aan bod komen.
 - 2) De stuurgroep in zijn huidige setting omspant de gehele periode waarin de Operatie BRP wordt uitgevoerd.
 - 3) De stuurgroep moet voortdurend rapportages krijgen over de voortgang en de bestedingen. Een eerste evaluatie vindt plaats in oktober 2015, maar waar het gaat om de evaluatie van de productiviteit en de effectiviteit van het programma nemen we meer tijd, dat gaan we in de zomer van 2015 evalueren.
-

[REDACTED] kan zich vinden in deze afspraken en in de helderheid dat de stuurgroep het hele traject omspant.

[REDACTED] wil weten hoe het met de financiering van het hele traject zit.

Dhr. Buitendijk verduidelijkt dat we over de kosten van het bouwtraject nu, als gevolg van Gartner en de nu voorliggende begroting meer zekerheid hebben. Over de planning en de kosten van de fasen na de bouw willen we nu meer zekerheid krijgen. Hij wil daarbij wel vrijheidsgraden houden om daarover nog te besluiten, [REDACTED] vindt dit helder, alle mogelijke implementatiekosten zullen dus niet alleen programma zijn, maar misschien ook voor gemeenten.

Dhr. Buitendijk vult aan dat de vraag aan [REDACTED] en mw. Keijzer dus ook is om in beeld te brengen over welke kosten we het hebben. Dan moeten we in gezamenlijkheid bespreken wie voor de financiering van elk deel aan de lat staat.

Dhr. Buitendijk gaat over naar de voorliggende stukken waarover besluitvorming is gevraagd.

BRP Opleveringsplan

Over het BRP Opleveringsplan versie 1.1 licht [REDACTED] toe dat dit ten grondslag ligt aan de planning en begroting van het ontwikkelproject. Er is veel vraag naar in

de buitenwereld. Voordat het op de website wordt gepubliceerd zal het programma nog een toelichting op enkele punten toevoegen.

4) De stuurgroep stelt het BOP (BRP Opleverplan) 1.1 vast.

Planning

■■■■■ vraagt of in de voorliggende planning de effecten van ontwerpaspecten deel 4 zijn verwerkt. ■■■■■ antwoordt dat dat het geval is. ■■■■■ leest in de notitie dat in het vierde kwartaal 2016 gemeenten als afnemer kunnen aansluiten maar uit het planningsoverzichten blijkt dit minder goed. Bovendien blijkt niet wanneer gemeenten als bijhouder kunnen aansluiten ■■■■■ geeft aan dat in de planningsplaat bewust de in productie name niet is meegenomen. Omdat het project tussentijds al zaken test hoeft er aan het einde van de rit niet nog een hele grote bulk testwerk te worden gedaan. Daarom verwacht hij dat de aansluiting als bijhouder er kort op zal zitten. Maar hij zal vragen om in de planning duidelijk aan te geven wanneer gemeenten kunnen aansluiten op Leveren en op Bijhouden.

■■■■■ zegt dat er steeds is afgesproken dat gemeenten twee jaar de tijd hebben om aan te sluiten. Hij weet dat gemeenten twee jaar de tijd nodig hebben. Als gemeenten in de loop van 2017 kunnen beginnen met aansluiten als bijhouder en het programma is eind 2018 klaar, dan is er dus geen twee jaar over.

■■■■■ legt nogmaals uit dat als alle teststappen nog volledig zouden moeten plaatsvinden na oplevering van stap 4.3 Bijhouding dat je dan inderdaad te laat uit komt. Maar een groot deel van het testwerk gebeurt naar verwachting "gedurende de rit". Bovendien zijn delen van het systeem al eerder in productie. Dus zijn beeld is op basis van deze zaken dat het goed mogelijk is dat gemeenten begin 2017 op alle fronten kunnen gaan aansluiten.

■■■■■ vindt dat we zekerheid nodig hebben als we planningen gaan afgeven. Die zekerheid hebben we nu niet en dus kunnen we nu niet communiceren dat er begin 2017 kan worden aangesloten.

Dhr. Buitendijk vindt dit een communicatie punt, ■■■■■ wil niet dat we nu met te grote zekerheid uitstralen dat gemeenten begin 2017 kunnen starten. En dus hebben we de nadere inschatting nodig.

■■■■■ spreekt de hoop uit dat de stukken die de stuurgroep in mei krijgt voorgelegd de gevraagde basis wel zullen bieden.

5) De stuurgroep stelt de voorliggende planning versie 20 maart 2014 vast.

Begroting

■■■■■ wijst er, ten aanzien van de begroting en de besparingsvoorstellen, op dat de PBG voorstelt om bepaalde functionaliteit niet te schrappen of te bevriezen waardoor we ca. 300.000 euro minder zouden besparen. Het is aan de stuurgroep om te besluiten of we dit advies van de PBG willen overnemen. In dat geval daalt het bedrag voor requirements instability met het genoemde bedrag. Dhr. Buitendijk legt op tafel dat hij dit een slecht plan vindt. Van zo'n opstelling heeft het programma in het verleden veel last gehad. De stuurgroep heeft afgesproken om perse te willen sturen op geld, de stuurgroep heeft ■■■■■ op pad gestuurd om geld bij elkaar te halen. Contrair aan die opdracht zouden we met dit voorstel juist geld weggeven. De CFPC adviseert juist om de reservering voor requirements instability te verhogen. Als we de drie ton wegstrepen maken we de post requirements instability kleiner. Die spiegel houdt hij de stuurgroep leden voor.

■■■■■ wijst erop dat de Dienstencatalogus is vastgesteld. De Belastingdienst geeft aan dat zij geen diensten daaruit wil schrappen. Als we nu

gaan knabbelen aan de vastgestelde DC is volgens haar "het einde zoek". Behalve dan de dienst 'rechtmatig verblijf', daar is men het mee eens dat die er niet hoeft te komen. Het belangrijkste bezwaar van de afnemers is in dit verband echter dat er over het voorstel niet met hen is afgestemd. Zij stelt voor om eerst een impactanalyse te doen en dan te bepalen of de diensten eruit kunnen.

█ vult aan dat hij van BPR inmiddels een dergelijk voorstel heeft gekregen ten aanzien van de dienst die BPR niet wil schrappen.

Hij stelt voor dat hij de argumentatie van BPR, gemeenten en afnemers ten aanzien van de te handhaven functionaliteiten nader zal onderzoeken en de stuurgroep hierover zal adviseren. Zijn beeld is dat dat in april kan plaatsvinden. Dat betekent dat de voorliggende lijsten van te schrappen/te bevrozen functionaliteit en de scope waarin dat is verwerkt kunnen worden vastgesteld met de aantekening dat █ nog terugkomt met de uitkomsten van zijn onderzoek naar de posten die samen de 294.000 euro vormen. (*noot secretaris: de posten belopen tezamen 305.500 euro.*)

█ reageert op het feit dat er geen afstemming is geweest. Hij stelt voor dat de afstemming van tevoren altijd goed wordt georganiseerd, dat maakt het voor de stuurgroep eenvoudiger om te besluiten over voorstellen.

-
- 6) De stuurgroep stelt de voorliggende integrale begroting vast, inclusief de voorgelegde besparingsmaatregelen.
 - 7) De stuurgroep spreekt af dat in een volgende vergadering, op basis van het nader onderzoek van █ naar de functionaliteit ter grootte van ca. 300.000 euro, zal worden besloten of deze functionaliteit alsnog uit de vrieskist wordt gehaald.
-

Naar aanleiding van de discussie over de functionaliteit merkt █ op dat er een lijst is rondgestuurd met 67 wijzigingsvoorstellen voor GBA-V met het verzoek om voor 1 april te reageren. Zij kan dat niet rijmen met de afspraak om een hek om het programma te zetten en met de besparingsvoorstellen waarover we net hebben gesproken.

█ geeft aan dat het overleg van aanstaande maandag, dat hij bij de mededelingen noemde, juist hierover gaat. Hij begrijpt van BPR dat het voorstel is om alleen wijzigingen door te voeren waarvan de BRP geen last heeft en zaken waarbij de BRP mogelijk baat heeft. █ heeft hiervan al een nuttige analyse gemaakt. Hij zorgt dat de stuurgroep wordt geïnformeerd over de uitkomst van die afstemming.

█ vult aan dat sommige wijzigingen wettelijk verplicht zijn (wijzigingen in BW). Verder heeft BPR een aantal jaren weinig kunnen doen omdat we in afwachting waren van de BRP. Communicatief had de berichtgeving duidelijker gekund. BPR is nu terug aan het ploegen naar de noodzakelijke wijzigingen in verband met LO3.9 (te weten de wijzigingen in het BW) en beziet welke andere wijzigingen daarin handig zijn om mee te nemen. Voorop staat dat we geen zaken willen doen die een desinvestering zouden betekenen. Maar hij wijst er wel op dat BPR verantwoordelijk is voor het beheer in de komende jaren. Het is dus niet zo dat alle voorstellen die zijn benoemd ook in uitvoering zullen worden genomen. Juist daarom is de mening van betrokkenen gevraagd, om die afweging te kunnen maken.

█ meldt dat hij ook van leveranciers vragen heeft gekregen over hoe ze de vraag moeten interpreteren.

█ stelt voor dat op basis van de uitkomsten van het gesprek van aanstaande maandag ook de buitenwereld wordt geïnformeerd over hoe ze naar de voorstellen moeten kijken.

█ geeft nog een korte toelichting op de notitie impact ontwerpaspecten deel 4. In de vorige stuurgroep vergadering had █ een indicatie van de impact. Nu is die impact definitief vastgesteld. De impact is bijzonder groot door

de doorwerking van de wijzigingen in de gegevensset in alle onderdelen van de voorzieningen die worden ontwikkeld. ██████ pakt het met zijn team zo efficiënt mogelijk aan, toch blijft de impact groot. Dat sterkt ██████ in zijn stellige overtuiging dat er geen wijzigingen in het gegevensmodel meer mogen komen.

4. Voortgangsrapportage Operatie BRP over februari 2014 (bijlage 09)

██████ complimenteert ██████ zoals in de vorige vergadering beloofd, nogmaals met de tijdigheid van de voortgangsrapportage.

Ze vraagt of de vermelde migratie naar Modernodam goed is gegaan? ██████

antwoordt dat dat het geval is.

5. Communicatie

Dhr. Buitendijk licht toe dat het zijn voornemen was om de voortgangsbrief aan de Kamer hier voor te leggen maar daaraan wordt nu nog de laatste hand gelegd. De voortgangsbrief is niet veel meer dan een feitelijke opsomming van de stand van zaken. Hij verwacht de brief in de komende week af te ronden en zal deze dan toesturen aan de stuurgroep. Daar hoort de waarschuwing bij die hij in de vorige stuurgroep heeft afgegeven: het concept is voor de leden van de stuurgroep, pas op met verdere verspreiding.

██████ geeft aan dat de VNG mee zal kijken naar de brief en na verzending zal de VNG deze, zoals gezegd, op de website plaatsen.

██████ geeft aan dat in het voorliggende concept communiqué de in de stuurgroep aangebrachte nuanceringsen natuurlijk nog moeten worden verwerkt. De leden ontvangen het bijgestelde communiqué alsnog per email.

██████ vraagt of de stuurgroep voortaan ook kan aangeven welke vastgestelde stukken op de website kunnen worden gepubliceerd. Misschien kan dat bij het bespreken van het communiqué gebeuren. ██████ doet de suggestie dat dat ook in het oplegformulier kan worden meegenomen. Dhr. Buitendijk vraagt ██████ om dit handzaam te organiseren.

6. Rondvraag en sluiting

██████ vertelt dat het jubileumcongres van de NVVB op 14, 15 en 16 mei een mooi programma heeft en dat o.a. ██████ een verhaal houdt.

██████ heeft een vraag over de notitie over Operatie BRP in relatie tot RNI, die ter kennisneming bij de stukken gevoegd is. In de notitie staat dat de aanpassingen die te zijner tijd nodig zijn in de BRP en de RNI nog niet zijn belegd. Zij vraagt zich af wie zich nu eigenaar van dit probleem voelt. ██████ antwoordt dat hij met mw. Keijzer een voorstel maakt voor alle zgn. aanpalende systemen en dat dit hierin meegaat. ██████ vult aan dat ze zich realiseert dat dit niet een verantwoordelijkheid van deze stuurgroep is, maar het antwoordt stelt haar niettemin gerust.

██████ doet de suggestie om te bezien of de stuurgroep van april, die al over 3 weken is, niet wat vroeg is. Vandaag zijn afspraken gemaakt over de uitwerking van een aantal zaken en over de wenselijkheid van goede afstemming met betrokkenen. Hij ziet liever dat er in mei goed afgestemde stukken liggen dan dat we in april een tussenstand krijgen. Dhr. Buitendijk begrijpt de suggestie maar geeft er de voorkeur aan niet van de reguliere cyclus af te wijken. *(noot secretaris: voorstel is om de agenda van april in een schriftelijke ronde te behandelen.)*

██████ geeft er in dit licht ook de voorkeur aan om het eerder genoemde interview in mei te doen. Op basis van de bespreking vandaag verwacht hij dan vaste grond onder de voeten te hebben op de aspecten die hij nu nog wat onduidelijk vindt.

Bijlage: actielijst

Er zijn geen openstaande acties.

Datum

28 maart 2014

notitie

Stand van zaken planning en begroting

1. Inleiding

De stuurgroep heeft in zijn vergadering van 23 januari jl. voorstellen besproken om de begroting voor het ICT-deel van het programma te reduceren. Bij die bespreking heeft de stuurgroep bepaald dat het projectteam O&R zich moet concentreren op de bouw van de BRP en de migratievoorzieningen en dat de gedelegeerd opdrachtgever parallel daaraan moet zoeken naar mogelijkheden om de stuurgroep (financiële) handelingsperspectief te bieden. De stuurgroep heeft daarbij aangegeven dat de gelegeerd opdrachtgever voor het uitwerken van besparingsvoorstellen die tot de benodigde financiële ruimte moeten leiden, de tijd kan nemen tot de stuurgroepvergadering van maart 2014. Dan wil de stuurgroep een afgestemde planning en begroting voorgelegd krijgen.

Deze notitie heeft ten doel om de stuurgroep te informeren over de in de afgelopen weken uitgevoerde activiteiten en te rapporteren over de stand van zaken op dit moment. De notitie kent de volgende opbouw:

- Recapitulatie van de uitgangssituatie;
- Verantwoording uitgevoerde activiteiten en resultaten daarvan;
- Tussenstand begroting en besparingsmaatregelen (met voorstellen terzake);
- Vervolgactiviteiten (met voorstellen terzake).

2. Gevraagde besluiten

- Kennisnemen van de stand van zaken van de begroting en de besparingsmaatregelen op dit moment;
- Instemmen met het in deze notitie beschreven voorstel 1: aanpassing van de benadering op het vlak van gegevenskwaliteit (besparing € 2 mln) en opdracht geven aan de projectleider O&R om deze aanpak in samenwerking met het Agentschap BPR in detail uit te werken;
- Instemmen met het in deze notitie beschreven voorstel 2 om delen van de functionaliteit vooralsnog te "bevriezen". Deze onderdelen zijn niet uit scope maar worden alleen ontwikkeld indien op een nader te bepalen moment blijkt dat er voldoende budgettaire ruimte is. De bedragen die be-

groot zijn voor het ontwikkelen van de betreffende functionaliteit worden toegevoegd aan de begrotingspost requirements instability. De stuurgroep geeft voorts opdracht aan de projectleider O&R om de nog niet in financiële termen uitgewerkte besparingsopties uit te werken voor de stuurgroep van maart a.s.;

- Instemmen met het in deze notitie beschreven voorstel 3 om afspraken te maken die gericht zijn op het verbeteren van de productiviteit van het ICT-project, waaronder de afspraak dat wijzigingsverzoeken altijd achteraan in de planning worden geplaatst;
- Instemmen met het in deze notitie beschreven voorstel 4 om mogelijke besparingen t.a.v. functionaliteit Burgerlijke stand en dienstencatalogus te onderzoeken.

3. Uitgangssituatie

De begroting die in de stuurgroepvergadering van 19 december 2013 is gepresenteerd en toegelicht vormde een feitelijke weergave van het benodigde budget indien alle voorziene activiteiten worden uitgevoerd en alle producten worden gerealiseerd. De projectleider O&R heeft daarbij geen rekening gehouden met mogelijke besparingen of meevallers en evenmin met de effecten van de optimalisatie van het voortbrengingsproces. Hieronder is de begroting versie 19 december 2013 opgenomen, afgezet tegen de ramingen van Gartner.

Raming Gartner		1e versie begroting project O&R	
Raming o.b.v. FP (Gartner o.b.v. getelde FP)	€ 13.836.066	Realisatie BRP	€ 5.278.210
		Realisatie Migratievz	€ 9.444.456
		Reeds voorzien requirement instability	€ 860.139
		Afstemming omgeving	€ 2.416.308
		Architectuur en ontwerp	€ 1.634.404
		Totaal realisatie	€ 19.633.517
Onzekerheid (Gartner: 5-10%, hier 7,5%)	€ 1.037.705		
Requirements instability (Gartner: 40-50%)	€ 6.226.230		
ontwikkelkosten incl req. Instability	€ 21.100.000		
Overhead (Gartner: max 10%)	€ 2.110.000	Projectoverhead	€ 3.638.085
QA (Gartner: max 7%)	€ 1.477.000		
Integratietesten (Gartner: max 15%)	€ 3.165.000	Integratie en O&R testtraject	€ 3.365.224
OT-omgeving (obv huidig contract Modernodam)	€ 1.500.000	Modernodam	€ 1.150.479
		Ondersteuning acctest, deployment, implementatie	€ 809.618
		totaal incl. overige	€ 28.596.923
		Onzekerheid (Gartner: 5-10%)	€ 0
		Requirements instability (Gartner: 40-50%)	€ 0
		QA (Gartner: max 7%)	€ 1.477.000
totaal incl. opslagen	€ 29.352.000	totaal incl. opslagen	€ 30.073.923

Figuur 1 Begroting project O&R dd. 19-12-2013

De stuurgroep stelde op 19 december 2013 vast dat de op basis van de bevindingen van Gartner voorziene reserveringen voor requirements instability en onzekerheid met deze begroting van de projectleider O&R volledig opgesoupeerd zouden zijn. Daarmee zou de stuurgroep geen ruimte meer hebben om tegenvallers op te vangen. Omdat deze situatie niet wenselijk werd geacht hebben de projectleider O&R en de gedelegeerd opdrachtgever in de stuurgroepvergadering al een aantal mogelijkheden geschetst voor neerwaartse bijstelling van de begroting. In de aanloop naar de stuurgroep van 23 januari jl. hebben zij die mogelijkheden nader onderzocht, hetgeen resulteerde in een bijgestelde begroting en voorstellen voor mogelijke besparingsmaatregelen.

In een notitie voor de stuurgroep van 23 januari heeft de Projectleider O&R de volgende mogelijke besparingsmaatregelen benoemd:

Nr	Mogelijke besparingsmaatregel	Mogelijke besparing t.o.v. begroting O&R in mln euro
1	Gegevenskwaliteit	2,35
2	Terugbrengen intensiteit van afstemming met omgeving	0,475
3	Besparing op BRP o.b.v. MoSCoW-lijst	0,91
4	Opslagen ICTU / terugbrengen kosten financiële administratie	0,05
5	Overige maatregelen (Terugbrengen support op acceptatietesten en implementatie en terugbrengen demo's)	0,49
6	Tarieven leveranciers en gebruik diensten leveranciers	Ntb
7	Verder snijden in scope BRP	Ntb
8	Maatregelen met potentieel positieve effecten (analyse van het voortbrengingsproces teneinde de productiviteit van het project verder te verbeteren)	Ntb
	TOTAAL MOGELIJKE BESPARINGEN	4,3 mln

Tabel 1 Mogelijke besparingsmaatregelen dd. 23-01-2014

In dezelfde notitie voor de stuurgroep van 23 januari heeft de projectleider O&R de begroting opgenomen zoals die zou zijn indien alle in tabel 1 benoemde besparingsmaatregelen worden getroffen, deze begroting is hieronder in figuur 2 opgenomen.

Datum
19 februari 2014

Raming Gartner		Begroting project O&R	
Raming o.b.v. FP (Gartner o.b.v. getelde FP)	€ 13.836.066	Realisatie BRP	€ 8.694.971
		Realisatie Migratievoorziening	€ 10.399.664
		Ingreep (4 fte eruit)	-€ 2.063.960
		Totaal realisatie	€ 17.030.675
		Voorgestelde besparing	€ 4.392.480
Onzekerheid (Gartner: 5-10%, hier 7,5%)	€ 1.037.705		
Requirements instability (Gartner: 40-50%)	€ 6.226.230		
ontwikkelkosten incl req. Instability	€ 21.100.000		
Overhead (Gartner: max 10%)	€ 2.110.000	Projectoverhead	€ 2.658.065
QA (Gartner: max 7%)	€ 1.477.000		
Integratietesten (Gartner: max 15%)	€ 3.165.000	Integratie en O&R testtraject	€ 3.365.224
OT-omgeving (Modernodam) (Gartner: xxx)	€ 1.500.000	Modernodam	€ 1.150.479
		totaal incl. overige	€ 28.596.923
		Onzekerheid en requirement instability	€ 1.477.000
		QA	€ 1.477.000
totaal incl. opslagen	€ 29.352.000	totaal incl. opslagen	€ 30.073.923

Figuur 2 Begroting O&R dd. 23-01-2014 incl. besparingen

De stuurgroep heeft in zijn vergadering van 23 januari jl. (zoals eerder gememoreerd) bepaald dat het projectteam O&R zich moet concentreren op de bouw van de BRP en de migratievoorzieningen en dat de gedelegeerd opdrachtgever parallel daaraan moet zoeken naar mogelijkheden om de stuurgroep (financieel) handelingsperspectief te bieden. De stuurgroep heeft daarbij uitdrukkelijk aangegeven niet nu al uit de gereserveerde € 4 mln. onvoorzien te willen putten.

4. Uitgevoerde activiteiten en resultaten daarvan

In de afgelopen weken heeft de gedelegeerd opdrachtgever besprekingen gevoerd met de leden van de CFPC, met vertegenwoordigers van gemeenten (die op persoonlijke titel spraken en geen bestuurlijke afstemming met hun achterban hebben gepleegd), vertegenwoordigers van afnemers en met de directeur BPR. Op 17 februari jl. zijn de uitkomsten van deze gesprekken besproken in een gezamenlijk overleg waarvoor alle stuurgroepgeledingen zijn uitgenodigd. De lijn van deze, nu voorliggende notitie is in dat overleg toegelicht en besproken.

Beeld op basis van de afstemronde

De afstemronde heeft het volgende beeld opgeleverd ten aanzien van de standpunten van de betrokken partijen.

De **CFPC** is unaniem van mening dat BZK met de voorliggende begroting een (groot) financieel risico loopt en dat dit risico moet worden verkleind.

De beide ambtelijke gesprekspartners uit het **gemeentelijk veld** zijn van mening dat het niet mogelijk is om van de gedefinieerde functionaliteit af te zien. Wel kunnen zij zich – gegeven de financiële situatie - voorstellen dat er een fasering wordt aangebracht in de oplevering van functionaliteit. Dat betekent dat de ontwikkeling van bepaalde functionaliteit naar achteren wordt geschoven en feitelijk wordt "bevroren".

Voorafgaand aan het gezamenlijk overleg hebben de gesprekspartners uit het gemeentelijk veld (beide lid van de PBG) de op 23 januari voorgelegde voorstellen om in de functionaliteit te snijden, beoordeeld (a.d.h.v. de "MoSCow-lijst" en de aanvullende voorstellen uit de notitie van 23 januari). In hun memo terzake geven ze aan "dat er geen onderdelen zijn die simpelweg geschrapt kunnen worden omdat ze niet nodig zouden zijn". Wel identificeren ze een aantal onderdelen die op een later tijdstip gerealiseerd zouden kunnen worden, waarbij ze expliciet aangeven dat uiteindelijk alles moet worden gerealiseerd.

De vertegenwoordigers van de **afnemers** met wie is gesproken zijn van mening dat het project de realisatie van de BRP en de migratievoorzieningen voortvarend ter hand moet nemen, dat er nu niet in functionaliteit moet worden gesneden maar dat ook geborgd moet worden dat er geen functionaliteit bij komt. Zij achten de financiële discussie nu niet opportuun gezien het lopende overleg over de rapportage [REDACTED]. In dit traject wordt gezien hoe de financiering van de Generieke Digitale Infrastructuur in de toekomst kan worden vormgegeven.

Tot slot heeft **Agentschap BPR** de op 23 januari gedane voorstellen ("MoSCow-lijst") eveneens zorgvuldig beoordeeld waarbij het Agentschap t.a.v. de voorgestelde besparingsmaatregelen tot de volgende conclusies komt:

- a) Het is goed mogelijk om de benadering t.a.v. de gegevenskwaliteit, zoals door het project voorgesteld, uit te voeren en dit leidt inderdaad tot een grote besparing (ca. € 2 mln). De kern van de benadering die wordt gehanteerd is de volgende:
 - Het project ontwikkelt software waarmee 80% van de relaties automatisch gelegd wordt (op een totaal aantal relaties van tegen de 80 miljoen). Er wordt niet geprobeerd om ook de overige relaties geautomatiseerd te leggen omdat dit een onevenredige ontwikkelingsspanning vraagt;
 - De signaallijsten worden ingebed in de bestaande Bestandscontrolemodule (BCM) van BPR t.b.v. signalering aan gemeenten;
- b) Het schrijven van het LO door BPR (met input vanuit project) is een goed idee, maar leidt niet tot grote kostenbesparing. BPR werkt dit verder uit;
- c) De mogelijke besparing o.b.v. de MOSCOW-lijst, zoals door project voorgesteld, kan niet op alle punten worden gerealiseerd. De besparing bedraagt maximaal € 300.000;
- d) In aanvulling op de MoSCoW-lijst is het mogelijk om nog een aantal diensten uit de dienstencatalogus, die nieuw zijn t.o.v. GBA-V, niet te ontwikkelen. Het gaat om de diensten:
 - Bevraging – Geef details persoon / Geef details persoon bulk
De dienst zelf is niet nieuw, maar wel de mogelijkheid van inperking van de vraag tot een bepaalde periode of een peildatum;
 - Selectie – Selectie slachtoffergegevens;
 - Synchronisatiediensten – Melden wijziging medebewoning (*dit acht gedelegeerd OG niet opportuun met oog op fraudebestrijding*)

Deze verschillende zienswijzen zijn in de gezamenlijke bijeenkomst op 17 februari jl. voorgelegd en doorgesproken. De volgende paragraaf geeft een overzicht van de in die bijeenkomst getrokken conclusies.

5. Tussenstand begroting / besparingsmogelijkheden per 19 februari 2014

Samenvatting

Op basis van de uitgevoerde activiteiten en de gevoerde besprekingen in de afgelopen weken is de tussenstand t.a.v. de mogelijke besparingsmaatregelen op dit moment (19 februari 2014) samengevat als volgt:

	Maatregel	Mogelijke besparing per		Toelichting status
		23-01	19-02	
1	Beperken geautomatiseerde aanpassingen gegevenskwaliteit	2,3 mln	2 mln	Ontwikkeling van software waarmee 85% van de relaties geautomatiseerd gelegd wordt, de overige relaties niet geautomatiseerd proberen te leggen omdat dit een onevenredige ontwikkelinspanning vraagt. In samenwerking met BPR signaallijsten inbedden in BCM t.b.v. signalering aan gemeenten
2	Terugbrengen van de intensiteit van de afstemming met de omgeving, concreet: Werkzaamheden voor het schrijven van het LO buiten het programma beleggen.	0,475 mln	0	BPR in beginsel akkoord met deze lijn. BPR maakt offerte voor uit te voeren werkzaamheden. De kosten vallen elders maar komen wel ten laste van de projectbegroting. Geen grote besparing mogelijk
3	Mogelijke besparingen BRP (MoSCoW-analyse)	0,91 mln	0,3 mln	Inschatting op basis van analyse MoSCoW-lijst door VNG / NVVB / BPR en gedelegeerd opdrachtgever
4	Opslagen ICTU – besparing door terugbrengen kosten financiële administratie	0,05 mln	0,15 mln	Afspraken overeenkomstig voorstel gemaakt met ICTU, besparing wordt jaarlijks gerealiseerd, derhalve 3 * 0,05 mln
5	Overige maatregelen - terugbrengen support op acceptatietest en implementatie en demo's)	0,49 mln	Ntb	Besparing i.v.m. terugbrengen 2 ^e en 3 ^e lijns support moet nog worden uitgewerkt. Besparing i.v.m. terugbrengen demo's is niet opportuun.
6	Tarieven leveranciers	Ntb	Ntb	In stuurgroep van januari jl. is afgesproken dat deze besparingsopties onderzocht en uitgewerkt moeten zijn voor de

				stuurgroep van april 2014.
	Gebruik diensten leveranciers	Ntb	Ntb	StuF-vertaler is nog onderwerp van onderzoek. Berichtvertaler T&T lijkt geen optie te zijn
7	Verder snijden in scope, waarbij de volgende zaken zijn benoemd: <ul style="list-style-type: none"> • Terugbrengen van het aantal bedrijfsregels door geen informatieve en waarschuwende meldingen te realiseren; • Voor de berichtuitwisseling vanuit het gezags- en curatelerregister vooralsnog uitgaan van huidige situatie; • Beleggen functionaliteit aan BZM-zijde (o.a. WALG procedure, persoonslijsten construeren); • Kostenafweging hoe om te gaan met de BV BSN (standaard selectie versus 'real time' bevragen); • Beheerfunctionaliteit inrichten middels standaard pakket (leidend tot licentiekosten voor BPR). 	Ntb	Ntb	De potentiële besparingen worden door project O&R in kaart gebracht voor de stuurgroep van maart 2014.
8	Overige maatregelen met potentieel positieve effecten (analyse van het voortbrengingsproces teneinde de productiviteit verder te verbeteren)	Pm	Pm	De eerste resultaten van XXXXXXXXXX rond het meten van de productiviteit wijzen op potentieel positieve effecten. Die resultaten sluiten aan op de eerste waarnemingen van de projectleider O&R. Het is nog te vroeg om dit financieel te kwantificeren.
	Tussenstand totaal besparingen	4,39 mln	2,45	Status op basis van op dit moment uitgewerkte en afgestemde mogelijke maatregelen

Tabel 2 Overzicht mogelijke besparingen per 19 februari 2014

Voorstellen voor besluitvorming

De in deze tabel opgenomen maatregel 1 die leidt tot een andere benadering op het vlak van de gegevenskwaliteit is in de bespreking op 17 februari door de aanwezigen als een realistische benadering gekarakteriseerd. Het projectteam O&R staat achter deze aanpassing van de benadering.

Daarom is het voorstel dat de stuurgroep op 26 februari a.s. instemt met de maatregel die leidt tot bijstelling van de benadering op het vlak van

gegevenskwaliteit. Tevens wordt voorgesteld dat de stuurgroep de projectleider O&R opdraagt om deze aanpak in samenwerking met het Agentschap concreet uit te werken.

Voorstel 1

De stuurgroep stemt in met maatregel 1: aanpassing van de benadering op het vlak van gegevenskwaliteit. De kern van de benadering die wordt gehanteerd is de volgende:

- Het project ontwikkelt software waarmee 80% van de relaties automatisch gelegd wordt (op een totaal aantal relaties van tegen de 80 miljoen). Er wordt niet geprobeerd om ook de overige relaties geautomatiseerd te leggen omdat dit een onevenredige ontwikkelinspanning vraagt;*
- De signaallijsten worden ingebed in de bestaande Bestandscontrolemodule (BCM) van BPR t.b.v. signalering aan gemeenten.*

De stuurgroep geeft voorts opdracht aan de projectleider O&R om deze aanpak in samenwerking met het Agentschap concreet uit te werken.

De in de tabel 2 opgenomen besparingsmaatregel 4 (terugbrengen kosten financiële administratie) is al doorgevoerd en zal in de overall begroting worden verwerkt.

Daarnaast bevat de tabel nog maatregelen 3, 5 en 7 die door de projectleider O&R moeten worden gekwantificeerd. De projectleider O&R zal voor de stuurgroep van maart een concreet voorstel doen.

6. Vervolg

Zoals gezegd worden de in tabel 2 opgenomen maatregelen in de aanloop naar de volgende stuurgroep gekwantificeerd.

Voor het vervolg stelt de gedelegeerd opdrachtgever daarnaast de volgende zaken voor, die in deze paragraaf worden toegelicht:

- Het bevriezen van functionaliteit;
- Het verbeteren van de productiviteit (onder meer door afspraken te maken over afstemming met de omgeving);
- Enkele aanvullende onderwerpen die worden onderzocht.

Functionaliteit bevriezen

In de besprekingen die in de afgelopen weken hebben plaatsgevonden en in de gezamenlijke bespreking van 17 februari jl. is door de vertegenwoordigers van gemeenten, afnemers en BPR het voorstel gedaan om vooralsnog geen definitieve conclusies te trekken over het snijden in de functionaliteit. Op dit moment is het project O&R immers druk bezig met het realiseren van ICT-voorzieningen en het optimaliseren van het voortbrengingsproces. Het zou onhandig zijn het project nu weer te confronteren met wijzigingen. Bovendien is er naar de mening van deze vertegenwoordigers op dit moment feitelijk nog geen sprake van een tekort. Nu besluiten nemen over het snijden in functionaliteit vinden alle partijen dan ook

prematuur.

Er is wel een breed gedragen behoefte om een reservering te creëren voor tegenvallers, bovenop de bestaande 4 miljoen onvoorzien. Alle betrokkenen zijn voldoende bekend met grote ICT-projecten om zich te realiseren dat er zeker sprake zal zijn van tegenvallers en van autonome groei in de werkzaamheden van het project.

Gelet op deze overwegingen is op 17 februari gesproken over een benadering waarin niet definitief wordt afgezien van het ontwikkelen van delen van de functionaliteit maar waarin de bedoelde functionaliteit vooralsnog wordt 'bevroren'. De besparingen die hiermee zijn gemoeid worden opgenomen in de reservering voor requirements instability. Tevens wordt de afspraak gemaakt dat de stuurgroep periodiek beziet of er voldoende ruimte is om de bevroren functionaliteit "uit de vrieskast te halen". Verbetering van de productiviteit van het project zou bijvoorbeeld kunnen leiden tot financiële ruimte. Daarnaast kan in de loop van het programma blijken dat op basis van andere trajecten (zoals ██████████) financiële middelen beschikbaar komen.

Het voorgaande resulteert in het volgende voorstel aan de stuurgroep.

Voorstel 2

De stuurgroep stemt in met het voorstel om delen van de functionaliteit vooralsnog te "bevriezen". Deze onderdelen zijn niet uit scope maar worden alleen ontwikkeld indien op een nader te bepalen moment blijkt dat er voldoende budgettaire ruimte is. Het gaat om de onderdelen uit de MoSCoW lijst waarvan gemeentelijk vertegenwoordigers hebben aangegeven dat die mogelijk later ontwikkeld kunnen worden, samen met de aanvullende suggesties omtrent de MoSCoW-lijst vanuit BPR en de bij besparingsmaatregel 6 genoemde opties. De bedragen die begroot zijn voor het ontwikkelen van de betreffende functionaliteit worden toegevoegd aan de begrotingspost voor requirements instability.

De stuurgroep geeft voorts opdracht aan de projectleider O&R om deze nog niet gekwantificeerde besparingsopties uit te werken voor de stuurgroep van maart a.s. Daarmee wordt helder welk bedrag we aan de begrotingspost toevoegen.

Verbeteren productiviteit projectteams

Het is van groot belang dat de productiviteit van het project verder verbetert.

Hiervoor zijn de volgende afspraken in stuurgroepverband nodig:

- BZK neemt contact op met het ministerie van V&J en legt op hoog ambtelijk niveau uit dat wijzigingen in de GBA (en mogelijk ook wijzigingen in de Burgerlijke Stand) grote en ongewenste consequenties hebben. Dergelijke wijzigingen vergen namelijk niet alleen aanpassing van de GBA(-V), maar ook aanpassing van de BRP en de migratievoorzieningen die nu in ontwikkeling zijn. Het doorvoeren van dergelijke wijzigingen in een ontwikkeltraject is buitengewoon verstorend;
- Wijzigingen die desondanks nodig zijn worden altijd in de "vrieskast" geplaatst en niet nu in behandeling genomen (het gaat hier zowel om wetswijzigingen

vanuit BZK en V&J als om wensen van gemeenten, ed.). Dit staat nog los van de ermee gemoeide kosten (veroorzaker betaalt) maar is cruciaal om het programma tempo te laten maken, als er steeds wijzigingen komen, komt het programma nooit op snelheid;

- Er wordt 1 functionaris vanuit gemeenten en 1 functionaris vanuit afnemers aangesteld in het projectteam. Zij opereren als gebruiker, namens gemeenten resp. afnemers, in het kader van afstemming over specificaties, acceptatie e.d. De projectleider O&R bespreekt de concrete invulling hiervan met de koplopers gemeenten en afnemers;
- Verdere verbetering van het voortbrengingsproces door te voeren door de projectleider O&R, aan de hand van de eigen analyse en de bevindingen vanuit [REDACTED]

Voorstel 3

De stuurgroep stemt in met de hiervoor beschreven voorstellen die zijn gericht op het verbeteren van de productiviteit en het voorkomen van verstoring van het ontwikkelproces:

- *Wijzigingsverzoeken worden nu niet in behandeling genomen en achteraan in de planning geplaatst;*
- *Er wordt voor gemeenten en afnemers elk 1 vertegenwoordiger in het projectteam aangesteld, waarbij de projectleider O&R concrete invulling hiervan bespreekt met de respectievelijke koplopers;*
- *De projectleider O&R voert verdere verbeteringen in het voortbrengingsproces door (aan de hand van eigen analyses en analyses van [REDACTED])*

Aanvullende, te onderzoeken onderwerpen

Voorgesteld wordt dat ook de volgende zaken in de komende weken in het licht van mogelijke besparingen worden gezien:

- Toets door de projectleider O&R op de haalbaarheid van de optie de functionaliteit Burgerlijke Stand, die nu onderdeel zou uitmaken van de bijhoudingsfunctionaliteit BRP, niet te realiseren, inclusief een indicatie van de daaruit resulterende besparing;
- Nalopen van de Dienstencatalogus op functionaliteit die mogelijk naar "vriescast" kan (aan de hand van de suggesties daaromtrent van Agentschap BPR)

Voorstel 4

De stuurgroep stemt in met onderzoek naar de hiervoor genoemde twee onderwerpen: functionaliteit BS en Dienstencatalogus nalopen n.a.v. suggesties BPR.

7. Tot slot

Dat er urgentie is om de reservepot voor requirements instability en onzekerheid te vullen mag blijken uit het feit dat in de afgelopen weken is gebleken dat een aantal zaken niet is of (als gevolg van het ontbreken van een vastgestelde aanpak en/of een begroting) kon worden meegenomen in de eerdere ramingen. Een deel van deze posten zou, in de aanpak die de stuurgroep eerder afsprak, ten laste van de

posten requirements instability danwel onzekerheid komen. Het gaat om de volgende posten.

POST	RAMING	TOELICHTING
Acceptatietesten	750.000	Niet begroot door projectleider O&R of elders
Communicatie	600.000	Geen post voor begroting O&R maar wel programma-breed. Niet voorzien
Opstellen planning en begroting	249.000	Deze werkzaamheden waren niet begroot
Ontwerpaspecten	PM (hoog! Ivm impact op datamodel)	Impactanalyse onderhanden bij project O&R

Tabel 3: zaken die niet in de eerdere begroting zijn meegenomen

Daarnaast zijn ontwikkelingen voorzien die eveneens tot kosten kunnen leiden, maar deze vallen onder het door de stuurgroep bepaalde type "de vervuiler betaalt". Het gaat hier om wijzigingen in het BW (lesbisch ouderschap) en om de wijziging i.v.m. de meervoudige nationaliteit. Voor deze onderwerpen is een impactanalyse onderhanden bij project O&R, op voorhand is de inschatting dat hiermee aanzienlijke kosten gemoed zullen zijn. Daarnaast spelen in de omgeving mogelijk wensen t.a.v. de doorontwikkeling RNI, die weer consequenties kunnen hebben voor de BRP. Voor genoemde zaken is de bekostiging door de veroorzaker nog niet geregeld.



DGBK

Contactpersoon

[Redacted]

[Redacted]

@minbzk.nl

Datum

27 februari 2014

verslag

Stuurgroep Operatie BRP

Vergaderdatum	26 februari 2014
Deelnemers	Dhr. Buitendijk (voorzitter, BZK), [Redacted] (VNG), [Redacted] (VNG), [Redacted] (VGS), [Redacted] (Belastingdienst), [Redacted] (SVB), mw. Keijzer-Baldé (Agentschap BPR), [Redacted] (BZK/B&I), [Redacted] (Operatie BRP), [Redacted] (BZK), [Redacted] (verslag, BZK)
Afwezig	[Redacted] (VNG), [Redacted] (NVVB), [Redacted] (SVB), mw. Steenbergen (BZK/B&I), [Redacted] (Operatie BRP)

1. Opening, vaststellen agenda en mededelingen

[Redacted] en [Redacted] zijn afwezig. [Redacted] vervangt mw. Steenbergen. [Redacted] vervangt [Redacted]

[Redacted] spreekt de hoop uit dat [Redacted] er de volgende keer bij is omdat hij het van belang acht dat de SVB bestuurlijk vertegenwoordigd is als er besluiten voorliggen ten aanzien van de begroting en de planning.

Dhr. Buitendijk memoreert dat er direct na de vorige stuurgroep getwitterd is over stuurgroepzaken door [Redacted]. Hij vraagt de leden hierop alert te zijn en terughoudend te zijn met het delen van informatie. [Redacted] merkt op dat de tweets over de gage van [Redacted] overigens inhoudelijk niet kloppen, die blijft binnen de Balkenende-norm.

Vanuit BZK Voorlichting is de suggestie gedaan om in de publiciteit aandacht te besteden aan de Operatie BRP vanuit een andere invalshoek dan die van BZK. Dhr. Buitendijk stelt voor dat [Redacted] en [Redacted] namens afnemers resp. gemeenten hun medewerking verlenen aan een interview over de Operatie BRP. Aanleiding ervoor kan de brief van de minister aan de TK zijn over het vrijgeven van de broncode. [Redacted] wil hieraan medewerking verlenen. [Redacted] vraagt het na bij [Redacted]

■■■■■ doet enkele mededelingen:

- De Website Operatie BRP is operationeel, de vulling daarvan (waaronder de koppelvakspecificaties) vindt in de komende weken plaats;
- De brief over het vrijgeven van de broncode BRP ligt nu bij de politiek assistent van de minister en zal naar verwachting na het voorjaarsreces uitgaan;
- ■■■■■ heeft akkoord gegeven op versie 1.1 van de Dienstencatalogus afnemers. Die catalogus was in de vorige stuurgroep vastgesteld in 1.0 versie. Omdat het alleen gaat om enkele tekstuele wijzigingen voorafgaand aan de publicatie van de Dienstencatalogus op de website, heeft hij de stuurgroep hiermee niet willen belasten;
- ■■■■■ is in de weer met het selecteren van een partij ten behoeve van de inrichting van Quality Assurance op het programma. Er zijn 5 offertes ontvangen, volgende week zijn er gesprekken met twee partijen en het is de bedoeling is om aansluitend te komen tot een definitieve keuze;
- Op het NVvB congres geeft ■■■■■ een (korte) plenaire presentatie over Operatie BRP en zal het programma in samenwerking met BPR en B&I daarnaast een workshop verzorgen op beide dagen;
- Op 20 maart a.s. geeft de leverancier die de 'proof of concept' voor de StuF-vertaling onderhanden heeft, een demonstratie;
- A.s. maandag heeft ■■■■■ overleg met de leverancier die een voorstel heeft gedaan voor de vertaling van de BRPXML-berichten naar GBA-V-formaat;
- In januari hebben erg nuttige beeldvormingsessies plaatsgevonden met deelnemers vanuit programma en Agentschap BPR. Uit deze sessies komt een aantal te onderzoeken punten voort. Medewerkers van het programma en van BPR werken deze punten gezamenlijk uit. Een aantal medewerkers van BPR participeert inmiddels in het programma.
- In januari heeft ■■■■■ alle BZM-leveranciers aan tafel gehad en is een toelichting gegeven op het BOP en de planning. Ook is toegelicht dat het programma al 40 koppelvakspecificaties beschikbaar heeft. Op dit moment worden er daarvan pas 4 door de leveranciers getest, dus voorlopig kunen die vooruit. In de komende maanden zal het programma elke maand contact hebben met de leveranciers en elke tweede maand worden ze plenair bijgepraat.

Datum

27 februari 2014

2. Verslag stuurgroep 23 januari 2014 en actielijst

De stuurgroep stelt het verslag van de vergadering van 23 januari 2014 vast.

■■■■■ maakt een opmerking ter verduidelijking van de passage in het verslag over StuF: de vertaling van StuF naar GBA-V heeft alleen betrekking op mutatie- en vulberichten, niet op selecties en bevestigingen.

██████████ merkt n.a.v. het verslag op dat in de vorige stuurgroep is bevestigd dat er "een hek om het programma staat" en dat bij nieuwe wensen of ontwikkelingen de veroorzaker daarvan voor de financiering moet zorgen. De vorige keer is gesproken over de vanuit V&J gedreven wijzigingen m.b.t. het lesbisch ouderschap. V&J wil niet betalen voor de kosten die deze wijziging voor Operatie BRP met zich meebrengt, wel voor de GBA-aanpassing.

██████████ vraagt zich af of we bij dit type wettelijke wijzigingen kunnen zeggen dat we dat niet meenemen.

Dhr. Buitendijk merkt op dat er een stevig gesprek zal moeten plaatsvinden met V&J, dat mag de stuurgroep aan hem, als dgBK, overlaten. V&J moet gewoon betalen.

Dhr. Buitendijk overweegt in aanvulling daarop ook om de verschillende departementen schriftelijk op te roepen om terughoudendheid te betrachten bij nieuwe ontwikkelingen die consequenties hebben voor de Operatie BRP.

██████████ vraagt zich af hoe we zicht krijgen op wat er bij de departementen allemaal aanstaande is?

██████████ vult aan dat hij in diverse SGO-stukken ook diverse, creatieve ideeën ziet verschijnen, het lijkt hem goed om ook daar de verwachtingen te managen.

Dhr. Buitendijk neemt die lijn ook mee.

De beide openstaande acties op de actielijst zijn afgerond:

- Actiepunt 131031-03: een notitie n.a.v. het gesprek tussen ██████████ ██████████ en ██████████ enerzijds en afnemersvertegenwoordigers van het Gebruikersoverleg BRP ligt voor bij agendapunt 4.
- Het resultaat van actiepunt 140123-01 is vermeld in de voortgangsrapportage van project O&R over januari 2014 die bij agendapunt 5 voorligt.

3. Tussenrapportage planning en begroting project O&R

Dhr. Buitendijk roept het besluit van de vorige stuurgroep in herinnering: enerzijds aan de slag gaan met bouwen en anderzijds een parallel spoor bewandelen en voorstellen uitwerken die moeten leiden tot een begroting die meer ruimte biedt. Op dit laatste punt ligt nu een tussenstand voor.

██████████ licht toe dat de tussenstand het resultaat is van ondermeer een ronde langs de betrokken partijen en een gezamenlijke sessie. Hij heeft constructieve gesprekken gevoerd maar er zijn geen grote vondsten gedaan. De belangrijkste elementen zijn: het beperken van de inspanningen t.a.v. het geautomatiseerd leggen van relaties (gegevenskwaliteit) en het schuiven respectievelijk bevriezen van functionaliteit. De tussenstand geeft aan dat we op dit moment € 2,5 mln. kunnen besparen. Dat vindt ██████████ niet genoeg als reservering om tegenvallers op te kunnen vangen.

Zijn voorstel aan de stuurgroep is daarom om de in de notitie benoemde (aanvullende) voorstellen te accorderen. Bij het uitwerken van die voorstellen wil hij ██████████ impactanalyses op hoofdlijnen laten maken, want die moet immers tegelijkertijd doorgaan met bouwen. Vraag aan de stuurgroep is dus om niet om teveel details te vragen. ██████████ kan zijn impactanalyses op hoofdlijnen dan gereed hebben ten behoeve van de stuurgroep van maart a.s.

██████████ wil weten of er in maart ook een integrale planning en begroting voorliggen. Dat acht hij van belang bij het maken van keuzes.

Dhr. Buitendijk antwoordt dat dat het geval is. Als de stuurgroep vandaag instemt

met deze voorstellen dan doen we dat onder de afspraak dat ze hun plek moeten vinden in de totale planning en begroting.

Datum
27 februari 2014

■■■■■ vraagt of nu vooral de financiële impact wordt doorgerekend. Hoe zit het met de functionele impact? Ze wil wel zeker weten dat de volledige functionaliteit zoals door Gartner beschouwd, wordt gerealiseerd. Haar zorg is ook dat alleen de financiële impact voor het project wordt bekeken. Maar als de consequentie van een bepaalde maatregel is dat de gemeenten extra werk moeten doen dan zijn we als overheid uiteindelijk duurder uit. Zij pleit dus voor een impactanalyse waarin de financiële impact voor gemeenten en afnemers op de langere termijn ook wordt meegenomen.

■■■■■ verwacht dat de impactbepaling slim wordt aangepakt. Het project kan, naast de impact voor het project, heus snel inschatten of de impact voor afnemers en gemeenten klein, middel of groot is. Dat hoeft niet op de euro nauwkeurig, maar op de hand gewogen.

■■■■■ verduidelijkt dat er in de afstemronde is gesproken over de impact op hoofdlijnen. De verwachting zou niet moeten bestaan dat ■■■■■ in maart met impactanalyses komt die tot in de details zijn uitgewerkt, dat zou hem teveel werk kosten aan uitzoeken en afstemming terwijl hij zoals gezegd moet bouwen. Hij spreekt ook bewust van 'bevrozen' en niet van 'wegnijden' van functionaliteit. In de loop van 2015 is er veel meer bekend over het tempo van ontwikkeling van de BRP en de migratievoorzieningen en de stand van zaken rond het budget. Dan wordt duidelijk of er ruimte is voor zaken die we nu voorlopig bevrozen.

■■■■■ vraagt naar de risico's van het beperken van de inspanningen op het vlak van de gegevenskwaliteit. Wat betekent het ontbreken van het leggen van relaties voor afnemers? En hoe verhoudt dit zich tot het moment van in productie gaan?

■■■■■ antwoordt dat het programma de initiële vulling nu voorbereidt. Daar moeten relaties gelegd worden. De software controleert of de relaties gelegd kunnen worden. Bij die controles ontstaat uitval. De beperking van de inspanning van het project zit hem erin dat we niet heel lang iteraties doen om te proberen zaken te herstellen en relaties te leggen. In de stuurgroep is eerder afgesproken dat de procedure met signaallijsten ook voor baseline 2 zal worden gehanteerd. Een medewerker van Burgerzaken is immers veel beter in staat om aan de hand van signaallijsten vast te stellen of een relatie gelegd kan worden. Vandaag vindt overleg plaats tussen project, BPR en NVvB om te bepalen in hoeverre we de bestaande werkwijze met de bestandscontrolemodule (BCM) daarbij kunnen gebruiken.

Mw. Keijzer vult aan dat deze controles, signaleringen en verbeteracties dus plaats vinden voor de vulling van de BRP. Daarbij blijft wat haar betreft altijd de vraag of we 100% nastreven. Het meeste werk gaat zitten in de laatste 15 à 20%.

■■■■■ merkt op dat het hier dus gaat om een besparing in de automatisering van de ingewikkelde gevallen. Voor dergelijke gevallen moeten er altijd stukken worden bij gezocht. Dat kan beter o.b.v. signaallijsten dan geautomatiseerd gebeuren. De bedoeling is om deze werkwijze nu al in gang te zetten, zodat gemeenten daarmee zo snel als mogelijk aan de gang kunnen.

█ geeft aan dat vanuit de Belastingdienst het aanbod is gedaan gebruik te maken van de kennis die de Belastingdienst op dit terrein heeft. De Belastingdienst legt namelijk sinds de invoering van de GBA in 1994 al de relaties indien deze in de GBA ontbreken. █ maakt graag gebruik van dit aanbod, vanuit het project van █ zal contact met de Belastingdienst worden gelegd.

█ komt terug op het punt van het bevriezen van functionaliteit. In de stuurgroep is de afspraak gemaakt dat de lijn van Gartner heilig is. We proberen te versoberen, maar de VNG heeft wel de ambitie om de volledige functionaliteit te realiseren. De vraag is waar we het geld vandaan halen indien om budgettaire redenen functionaliteit in het programma niet kan worden gerealiseerd. Mw. Keijzer deelt die zorg. Als beheerorganisatie maakt ze vaker mee dat er bij de oplevering van een systeem nog heel wat achter weg komt. Zij legt dat risico bij de eigenaar van haar Agentschap neer.

█ is van mening dat we op dit moment niet veel anders kunnen doen.

█ vraagt of BZK garant staat voor de kosten indien het programma niet alle functionaliteit kan realiseren.

Dhr. Buitendijk antwoordt dat van hem niet kan worden verwacht dat hij zich nu garant stelt voor alles wat er nog komen gaat. Hij spreekt liever niet in termen van garantstelling. Hij ziet het als volgt. Gegeven het feit dat de stuurgroep Gartner als uitgangspunt beschouwt kunnen we nu niet anders dan een deel van de functionaliteit in de vrieskast zetten. We doen dat in de hoop dat we in de loop van 2015 kunnen concluderen dat de betreffende onderdelen ontdooid kunnen worden. █ stelt dat Gartner voor hem niet alleen uitgangspunt is, maar het is vertrek- en eindpunt.

Dhr. Buitendijk vindt dat reden temeer om af te zien van het standpunt dat BZK de kosten zou moeten dragen van alles wat we nog maar gaan tegenkomen.

█ begrijpt wel dat dhr. Buitendijk geen garantstelling kan geven. Maar hij kan niet zomaar instemmen met het feit dat in 2015 de inhoud van de vrieskast misschien wel wordt weggestreept.

Dhr. Buitendijk licht toe dat hij dat ook niet vraagt. Wat hij vraagt van de stuurgroep is om elkaar vast te houden en om maatregelen te nemen die het programma de tijd en de ruimte geven om goed te gaan draaien en leveren. En laten we dan in de loop van 2015 bezien waar we staan, hoe het loopt en wat dat betekent.

█ merkt nog op dat hij overigens geen hoge verwachtingen heeft dat het traject █ voor ons veel gaat opleveren. Hij kan zich vinden in de toelichting van dhr. Buitendijk en vindt het prettig om volgende keer over de integrale planning en begroting te kunnen besluiten.

Dhr. Buitendijk concludeert met algemene instemming als volgt:

1. De stuurgroep stemt in met de in de notitie opgenomen voorstellen.
In dat verband maakt de stuurgroep de volgende afspraken:
 - Medio 2015 beziet de stuurgroep hoe om te gaan met de functionaliteit

die we nu in de vrieskist plaatsen. Daarbij hebben allen de ambitie om de volledige functionaliteit te realiseren.

- De andere aanpak op het vlak van de gegevenskwaliteit komt slim voor. Daarbij is het aanbod genoteerd om gebruik te maken van de deskundigheid van de Belastingdienst.

2. De voorgestelde maatregelen moeten voor de stuurgroep van maart worden uitgewerkt zodat het effect van de maatregelen (op de hand gewogen) inzichtelijk is.

3. In de stuurgroep van maart moeten integrale planning en begroting voorliggen ter besluitvorming.

Datum

27 februari 2014

4. Aanpak implementatie en communicatie 2014

Dhr. Buitendijk vraagt of de stuurgroep kan instemmen met de aanpak voor implementatie en communicatie 2014.

licht toe dat de afnemers overleg hebben gevoerd hetgeen heeft geleid tot het ingebrachte voorstel dat aandacht vraagt voor het vergroten van de betrokkenheid van afnemers. Zij kan de voorgestelde aanpak implementatie 2014 daar toch niet helemaal mee rijmen en vraagt of er wel voldoende aandacht voor dit aspect is.

antwoordt dat er wel degelijk aandacht is voor de betrokkenheid en de diversiteit bij afnemers. Komende week presenteert hij het BRP Opleverplan (BOP) in het gebruikeroverleg BRP (GO BRP) en hij gaat dat indien gewenst ook doen in de sector overleggen. Dat laatste juist omdat de verschillende groepen afnemers heel verschillende behoeften kunnen hebben.

In de communicatie aanpak is te zien dat er vanuit het project in brede zin wordt gecommuniceerd en dat er, ondanks dat hij heeft aangegeven dat men zuinig aan moet doen, van alles wordt georganiseerd voor afnemers en gemeenten.

In maart wordt er bijvoorbeeld een bijeenkomst gehouden voor respectievelijk koploperafnemers en koplopergemeenten.

De intensiteit van de activiteiten is natuurlijk wel aangepast want we hebben nog 3 jaar te gaan.

Dit stelt wel wat gerust en ze zal aan de hand van de presentatie van in het GO BRP bezien wat er dan wel aan activiteiten voor afnemers mogelijk en voorzien is.

vindt de opstelling vanuit het programma nog erg dienstverlenend. Ze waarschuwt dat een dergelijke opstelling het risico meebrengt dat er steeds meer gevraagd wordt, met bijkomende extra kosten. Bovendien lijkt het er zo ook op alsof BZK de verantwoordelijkheid op zich neemt. Ze wordt daarbij ook getriggerd door de beschreven monitoringtool. Is het wel nodig om dat vanuit het programma aan te bieden?

Mw. Keijzer nuanceert dat haar ervaring is dat een zekere inspanning op dit vlak altijd nodig is, anders krijg je de boel niet aan de praet of houden achterblijvers de rest op. Dan kun je ook systemen niet uitzetten. Dus BZK heeft hierbij wel

degelijk ook belang hoewel het inderdaad de verantwoordelijkheid is van afnemers.

Datum
27 februari 2014

■■■■■ vindt dat de discussie de visie van afnemers onderstreept dat het belangrijk is om nu voldoende commitment bij afnemers te kweken. Nu investeren in betrokkenheid kan in het vervolg zijn vruchten afwerpen.

■■■■■ is het er wel mee eens dat zo'n monitoringtool niet te duur moet zijn. De ervaring van mw. Keijzer is dat dat met eenvoudige middelen ook te realiseren is. Zij vult verder aan dat het voorstel nu alleen 2014 betreft, ze wil ook op dit vlak een integraal beeld zien. In de stuurgroep zijn al heel wat PID's en documenten voorbij gekomen over dit onderwerp, ze vraagt wat daarvan eigenlijk nog geldig is.

De gemaakte opmerkingen zetten ■■■■■ aan het denken, hij zal nog eens opnieuw nadenken of de baten en lasten van de monitoringtool in evenwicht zijn en betreft daarbij de door mw. Keijzer genoemde risico's. Hij gaat deze dilemma's ook met het gebruikersoverleg bespreken. Hij kan zich een benadering voorstellen waarin BZK zegt dat op datum x bepaalde systemen worden uitgezet. Hij heeft het project nu eerst om de aanpak voor 2014 gevraagd zodat die kan worden vastgesteld en hij is daarbij zuinig geweest. Als er meer zicht is op het programma kan hij met een voorstel voor de aanpak voor de komende jaren komen. Hij verwacht dit in de zomer van 2014 te kunnen doen. Dat geldt ook voor communicatie.

Dhr. Buitendijk rondt de bespreking van dit agendapunt af:

4. De plannen voor implementatie en communicatie voor 2014 zijn akkoord.
5. In de zomer van 2014 komt ■■■■■ met een transitieplan waarbij de consequenties voor communiceren en voor de ondersteuning worden meegenomen.
6. Er zijn enkele waarschuwingen ten aanzien van de aanpak implementatie afnemers gegeven in de stuurgroep, ■■■■■ neemt die mee in zijn presentatie in het gebruikersoverleg en in zijn overwegingen t.a.v. de langjarige aanpak.

5. Voortgangsrapportage over januari 2014

■■■■■ geeft haar complimenten aan ■■■■■ omdat nu voor het eerst een actuele voortgangsrapportage voorligt.

Ze heeft een vraag over de opmerking bij 'Voortgang algemeen' dat de gegevensset wordt aangepast: wat heeft dat voor effecten op de planning?

■■■■■ antwoordt dat hij daarvan op dit moment de impact aan het bepalen is. Het is wel duidelijk dat de impact aanzienlijk is. De impact zal zijn meegenomen in de integrale begroting/planning die in maart voorligt. In de voortgangsrapportage loopt hij hier al op vooruit, de stappen 1.1 en 1.2 hebben een gele "smiley". De verwachting is dat de wijziging van de gegevensset enkele weken inspanning vergt.

██████ wil toch weten hoe dit nou komt en of hieraan besluiten van de stuurgroep ten grondslag liggen. Is er dus gebouwd terwijl de gegevensset nog in wording was?

Datum
27 februari 2014

██████ antwoordt dat dit de consequentie is van de in het verleden gehanteerde aanpak waarin noodgedwongen werd gebouwd terwijl zaken nog niet definitief waren vastgesteld. Juist daarom hebben ██████ en hij zich ingespannen om te zorgen dat in de afgelopen vergaderingen van de stuurgroep diverse documenten ter vaststelling konden worden voorgelegd, zoals de Ontwerpaspecten en de Dienstencatalogus.

██████ waarschuwt dat hij voortaan dwars gaat liggen bij elke wijziging die impact heeft op het gegevensmodel, want een dergelijke wijziging heeft altijd zeer grote impact.

██████ vult aan dat hij blij is met de vaststelling van de Ontwerpaspecten en de Dienstencatalogus door de stuurgroep: nu heeft het project houvast en kan hij met zijn team de impact ervan bepalen.

██████ wil naar aanleiding hiervan weten of er een externe toetsing gaat plaatsvinden op het (nieuwe) datamodel.

██████ antwoordt dat dat zo is. Er staat een offertevraag Quality Assurance uit, waarin drie dingen zijn gevraagd. Ten eerste de toetsing op processen en producten, ten tweede de toets op software en architectuur (inclusief het datamodel) en ten derde een toets op de beveiliging en penetratietesten. Dit laatste gaat hij overigens nadrukkelijk in samenwerking met BPR laten doen en zal wat later worden gegund.

Dhr. Buitendijk rondt het agendapunt af:

7. De stuurgroep heeft kennis genomen van de voortgangsrapportages.
-

6. Test- en acceptatiestrategie

██████ licht toe dat in aanvulling op de voorliggende strategie nog aan de stuurgroep zullen worden voorgelegd: de acceptatiecriteria en, over enige tijd, een PVA voor de acceptatietesten.

Dhr. Buitendijk rondt het agendapunt af:

8. De stuurgroep stelt de voorgelegde test- en acceptatiestrategie vast.
-

7. Communicatie

Dhr. Buitendijk stelt voor dat de volgende keer een concept communiqué bij de stukken zal worden gevoegd zodat dit ter vergadering kan worden besproken.

██████ en dhr. Buitendijk zorgen voor een communiqué over de besluiten van deze stuurgroep, de leden ontvangen dat zo spoedig mogelijk.

Dhr. Buitendijk meldt dat de voortgangsrapportage aan de TK nu gaat worden voorbereid, deze zal in de volgende stuurgroep worden ingebracht.

■■■■■ schetst enkele te behandelen onderwerpen:

- een feitelijke beschrijving van de in de afgelopen periode uitgevoerde activiteiten en getroffen maatregelen, waaronder ook de maatregelen die zijn getroffen om het voortbrengingsproces te verbeteren ■■■■■, de gedane ingrepen in het programma en de afspraken die met leveranciers zijn gemaakt;
- de begroting en planning, zoals in de stuurgroep van maart te bespreken.

Dhr. Buitendijk vult aan dat een wezenlijk element ook is om aan te geven waar we staan met de BRP.

8. Rondvraag en afsluiting

De volgende stuurgroep is op 27 maart van 14.00 – 15.30 uur.

■■■■■ merkt op dat het belangrijk is dat het Agentschap snel met een nieuwe naam komt, gelet op de spraakverwarring bij velen (BRP, BPR).

Mw. Keijzer meldt dat dit voor de zomer van 2014 is voorzien.

■■■■■ is niet duidelijk wat we nu wel en niet gaan doen ten aanzien van de eventuele integratie van de RNI en de BRP.

■■■■■ zegt dat dit ook in de PBG aan de orde kwam. Daar is de afspraak gemaakt dat zij een overzicht van de stand van zaken ophaalt bij de betrokkenen en inbrengt.

Dhr. Buitendijk ziet dit overzicht ook graag in de stuurgroep, met de opmerking dat deze stuurgroep niet over dit onderwerp gaat.

De ingebrachte notitie Digilevering is voor kennisgeving aangenomen.

■■■■■ vult daarop nog aan dat het programma gedurende de looptijd niets met Digilevering doet.

-
9. De BRP sluit gedurende de looptijd van het programma niet aan op Digilevering.
-

Bijlage: actielijst**Datum**
27 februari 2014

Datum-nr	Wat	Wie	Wanneer
140226-01	Doorgeven aan secretaris stuurgroep of [REDACTED] aan interview over Operatie BRP mee wil werken.	[REDACTED]	zsm



DGBK

Contactpersoon

[\[redacted\]@minbzk.nl](mailto: [redacted]@minbzk.nl)

[\[redacted\]@operati
ebrp.nl](mailto: [redacted]@operati
ebrp.nl)

verslag

Stuurgroep Operatie BRP

Datum

27 mei 2014

Kenmerk

Bijlage(n)

Vergaderdatum	27 mei 2014
Deelnemers	Dhr. Buitendijk (voorzitter, BZK), [redacted] (VNG), [redacted] (VNG), [redacted] (BZK/B&I), [redacted] (SVB), [redacted] (NVVB), [redacted] (Belastingdienst), mw. Keijzer-Baldé (Agentschap BPR), [redacted] (Operatie BRP), [redacted] (BZK), [redacted] (verslag – BZK)
Afwezig	[redacted] (VGS), [redacted] (VNG), [redacted] (BZK)

1. Opening, vaststellen agenda en mededelingen

[redacted] (VGS) en [redacted] zijn afwezig i.v.m. vakantie.

[redacted] (VNG) vervangt [redacted]
[redacted] verzorgt vandaag de verslaglegging van de Stuurgroep.

Dhr. De Buitendijk is wat verlaat. [redacted] neemt de rol van voorzitter waar en opent de vergadering.

[redacted] spreekt zijn waardering uit aan [redacted] en zijn medewerkers voor het feit dat er nu een integrale planning en begroting in de stuurgroep voorligt.

[redacted] vraagt of de brief aan de Tweede Kamer nog voor onrust heeft gezorgd. [redacted] en mw. Keijzer geven aan dat er momenteel veel aandacht is voor de parlementaire enquête ICT, waarbij ook een aantal mensen (bijv. [redacted] en [redacted]) aan het woord zijn geweest, die gevoeligheden rond het dossier mGBA hebben benoemd. Vanuit B&I wordt een verslag gemaakt van de hoorzittingen en in het bijzonder zaken die van belang zijn voor Operatie BRP. B&I zal eind juni informeel aan de stuurgroep rapporteren wat de implicaties en aandachtspunten zijn voor Operatie BRP. De hoorzittingen zijn overigens terug te kijken op Youtube. Zie ook informatie op de [website van de Tweede Kamer](#).

[redacted] doet de volgende mededelingen:

- hij heeft een presentatie verzorgd op het NVVB congres. [redacted] complimenteert [redacted] met het optreden namens Operatie BRP. Hij refereert daarbij aan één van de uitspraken van de dagvoorzitter [redacted]: "dit is een dossier voor technenuten." Hij wil hier mee zeggen, dat de mensen binnen het programma goed werk verrichten,

alleen de verbinding met de bestuurders en ambtenaren is nog niet volledig tot stand gebracht. [REDACTED] geeft aan dat dit de reden is, waarom hij veel presentaties verzorgt bij de diverse partijen;

- hij geeft zoals gezegd presentaties bij diverse stakeholders. Naast het NVVB congres gaat het om het afnemersoverleg en de sectoroverleggen. Binnenkort staat ook de Manifestgroep op de agenda;
- daarnaast heeft hij overleg gevoerd met de gebruikersverenigingen en met leveranciers;
- hij is vanmorgen bij de hoorzitting geweest over het WOB verzoek van de [REDACTED]. Zijn beeld is dat men informatie zoekt over de achtergronden bij het besluit de modernisering van de GBA voort te zetten langs de lijn van nieuwbouw. [REDACTED] zal samen met zijn collega van CZW een reactie voorbereiden.

2. Verslag stuurgroep 17 april 2014 en actielijst

Het verslag is vastgesteld.

3. Voortgangsrapportage Operatie BRP over april 2014 (bijlage 02, 03, 04)

a. Ter besluitvorming: Voortgangsrapportage (bijlage 02)

[REDACTED] geeft aan dat de besparing op de opslag van ICTU goed is. Hij vraagt zich wel af of er nog invloed is uit te oefenen op het onderdeel Modernodam? [REDACTED] geeft aan dat er geen invloed meer is uit te oefenen op wat er nu al staat, maar wel op wat er in de toekomst gebeurt. Hij stuurt samen met [REDACTED] nadrukkelijk op het kostenniveau.

-
- 1) De stuurgroep stemt in met de voorstellen zoals benoemd op blz. 1 van de voortgangsrapportage.
-

b. Ter besluitvorming: Notitie impact wijzigingsvoorstellen (bijlage 03)

[REDACTED] geeft aan dat bij deze wijzigingsvoorstellen geldt: 'de vervuiler betaalt'. [REDACTED] deelt mede dat er voldoende middelen beschikbaar zijn om deze wijzigingsvoorstellen door te voeren. De kosten van aanpassing aan de Burgerzaken modules (BZM) zijn daarin niet opgenomen.

Mw. Keijzer geeft aan dat de impactbepaling alleen voor O&R is gedaan. In het vervolg moet de impactbepaling verder worden getrokken dan alleen O&R. [REDACTED] zegt dat toe.

[REDACTED] verbaast zich erover dat de wijzigingsvoorstellen nog aan het Gebruikersoverleg BRP moesten worden voorgelegd. De PBG heeft hier expliciet een opmerking over gemaakt.

Mw. Keijzer geeft in reactie daarop aan dat er voorafgaand aan de formele consultatieronde in het gebruikersoverleg veel proactief wordt voorbereid met diverse partijen. Dit om vooraf alle punten af te stemmen met deze partijen. Hierbij kan het voorkomen dat er op enkele punten een compromis moet worden gesloten, waar niet iedere organisatie het eens is. [REDACTED] geeft in het verlengde daarvan aan dat het in de wet formeel is geregeld dat het Gebruikersoverleg BRP formeel moet adviseren over LO-wijzigingen.

-
- 2) De stuurgroep stemt in met de wijzigingsverzoeken 201303 LO 3.9 en 201318 en verhoogt de begroting van het programma met € 322.998.
-

c. *Ter besluitvorming: Notitie leveranciers (bijlage 03)*

spreekt zijn waardering uit voor het verrichte werk.

meldt in aanvulling op de notitie dat ICTU over gaat naar een nieuwe ICT-mantel. Hij bekijkt samen met het programma of er op bepaalde contracten kortingen te bedingen zijn. Daarnaast wordt de productiviteit periodiek geoptimaliseerd en gemeten. We zitten qua productiviteit op het door Gartner gestelde niveau.

3) De stuurgroep stemt in met de besparingsmogelijkheden leveranciers.

4. Roadmap Operatie BRP

a. *Vaststellen roadmap Operatie BRP (bijlagen 06 en 07):*

De stuurgroep neemt met genoeg kennis van het positieve advies van de PBG.

4) De stuurgroep stelt de roadmap Operatie BRP vast.

b. *Instemmen met de governance zoals beschreven in de notitie governance (bijlage 8):*

heeft een drietal vragen:

1. Komen de kosten van de implementatiemanager ten last van BZK.
Antw. de implementatiemanager is op dit moment niet in de begroting voorzien. Er moet nog nader worden bekeken wat de precieze invulling gaat worden van deze functie. Dit wordt meegenomen bij de herijking van het begin 2015.
2. Is de implementatiemanager dan ook secretaris van de stuurgroep?
Antw. ja.
3. Is de escalatieladder voor afnemers geregeld?
Antw. geeft aan dat hij samen met projectleider implementatie afnemers in kaart aan het brengen is wat de succesfactoren zijn voor de implementatie door afnemers, zodat daar ook op gestuurd kan worden. Hier hoort ook een escalatieladder bij. Deze ladder maakt onderdeel uit van de nadere voorstellen voor de ondersteuning van afnemers die in de stuurgroepvergadering van juli aan de orde komen.

Voor wat betreft het punt over de gedelegeerd opdrachtgever, dat in het advies van de PBG wordt benoemd bij 4b, geeft aan dat hij geen opdrachten geeft aan de directeur van BPR. Hij bekijkt bij problemen samen met mw. Keijzer hoe die op te lossen. De uitkomst daarvan leggen ze waar nodig voor aan de stuurgroep.

Mw. Keijzer merkt op dat in het advies van de PBG aangestipt dat er na afronding van Operatie BRP nog niet aan de wet wordt voldaan. Mw. Keijzer geeft aan dat deze constatering niet correct is. RNI is buiten scope geplaatst, het is één van de aanpalende systemen aan de BRP. en mw. Keijzer maken momenteel een overzicht met alle aanpalende systemen.

5) De stuurgroep stemt in met de governance zoals beschreven in de notitie governance.

c. *Instemmen met de overall planning Operatie BRP (bijlage 09):*

d. *Instemmen met het voorstel om voor de overall planning voorsnog uit te blijven gaan van de einddatum voor Operatie BRP van 31 december 2018, ge-*

let op de in deze notitie benoemde mogelijke optimalisatie in de planning en gelet op de onzekerheid die in zijn algemeenheid geldt voor zaken die meer dan 2,5 jaar verder in de tijd liggen:

- e. *Instemmen met het voorstel om medio 2015 de balans op te maken t.a.v. de planning en dan te bezien of de genoemde optimalisatie is/kan worden doorgevoerd:*

■■■■■ vraagt of de 4 maanden uitloop, die in deze planning wordt aangegeven, weer ingehaald kan worden.

■■■■■ geeft aan dat dit begin 2015 pas kan worden bekeken. De planning voor 2014 is strak, maar de planning voor 2015 en (met name) 2016 is nog niet verder uitgedetailleerd. Er lijken mogelijkheden te zijn om de bedoelde vier maanden in te halen door de planning (voor het onderdeel bijhoudingen) te optimaliseren.

■■■■■ refereert aan het [ICT onderzoek](#) dat nu door de tijdelijke commissie ICT wordt uitgevoerd. Is het verstandig om in te stemmen met deze planning?

Dhr. Buitendijk geeft aan dat we ons op een kritiek pad bevinden. Hij spreekt met ■■■■■ af, dat die in maart/april 2015 een herijking op de planning en de begroting uitvoert en de uitkomst daarvan aan de stuurgroep voorlegt.

■■■■■ geeft aan dat hij in de herijking met name de ervaringen uit BOP-stappen 2.1, 2.2 en (deels) 3.1 mee wil nemen. Het spreekt voor zich dat eerder aan de stuurgroep wordt gerapporteerd over de planning, indien sprake zou zijn van daadwerkelijke uitloop op de vigerende planning. Dat is nu niet het geval.

■■■■■ geeft tenslotte aan dat de leveranciers nu al bezig zijn met het opleveren van Burgerzaken modules voor de BRP. Aansluiten van gemeenten zal mogelijk makkelijker worden, en daardoor sneller kunnen plaatsvinden dan eerder gedacht.

-
- 6) De stuurgroep stemt in met de overall planning van Operatie BRP, als voorlopige planning. De stuurgroep blijft vooralsnog uit gaan 31 december 2018 als einddatum voor Operatie BRP. De stuurgroep geeft de gedelegeerd opdrachtgever opdracht om voor 1 april 2015 een geactualiseerde en geoptimaliseerde planning en bijbehorende begroting op te leveren, waarin de ervaringen met de BOP-stappen 2.1, 2.2 en 3.1 zijn verwerkt.
-

- f. *Kennis nemen van de begroting (bijlage 10), waarin nu de eerder vastgestelde besparingen volledig zijn verwerkt en die is uitgezet over de jaren;*

- g. *Instemmen met het advies van de gedelegeerd opdrachtgever t.a.v. de functionaliteit vrieskist/uit scope (bijlage 11). Indien de stuurgroep dit advies overneemt wordt van de eerder voorgestelde besparing van € 305.000 euro een bedrag ad. € 76.000 niet gerealiseerd;*

■■■■■ is er bestuurlijk nog niet uit of Toekomstmutaties buiten scope kunnen worden geplaatst. Het belangrijkste aspect dat een rol speelt in de discussie is de rol van Toekomstmutaties bij fraudebestrijding. De NVVB daarom nu nog geen standpunt over dit onderwerp innemen.

■■■■■ geeft aan dat Toekomstmutaties ook voor de Belastingdienst van belang zijn. Mede door de inzet van de Belastingdienst is de mogelijkheid Toekomstmutaties te melden in de wet opgenomen. Het niet realiseren van Toekomstmutaties heeft gevolgen voor de mogelijkheden om fraude bij Toeslagen tegen te gaan.

■■■■■ antwoordt dat hij vanuit architectuurperspectief naar deze

functionaliteit heeft gekeken. Dat leidt tot de conclusie dat realiseren ervan complex is en mogelijk tot aanvullende functionaliteit leidt. Verder trekt hij de conclusie dat deze functionaliteit in de BZM thuis hoort. Hij heeft bij zijn beschouwingen geen rekening gehouden met het aspect fraudebestrijding.

De stuurgroep stelt voor dat de post nu in de vrieskist wordt geplaatst. Daarnaast zal er een nadere afweging omtrent deze functionaliteit plaatsvinden. [REDACTED] betreft daar mw. Keijzer, [REDACTED] [REDACTED] en [REDACTED] bij.

In het advies van de PBG wordt ook aangegeven dat onder 3 a) Leveringen Afnemers genoemde diensten de diensten genoemd bij de eerste, derde en vierde bullit uit scope gezet kunnen worden en als daadwerkelijke besparing kunnen worden ingeboekt (geen vrieskist zoals de notitie vermeldt).

-
- 7) De stuurgroep stemt in met het advies van de gedelegeerd opdrachtgever t.a.v. de functionaliteit vrieskist/uit scope, met dien verstande dat de diensten benoemd bij de eerste, derde en vierde bullit geheel uit de scope van het programma buiten de scope van het programma geplaatst worden.
 - 8) Toekomstmutaties worden niet buiten scope geplaatst, maar blijven voorlopig in de vrieskist. [REDACTED] verzorgt een nadere afweging, in overleg met de eerder genoemde stuurgroepleden.
-

- h. De Acceptatiecriteria (bijlage 12) vaststellen die zijn beschreven in bijgaande notitie;*
- i. Opdracht geven aan de projectleider O&R om een eerste indicatie te geven van de (eventuele) consequenties van deze acceptatiecriteria voor het lopende ontwikkeltraject (zie 3.6).*

[REDACTED] geeft aan dat de requirements nu nog worden uitgewerkt, deze zullen in de stuurgroep worden voorgelegd zodra ze gereed zijn.

Mw. Keijzer benoemd dat het principe dat de vervuiler betaalt, hier niet aan de orde is. De stuurgroep onderschrijft dit.

[REDACTED] meldt dat de vertegenwoordiger van de Belastingdienst in de PBG meerdere malen heeft aangegeven dat afnemers betrokken moeten worden bij het detailontwerp en de acceptatie van de leveringsdiensten. [REDACTED] ontwikkelt hier samen met [REDACTED] een voorstel voor dat hij zal afstemmen met de voornoemde vertegenwoordiger van de Belastingdienst.

-
- 9) De stuurgroep stelt de acceptatiecriteria vast, zoals beschreven in bovengenoemde notitie.
-

5. Communicatie – communiqué (bijlage 13)

[REDACTED] doet nog een tekstueel voorstel voor het stukje over de integrale planning.

6. Quality Assurance – stand van zaken en resultaten 1^e toetsing Rapportage PBLQ wordt kort voor stuurgroep opgeleverd door het onderzoeksbureau en wordt separaat nagezonden.

Agendapunt komt te vervallen.

Afgelopen vrijdag hebben dhr. Buitendijk en [REDACTED] de concept rapportage QA van PBLQ met de opstellers besproken. Zij hebben daarbij als uitgangspunt genomen dat de uitkomst van de initiële review (die in twee stappen plaatsvindt) de basis vormt voor de invulling van de QA-functie in de komende periode. In het gesprek bleek dat de concept rapportage in dat kader nog enige aanscherping

behoeft. Dat maakt het voor de stuurgroep lastig, zo niet onmogelijk, in afrondende zin over de rapportage te spreken. Morgen heeft [REDACTED] overleg met PBLQ om tot een scherpere rapportage te komen. Daarna zal de rapportage in een schriftelijke ronde aan de stuurgroep worden voorgelegd.

7. Rondvraag en sluiting

[REDACTED] bekijkt nog of de stuurgroep van juni schriftelijk kan plaatsvinden. Er zullen namelijk niet veel nieuwe documenten zijn, anders dan de voortgangsrapportage en de definitieve versies van de roadmapdocumenten.

[REDACTED]

Na afloop van de vergadering is er voor de belangstellenden een demo van de GGO viewer (= Gemeentelijke GegevensOverdracht). Met de GGO viewer is te zien hoe een persoonslijst er uit ziet in de huidige GBA en (na conversie) in de BRP. Er is tevens de mogelijkheid om een terugvertaling te doen van BRP-gegevens naar GBA formaat. Deze mogelijkheden faciliteren de testen van de conversieprogrammatuur.

De aanwezigen zijn enthousiast over de presentatie en vinden het leuk om op deze manier inzicht te krijgen in wat het programma bouwt.



notitie



1. Inleiding

In de loop van 2013 is een aantal wijzigingen aangekondigd met impact op zowel de GBA-systemen als de BRP. Dit betreft:

- 201303 LO 3.9 Geen vreemde nationaliteit naast Nederlanderschap;
- 201318 Wijzigingen Burgerlijk Wetboek 1 april 2014 (o.a. Lesbisch Ouderschap).

Deze notitie beschrijft de impact van de wijzigingsvoorstellen op de planning en begroting van het project Ontwikkeling en Realisatie, zoals vastgesteld door de stuurgroep op 27 maart 2014. De impact op andere aspecten van Operatie BRP (Acceptatie, Implementatie) vormt geen onderdeel van deze notitie.

Datum
12 mei 2014
2018-0000595388

2. Gevraagd besluit

- Instemmen met de beschreven wijzigingen op de planning en begroting van project O&R;
- Kennisnemen van de algemene opmerking over de impact van externe wijzigingen gedurende de ontwikkelfase en de duale periode.

3. Inhoud wijzigingsverzoek 201303

Kern van het wijzigingsverzoek is dat in de Wet BRP is bepaald dat de vreemde nationaliteit naast het Nederlanderschap niet langer geregistreerd kan worden in de BRP. Voor PL-en die worden aangelegd bij eerste inschrijving in de BRP levert dit geen problemen op. Er waren verschillende mogelijkheden hoe om te gaan met het verwijderen van de vreemde nationaliteiten in de GBA op bestaande persoonslijsten en met het verstrekken van gegevens over verwijdering van nationaliteitsgegevens. In overleg tussen CZW, B&I, BPR en Operatie BRP is uitgewerkt hoe dit in GBA en BRP op te lossen.

4. Inhoud wijzigingsverzoek 201318

Kern van het wijzigingsverzoek is een aantal samenhangende wetswijzigingen in het Burgerlijk Wetboek. Ten eerste is bepaald dat de vrouwelijke partner van de moeder, de zogenaamde duomoeder, de juridische ouder van een kind kan worden zonder dat daar een gerechtelijke procedure voor nodig is. Ten tweede is naar aanleiding van een evaluatie besloten een aantal rechtsfeiten en het ontstaan ervan voor huwelijk en geregistreerd partnerschap gelijk te trekken.

Mogelijkheden voor uitsluitend gehuwden worden ook voor geregistreerd partners mogelijk. Tenslotte is een aantal wijzigingen voorgesteld om de duale periode waarin zowel GBA-systemen als de BRP operationeel zijn te faciliteren.

Dit wijzigingsverzoek omvat daarmee de volgende onderwerpen:

- Wetswijziging 33.032 juridisch ouderschap van de vrouwelijke partner van de moeder:
 - Zichtbaar wie adresgevende ouder is in Tb01 bericht;
 - Opnemen identificatienummers Tb01 en Tb02 berichten;
 - Opnemen nationaliteit in het Tb01 bericht;
- Wetswijziging 33.514: Wijziging Rijkswet Nederlanderschap i.v.m. juridisch ouderschap vrouwelijke partner;
- Wetswijziging 33526 Opheffen verschillen tussen huwelijk en geregistreerd partnerschap;
- Wetswijziging 33.351 Wijziging vermelding van geslacht in de geboorteakte.

5. Impact op planning O&R

De impact van het verwerken van de wijzigingsverzoeken op planningsmijlpalen (oplevermomenten van stappen uit het BRP Opleveringsplan, BOP) is weergegeven in onderstaande tabel.

Mijlpaal	Impact 201303	Impact 201318	Impact totaal
2.2 BRP database (schaduwdraaien)	BRP: 1 wk later I&T: 3 wk later		3
4.3 BRP Bijhouding	BRP: 1,5 wk later	1 wk	2,5
Totaal			3

Impact op de BRP-voorziening

Wijzigingsverzoek 201303 heeft impact op de gegevensset en de bedrijfsregels, en daarnaast beperkte impact op de expressietaal en de berichten voor bijhouding van nationaliteit. In termen van BOP stappen valt deze impact deels in stap 2.2 (1 week later) en deels in stap 4.3 (1,5 week aanvullend later).

Wijzigingsverzoek 201318 heeft impact op bedrijfsregels en beperkte impact op berichten (1 week later).

Impact op Migratievoorzieningen en Integratie&Test (I&T)

Wijzigingsverzoek 201303 heeft impact op de conversiecomponent van de Migratievoorzieningen. Een complicerende factor is de afhankelijkheid van GBA-V productiedata waarin de wijziging ook al van kracht is. Plan is om de Migratiefunctionaliteit voor BOP-stap 2.2 eerst volgens plan intern op te leveren zonder de wijziging te verwerken. Vervolgens wordt de wijziging verwerkt en direct aansluitend wordt een extra productiedatatest uitgevoerd en worden eventuele bevindingen opgelost. Medio oktober wordt dan een nieuwe oplevering van de functionaliteit voor BOP stap 2.2 opgeleverd aan I&T. Het team dat werkt aan de conversiesoftware ligt voor de andere functionaliteiten niet op het kritieke pad, dit maakt dat de opleveringmomenten voor Migratiefunctionaliteit voor BOP

stappen 3.1 en verder niet opschuiven. Door de extra oplevering van de Migratiefunctionaliteit voor stap 2.2 is een aanvullende testronde nodig door I&T. Gevolg is drie weken extra doorlooptijd voor I&T vanaf stap 2.2.

Wijzigingsverzoek 201318 heeft geen impact op de Migratievoorzieningen en I&T.

Impact op demo-momenten

De demo-momenten (nog in overleg in te plannen) blijven in dezelfde maand vallen als waarin ze nu staan.

6. Impact op begroting O&R

Onderstaande tabel geeft de impact van de wijzigingsvoorstellen op de begroting van O&R.

Team - activiteit	Impact 201303	Impact 201318	Impact totaal
Algemeen: tijd besteed aan impactanalyse	€ 15.439	€ 7.685	€ 23.124
Architectuur & Ontwerp: ondersteuning voor analisten van BRP, Migratie en Logisch Ontwerp	€ 9.815	€ 6.890	€ 16.705
BRP: aanpassen specificaties, programmatuur, documentatie en testproducten (2.2)	€ 21.803	€ 0	€ 21.803
BRP: aanpassen specificaties, programmatuur, documentatie en testproducten (4.3)	€ 32.364	€ 31.726	€ 64.089
Migratie: aanpassen specificaties, programmatuur, documentatie en testproducten	€ 140.412	€ 0	€ 140.412
Beheer: geen impact	€ 0	€ 0	€ 0
Integratie en test: extra testronde voor BOP stap 2.2	€ 19.256	€ 0	€ 19.256
Projectmanagement en PMO	€ 23.909	€ 4.630	€ 28.539
Risico opslag	€ 0	€ 9.069	€ 9.069
Totaal	€ 262.998	€ 60.000	€ 322.998

Het Wijzigingsverzoek 201303 wordt op verzoek van het Ministerie van BZK uitgevoerd. De voorzitter van de stuurgroep zal de kosten in rekening brengen van dat Ministerie.

Het Wijzigingsverzoek 201318 wordt op verzoek van het Ministerie van V&J uitgevoerd. De voorzitter van de stuurgroep zal de kosten in rekening brengen van dat Ministerie.

7. Algemene opmerking over impact van externe wijzigingen gedurende ontwikkeling en duale periode

Na ontwerpaspecten 4 zijn dit weer twee wijziging 'van buiten' met significante impact op het werk in de ontwikkelteams en daarmee op doorlooptijd en kosten. Er is nog een aantal wijzigingen bekend waarvoor de impact bepaald moet worden. Binnen project O&R wordt de druk op doorlooptijd en kosten gevoeld.

Doelstelling van de modernisering is onder andere het goedkoper maken van wijzigingen in het stelsel. Het is van belang om te beseffen dat dit voordeel zeker nog *niet* geldt gedurende de ontwikkelfase en de duale periode. Tot het einde van de duale periode zijn wijzigingen in het Burgerzakenveld juist duurder omdat zij mogelijk impact hebben op:

- GBA-systemen;
- Migratievoorzieningen waaronder omvangrijke conversiesoftware;
- BRP-voorziening en BRP Burgerzakenmodules in ontwikkeling.

Het project doet daarom nogmaals het verzoek aan de stuurgroep om het maximale te doen om gedurende de ontwikkelfase en de duale periode wijzigingen van buitenaf zoveel mogelijk te voorkomen.

Integrale begroting 2014 e.v. Operatie BRP (1 januari 2014)

	2013 (Q4)	2014	2015	2016	2017	2018	Totaal			
O&R										
Ontwikkelkosten (incl. I&T)	€ 2.290.333					€	2.290.333			
PL O&R	€	355.905	€	346.748	€	60.304	€	762.957		
A&O	€	1.148.339	€	615.531	€	215.582	€	1.979.452		
Teamleiding	€	634.393	€	627.077	€	317.500	€	1.578.970		
Stap 2.1 BRP database schaduwdraaien	€	3.016.467	€	-	€	-	€	3.016.467		
Stap 3.1 Mutatielevering	€	2.899.516	€	1.065.676	€	-	€	3.965.192		
Stap 3.2 Bevragen	€	833.029	€	543.610	€	-	€	1.376.639		
Stap 3.3 Selecties	€	249.189	€	750.442	€	-	€	999.631		
Stap 3.4 BV BSN	€	33.741	€	382.093	€	-	€	415.835		
Stap 3.5 Kwaliteitsmonitor	€	24.932	€	281.723	€	-	€	306.656		
Stap 3.6 Zelfstandig TMV naar productie	€	-	€	356.964	€	-	€	356.964		
Stap 3.7 Finale vulling BRP	€	146.899	€	1.790.870	€	396.301	€	2.334.071		
Stap 3.8 Aansluiting gemeente als afnemer	€	-	€	-	€	-	€	-		
Stap 3.9 Aansluiting afnemers nietzijnde gemeenten	€	-	€	-	€	-	€	-		
Stap 4.1 Digimelding naar productie	€	55.121	€	189.634	€	213.027	€	457.782		
Stap 4.2 Bijhouding verblijfstitels naar productie	€	145.429	€	695.875	€	311.440	€	1.152.744		
Stap 4.3 Bijhouding & ISC naar productie	€	66.460	€	2.124.718	€	2.765.438	€	4.956.616		
Stap 4.4 Start BRP Bijhouding Gemeenten	€	-	€	-	€	-	€	-		
Gegevensanalyse / modellering / database	€	763.902	€	432.294	€	201.516	€	1.397.711		
Overige projectactiviteiten (wo performance en demo's)	€	123.417	€	121.132	€	40.731	€	285.280		
OT/Modernodam	€ 119.535	€	463.183	€	422.370	€	145.390	€	1.150.479	
PMO	€ 447.888	€	721.397	€	721.529	€	128.062	€	2.018.876	
Beheer			PM	PM	PM	PM	PM			
Externe contacten										
Communicatie										
Communicatie 1 gezicht	€	59.425	€	3.300	€	3.300	€	3.300	€	72.625
Communicatie algemeen	€	165.657	€	165.358	€	110.360	€	33.000	€	507.375
Implementatie	€ 118.574							€	118.574	
Ondersteunen afnemers & begeleiden koplopers	€	343.265						€	343.265	
Aanschaf & beheer Monitor	€	33.275						€	33.275	
Materiële kosten	€	5.000						€	5.000	
Implementatieaanpak (nog vast te stellen door Stuurgroep)			€	224.971	€	224.971	€	224.971	€	899.886

Integrale begroting Operatie BRP (va 1 oktober 2013)

Vastgesteld door de Stuurgroep Operatie BRP op 27 maart 2014

Bijlage 10

	2013 (Q4)	2014	2015	2016	2017	2018	Totaal
O&R*							
Ontwikkelkosten (incl. I&T)	€ 2.290.333						€ 2.290.333
PL O&R	€	355.905 €	346.748 €	60.304 €			€ 762.957
A&O	€	1.149.339 €	637.531 €	215.582 €			€ 2.002.452
Teamleiding	€	634.393 €	627.077 €	317.500 €			€ 1.578.970
Stap 2.1 BRP database schaduwdraaien	€	2.920.751 €	- €	- €			€ 2.920.751
Stap 3.1 Mutatielevering	€	2.332.684 €	856.678 €	- €			€ 3.189.362
Stap 3.2 Bevragen	€	761.180 €	461.794 €	- €			€ 1.222.974
Stap 3.3 Selecties	€	232.868 €	655.623 €	- €			€ 888.491
Stap 3.4 BV BSN	€	31.531 €	369.630 €	- €			€ 401.162
Stap 3.5 Kwaliteitsmonitor	€	23.299 €	267.064 €	- €			€ 290.363
Stap 3.6 Zelfstandig TMV naar productie	€	- €	319.832 €	- €			€ 319.832
Stap 3.7 Finale vulling BRP	€	137.278 €	1.395.001 €	396.301 €			€ 1.928.580
Stap 3.8 Aansluiting gemeente als afnemer	€	- €	- €	- €			€ -
Stap 3.9 Aansluiting afnemers nietzijnde gemeenten	€	- €	- €	- €			€ -
Stap 4.1 Digimelding naar productie	€	51.511 €	176.366 €	213.027 €			€ 440.904
Stap 4.2 Bijhouding verblijfstitels naar productie	€	55.537 €	636.391 €	290.526 €			€ 982.454
Stap 4.3 Bijhouding & ISC naar productie	€	62.108 €	1.803.334 €	2.227.943 €			€ 4.093.385
Stap 4.4 Start BRP Bijhouding Gemeenten	€	- €	- €	- €			€ -
Gegevensanalyse / modellering / database	€	513.902 €	382.294 €	146.516 €			€ 1.042.711
Overige projectactiviteiten (wo performance en demo's)	€	123.417 €	121.132 €	40.731 €			€ 285.280
OT/Modernodam	€ 119.535	€ 463.183	€ 422.370	€ 145.390			€ 1.150.479
PMO	€ 447.888	€ 670.498	€ 670.630	€ 189.210			€ 1.978.226
Beheer		PM	PM	PM	PM	PM	
Besparingen							
Functionaliteit onderhanden (advies gOG)	€	- €	- €	305.500-			€ 305.500-
Externe contacten							
Communicatie							
Communicatie 1 gezicht	€	59.425 €	3.300 €	3.300 €	3.300 €	3.300 €	€ 72.625
Communicatie algemeen	€	165.657 €	165.358 €	110.360 €	33.000 €	33.000 €	€ 507.375
Implementatie	€ 118.574						€ 118.574
Ondersteunen afnemers & begeleiden koplopers	€	343.265					€ 343.265
Aanschaf & beheer Monitor	€	33.275					€ 33.275
Materiële kosten	€	5.000					€ 5.000
Implementatieaanpak (nog vast te stellen door Stuurgroep)		€	224.971 €	224.971 €	224.971 €	224.971 €	€ 899.886
Overig							
Acceptatietesten (stelpost)	€	250.000 €	250.000 €	250.000 €			€ 750.000
QA	€	492.333 €	492.333 €	492.333 €			€ 1.477.000
Totaal	€ 2.976.331	€ 11.868.338	€ 11.285.458	€ 5.018.495	€ 261.271	€ 261.271	€ 31.671.165
Requirements instability							€ 1.080.000
Totaal na besluitvorming stuurgroep							€ 32.751.165

* inclusief een verwachte besparing van 4 FTE en een verwachte productiviteitsverbetering en efficiency van € 400K.